

**NOTICE D'INSTALLATION  
POUR PISCINES DISCOVERY/ATRIUM RONDES**

**À LIRE ATTENTIVEMENT ET À CONSERVER POUR  
CONSULTATION ULTÉRIEURE.**

Ce document comprend les sections suivantes :

Manuel d'installation  
Sécurité aquatique  
Garantie  
Conseils d'entretien

**INSTRUCTION MANUAL FOR  
ROUND DISCOVERY/ATRIUM POOLS**

**READ WITH CAUTION AND RETAIN  
FOR FURTHER CONSULTATION**

This document includes;

Installation Manual  
Water Safety  
Warranty  
Maintenance Information

**BAUANWEISUNG FÜR RUNDE  
DISCOVERY/ATRIUM SCHWIMMBECKEN**

**DIESE BROSCHÜRE BITTE AUFMERKSAM LESEN  
UND ZUR SPÄTEREN EINSICHT AUFBEWAHREN.**

Sie enthält folgende Abschnitte :

Aufbauanleitung  
Sicherheit rund ums Wasser  
Garantie  
Instandhaltungshinweise

**GUIA PARA LA INSTLACION DE  
PISCINAS CIRCULARES DISCOVERY/ATRIUM**

**LÉASE ATENTAMENTE Y CONSÉRVESE PARA  
FUTURAS CONSULTAS.**

Este documento consta de los apartados siguientes:

Manual de instalación  
Seguridad acuática  
Garantía  
Consejos para el mantenimiento

**MANUALE D'INSTALLAZIONE  
PER PISCINE ROTONDE DISCOVERY/ATRIUM**

**LEGGERE ATTENTAMENTE E CONSERVARE  
PER ULTERIORE CONSULTAZIONE.**

Questo documento comprende le sezioni seguenti:

Manuale d'installazione  
Sicurezza acquatica  
Garanzia  
Consigli per la manutenzione

**MANUAL DE INSTALAÇÃO PARA  
PISCINAS REDONDAS DISCOVERY/ATRIUM**

**LEIA ATENTAMENTE E GARDE PARA PODER  
CONSULTAR MAIS TARDE**

Este documento contém as seguintes secções:

Manual de instalação  
Segurança aquática  
Garantia  
Conselhos para a manutenção

**HANDLEIDING VOOR  
RONDE DISCOVERY/ATRIUM ZWEMBADEN**

**ZORGVULDIG LEZEN EN BEWAREN VOOR  
LATERE RAADPLEGING**

Ingesloten document:

Installatiehandleiding  
Waterveiligheid  
Garantie  
Onderhoudsaanwijzingen

**OPIS INSTALACJI OKRĄGLYCH  
BASENÓW DISCOVERY/ATRIUM**

**PROSZĘ UWAŻNIE PRZECZYTAĆ I ZACHOWAĆ NA PRZYSZŁOŚĆ**

Niniejszy dokument składa się z następujących części:

Instrukcja montażu  
Bezpieczeństwo użytku  
Gwarancja  
Instrukcja obsługi



# ABOVE GROUND ROUND POOL INSTRUCTIONS

## ABOVE GROUND POOL SAFETY



### WARNING

FAILURE TO HEED THESE WARNINGS CAN RESULT IN PERMANENT INJURY, PARALYSIS FROM A BROKEN NECK, ELECTROCUTION OR DROWNING. THIS POOL IS NOT DESIGNED FOR DIVING OR JUMPING! DANGEROUS INJURY CAN RESULT, SHALLOW WATER!

Your pool contains a large quantity of water, and is deep enough to present inherent dangers to life and health unless the following safety rules are strictly observed. First-time users run the highest risk of injury. Make sure everyone understands. To insure your pool is used safely you **must** observe the following safety precautions:

#### 1. NO JUMPING OR DIVING

The top rail of your pool is not a walkway and must not be used for jumping or diving. Do not permit jumping or diving into the pool from a deck or the top rail of the pool. Diving or jumping into the pool can result in serious injury.

#### 2. NEVER USE THE POOL ALONE

Never permit the pool to be used unless it is attended by at least one person other than the bather. Someone should always be available to lend assistance in an emergency.

#### 3. NEVER LEAVE CHILDREN UNATTENDED

Never leave a child alone and unsupervised in or near the pool—not even for a second. There is no substitute for constant adult supervision.

#### 4. NO ROUGH PLAY

Do not permit "rough-playin" in and around your pool. Surfaces can become slippery and hazardous when wet.

#### 5. LIGHT THE POOL AT NIGHT

If the pool is used after dusk, adequate lighting must be provided. Illumination in the pool area must be sufficient to clearly judge pool depth and all features in and around the pool. For lighting recommendations, consult your local licensed electrical contractor

#### 6. RESTRICT ACCESS TO THE POOL

Do not leave chairs or other furniture beside the pool that could be used by a child to climb up into the pool. Ladders must be removed whenever the pool is unattended. A fence with a lockable gate around the pool or yard is strongly recommended and may be required by law in some jurisdictions.

#### 7. NO ALCOHOL OR DRUGS

Never drink alcoholic beverages or use any intoxicants which could hinder your judgment and reflexes.

#### 8. KEEP YOUR POOL CLEAN AND SANITARY

Your filter system will remove suspended particles from the water and the surface skimmer will remove insects, leaves and other debris from the water surface. Use the correct pool chemicals as directed to destroy harmful bacteria and prevent formation of algae. Remember, unsanitary water is a serious health hazard.

#### 9. KEEP OFF TOP LEDGES

Do not walk on top ledges. They can be slippery and they are not a walkway.

#### 10. POOL COVER SAFETY

The cover must have a tamperproof locking retainer cable that positions the cover around the pool wall and keeps it securely in place. Never allow anyone, especially small children on the cover. Asphyxiation or drowning could result. When purchasing any pool cover, please consult a swimming pool professional.

#### 11. ELECTRICAL HAZARD

Never touch or attempt to service electrical equipment, including the filter when your body and/or the ground is wet. Electrocution or permanent injury due to high voltage (120V AC) could result. The pool should be bonded in accordance with Section 680-26 of the National Electrical Code. For further assistance contact your dealer or a local licensed electrician. Do not use pool during electrical or rain storms.

#### 12. SAFETY ROPE & POLE

Keep a safety rope 1/4" by 50" with a flotation buoy with an outside diameter of 15". Have accessible in a prominent area by your pool. Keep a pole not less than 16 feet (4,88m) long with a blunt or hook end available at pool side in case of emergencies.

#### 13. POOL CHEMICALS

Do not place chlorine, chlorine tablets or sticks directly into skimmer, or winterize your pool with liquid chlorine. Damage to the skimmer, pool liner and filter will result. Failure to obey this instruction will void all component warranties. Always follow Chemical Manufacturer's instructions when storing, handling and dispensing pool chemicals.

#### 14. CHECK FOR DAMAGE

Periodically check your pool and ladder components for damage and wear. Be sure all screws are in place. Replace all damaged or worn components and tighten all screws before you use the pool, deck or ladders. At first sign remove rust and touch up immediately.

#### 15. POOL PARTS

Never modify the pool or accessories, or remove or drill holes in the pool, deck or ladder components unless instructed. Your pool wall is made of thin metal, there is an inherent cut hazard with metal so use gloves during installation. Always use Original Equipment Manufactured parts for your replacement parts.

#### FOLLOW ALL SAFETY INSTRUCTIONS

Read and follow all safety instructions packaged with pool, ladder, deck or any other accessory. Additional pool safety publications can be obtained by contacting: The Association of Pool & Spa Professionals ([www.apsp.org](http://www.apsp.org))



**REMEMBER  
WATCH  
CHILDREN**



#### IMPORTANT NOTICE READ BEFORE INSTALLATION!

The safety stickers must be installed as per following instructions. Failure to properly install warning labels will void warranty. Failure to mount these safety labels may subject you to substantial liability in case of injury. These warning are not to be removed under any circumstances! If they become discolored or fall off please request replacements which will be sent at no charge.



PLACE SIGN ON  
LINER ABOVE WATER  
LINE, OPPOSITE ENTRY  
TO POOL



PLACE SIGN ON  
WALL NEXT TO  
POOL ENTRY

---

## NOTICE D'INSTALLATION POUR PISCINES OVALES EN ACIER

Cher client,

Toutes nos félicitations! Vous avez fait l'acquisition d'une piscine de qualité qui vous aidera à profiter des plaisirs de l'été. Cette notice a pour but de vous guider dans l'installation de votre piscine hors-sol. Assurez-vous de bien lire et comprendre la notice d'installation présente avant de débuter l'installation de votre piscine.

Avant de débuter l'installation de votre piscine, voici quelques informations supplémentaires qui vous seront utiles tout au long du processus de montage:

L'emplacement de la piscine est de toute première importance. Pour faire un bon choix, il faut tenir compte de nombreux facteurs tels que la distance entre la piscine et la clôture, les lignes électriques et aériennes ou souterraines, les lignes téléphoniques, les conduits de gaz ou d'eau, le niveau d'ensoleillement, la dénivellation et le drainage naturel du terrain, la direction des vents, les conditions climatiques et la composition du sol.

Le montage de la piscine requiert un minimum de trois personnes et le temps nécessaire à l'assemblage de la piscine varie en fonction de la dimension et du modèle de piscine. Cependant de façon générale nous vous suggérons de prévoir environ un minimum de trois heures (excluant la préparation du sol et la mise en eau) pour une piscine de forme ronde et environ six heures pour une piscine de forme ovale. **De plus, nous vous suggérons d'installer votre piscine par temps calme et ensoleillé.** En effet, le liner étant de dimension inférieure à la structure de la piscine, il vaut mieux l'installer par beau temps pour lui permettre de prendre l'expansion voulue au contact de la chaleur.

Afin de profiter de votre piscine le plus sécuritairement possible nous vous invitons à prendre connaissance du document ci-joint intitulé «Vérifier sa piscine pour une baignade amusante et sécuritaire » ainsi que l'annexe « A » du présent document.

Avant de commencer à utiliser votre piscine vous devez vous familiariser avec les informations pertinentes au traitement de l'eau. Il est également recommandé de surveiller annuellement la boulonnerie et la visserie afin de s'assurer que toutes les pièces sont en bon état.

Avant de remettre votre piscine ou de la mettre en marche, veuillez consulter le guide d'hivernisation et de remise en service ci-joint.

Assurez-vous qu'en tout temps le niveau d'eau de votre piscine est adéquat. Idéalement le niveau d'eau de votre piscine doit se situer au minimum à la moitié de l'ouverture de l'écumoire mais ne doit pas dépasser plus du 2/3 de l'ouverture.

Même si la piscine hors sol est démontable, nous vous déconseillons le démontage car il serait pratiquement impossible de réutiliser le liner lors de la réinstallation. Ne jamais laisser une piscine hors sol à l'extérieur, vide. Celle-ci n'étant pas ancrer au sol, un vent violent pourrait la déplacer et causer des dommages.

Ne jamais plonger ou sauter dans une piscine hors sol et ne jamais marcher et s'asseoir sur les margelles de celle-ci pour des raisons évidentes de sécurité. Le non respect des consignes d'entretien, de sécurité, d'assemblage, de mise en service et d'utilisation peut engendrer des risques graves pour la santé, notamment celle des enfants.

Votre piscine est conçue pour vous procurer de nombreuses années de plaisir. Toutefois, il vous faudra apporter une attention particulière à l'installation et à la maintenance de celle-ci. Ce sera relativement simple si vous étudiez la marche à suivre avant de commencer et si vous prenez votre temps lors de l'installation.

Si vous avez des problèmes lors de l'installation de la piscine ou avez des questions supplémentaires veuillez consulter le revendeur/distributeur Vogue de votre région ou pays. Afin d'obtenir les coordonnées des revendeurs/distributeurs Vogue, veuillez consulter notre site internet à [www.piscinesvogue.com](http://www.piscinesvogue.com).

Bonne baignade!

## INSTRUCTION MANUAL FOR OVAL STEEL POOLS

Dear Customer,

Congratulations! You are now the owner of a high-quality swimming pool that will allow you to make the most of your summer. These instructions will help you easily and properly install your aboveground pool. Read them carefully and make sure you understand them before you start installing your pool.

Before you begin, here is some additional information that will help you through the installation process.

Finding the right location for your pool is of the utmost importance. To find the right spot, you must ask yourself a number of questions. How far is the property line? Are there electrical lines overhead or underground? What about telephone lines, or gas and water pipes? You must also consider the slope, soil composition and drainage on your property as well as the climate, prevailing winds and available sunlight.

Installation requires a minimum of 3 people and the amount of time varies according to the size and model of the pool you have. However, it generally takes at least three hours for a round pool and about six hours for an oval pool (not including the time required to prepare the soil and fill up the pool). **We also suggest installing your pool on a sunny and windless day.** The liner being initially smaller than the pool frame, installing your pool on a warm day will help to stretch it.

To enjoy your pool as safely as possible, we invite you to read the "Be Cool, Check Your Pool" document included with these instructions.

Before starting to use your pool, it is important to know all about water treatment. We also recommend that you check the fastenings (bolts and screws) every year to make sure that all of the parts are in good shape.

Before storing your pool or starting it up, please consult the attached winterizing guide.

Make sure that your pool's water level is always high enough. Ideally, it should be at least halfway up the skimmer but no higher than 2/3 up the opening.

Even if your aboveground pool can be dismantled, we do not recommend dismantling it as this would make the liner almost impossible to reinstall. Never leave an aboveground pool outdoors if it is empty. Because it is not secured to the ground, it could easily be carried off by strong winds and cause damage.

Never dive or jump into an aboveground pool and never walk or sit on the top ledge for obvious safety reasons. Failure to adhere to instructions concerning maintenance, safety, assembly, start-up and use could pose serious health risks, especially to children.

Your pool is designed to provide years of enjoyment, as long as it is carefully and correctly installed and maintained. Read and make sure you understand the instructions before you start. Work step by step, and take your time.

If you encounter any problems during installation or if you require additional information, please contact the Vogue retailer/dealer in your region or country. For contact information, please visit our Web site at [www.voguepools.com](http://www.voguepools.com).

Happy swimming!

# CONSIGNES DE SÉCURITÉ

En tant que propriétaire de piscine, vous jouez un rôle primordial en matière de sécurité. Assurez-vous que ces consignes sont respectées par tous les baigneurs. Comme vous devez montrer l'exemple à votre famille et à vos invités, faites preuve de bon sens, et demandez aux autres d'en faire autant.



## AVERTISSEMENT

LE NON-RESPECT DE CES CONSIGNES POURRAIT ENTRAÎNER DES BLESSURES PERMANENTES, DES LÉSIONS AU COU PROVOQUANT LA PARALYSIE, UNE ÉLECTROCUTION OU LA NOYADE.

### SURVEILLER LES ENFANTS POUR PRÉVENIR LES NOYADES

- Afin de prévenir les noyades et les risques de blessures, ne laissez jamais un enfant jouer sans surveillance dans la piscine ou autour de celle-ci. Interdisez aux enfants ainsi qu'aux adultes de grimper sur la margelle de la piscine hors sol. Assurez-vous de tenir éloignés de la piscine filtreur, pompes, tables, chaises et autres objets ; les enfants peuvent grimper sur ces objets pour entrer dans la piscine, ce qui constitue un risque de noyade. Placez votre système de filtration à une distance sécuritaire pour éviter que de jeunes enfants s'en servent pour entrer dans la piscine.

### PAS DE PLONGEON

- Il ne faut jamais plonger ou sauter dans une piscine hors sol, car l'eau est trop peu profonde dans ce type de piscine. Il ne faut pas non plus se servir des échelles, de la plate-forme, des rampes ou des rebords (ou de quoi que ce soit d'autre) pour plonger. Vous pourriez vous casser le cou !
- La plupart des lésions permanentes, des paralysies ou des accidents mortels surviennent à la suite d'un plongeon effectué depuis la plate-forme d'une piscine.

### PAS D'ALCOOL

- Pour éviter les risques de choc, de perte de conscience, de lésion permanente et de noyade, n'utilisez jamais votre piscine si vous avez consommé de l'alcool, des médicaments ou des drogues.

### BARRIÈRE DE PROTECTION

- À titre de mesure préventive supplémentaire contre les noyades d'enfants, la piscine devrait être entourée d'une clôture, d'un mur ou d'une barrière d'au moins 1,5 m (5 pieds) de hauteur (au-dessus du niveau du sol) et fabriqué de matériaux solides. Toutes les barrières et les entrées doivent être équipées d'un dispositif à fermeture et à blocage automatique, ainsi que d'un système de verrouillage fixe. De plus, tous les verrous doivent être installés à 1,5 m du sol pour que les enfants qui commencent à marcher ne puissent y accéder de l'extérieur. Dans le même ordre d'idées, si une partie de la barrière est constituée d'un bâtiment, toutes les portes et les fenêtres qui pourraient permettre à un jeune enfant d'accéder à la piscine doivent être équipées d'un dispositif à fermeture et à blocage automatique, ainsi que de verrous fixes. Référez-vous aux codes du bâtiment, locaux et nationaux, afin de vérifier que vos installations sont conformes à toutes les exigences. Et rappelez-vous que les clôtures et les barrières ne remplacent pas la supervision d'un adulte.

### INSTALLATION DE LA PISCINE AU-DESSUS DU NIVEAU DU SOL

- Les piscines hors sol ne doivent jamais être installées sous le niveau du sol. Ce type de piscine doit absolument être installé à même le sol. De plus, une surface plane d'au moins 90 cm (3 pieds) de large doit être prévue tout autour de la piscine.

### USAGE SÉCURITAIRE DE LA COUVERTURE

- La couverture utilisée doit être munie d'un câble de maintien à fermeture verrouillable, ce qui permet de la tenir fermement en place et de recouvrir les parois de la piscine. Pour éviter les risques d'asphyxie et de noyade, interdisez à quiconque, surtout aux jeunes enfants, de marcher sur la couverture.
- Si la couverture que vous utilisez fait partie intégrante de votre système de sécurité, elle doit répondre aux exigences de la norme F 1346 de l'ASTM ou au décret numéro 2004-499 du 7 juin 2004. Consultez un spécialiste des piscines pour obtenir des conseils sur l'achat d'une couverture.

### ÉCHELLE DE SÉCURITÉ

- Les échelles doivent être installées au-dessus d'un poteau (piscines à structure d'acier) et maintenues de niveau sur une base solide. Les échelles de piscine ne doivent pas être utilisées à d'autres fins.

### RISQUE ÉLECTRIQUE

- Il ne faut jamais toucher à l'équipement électrique ou au filtreur de la piscine lorsqu'on est mouillé ou que le sol est humide, car l'exposition à la haute tension (230 volts CA) comporte des risques d'électrocution ou de lésion permanente. Veuillez respecter les règles d'installation de la NFC15-100 pour la disposition des éléments de filtration.

### MÉTALLISATION

- Pour plus de détails, communiquez avec votre fournisseur ou un électricien certifié de votre localité.

### PROPRETÉ DE L'EAU

- Assurez-vous de la propreté de l'eau, de façon à ce qu'elle soit assez claire pour que le fond de la piscine soit visible en tout temps. Il doit être possible de constater que l'eau est trop peu profonde pour plonger, et de bien voir les jeunes enfants qui se trouvent dans la piscine.

### PAS DE BAINNADE NOCTURNE

- N'utilisez jamais votre piscine après la tombée de la nuit ou lorsqu'il fait trop noir pour constater la profondeur de l'eau et lire les consignes de sécurité affichées. Si vous souhaitez tout de même l'utiliser à la noirceur, vous avez la responsabilité de fournir un éclairage suffisant pour permettre la baignade, la lecture des consignes de sécurité, de même que l'utilisation des passerelles et de la plate-forme. Nous vous recommandons de consulter un électricien certifié ou un représentant de votre compagnie d'électricité pour déterminer l'éclairage adéquat. Vous devez également vous conformer à tous les codes de l'électricité, locaux et nationaux.
- Que ce soit pour installer un dispositif d'éclairage ou tout autre accessoire, ne pratiquez aucune ouverture dans les parois de votre piscine, à moins que des trous soient prévus à cet effet. À défaut de vous conformer à cette directive, vous pourriez causer des dommages structurels aux parois de la piscine et entraîner l'écoulement soudain d'un gros volume d'eau. La défaillance structurale des parois comporte des risques de blessures graves, d'électrocution et de dommage matériel.

# **MISE EN GARDE** LE NON-RESPECT DE CES CONSIGNES POURRAIT ENTRAÎNER DES BLESSURES GRAVES OU DES DOMMAGES MATÉRIELS.

## PAS DE BOUSCULADES

- Interdisez les jeux violents dans la piscine et autour de celle-ci.

## PRODUITS CHIMIQUES

- Que ce soit sous forme de poudre, de tablettes ou de bâtonnets, ne mettez pas directement le chlore dans l'écumoire, et ne procédez pas à l'hivernisation de votre piscine à l'aide de chlore liquide. En effet, cela pourrait endommager l'écumoire, la toile ou le filtreur. Le non-respect de ces directives entraînera l'annulation de la garantie de toutes les composantes.
- En ce qui a trait à l'entreposage, la manipulation et l'utilisation des produits chimiques pour piscine, il faut toujours suivre les instructions du fabricant.
- Votre piscine est davantage exposée à la corrosion que votre voiture, alors n'oubliez pas de la cirer régulièrement. Enlevez la rouille aussitôt qu'elle apparaît et effectuez immédiatement les retouches nécessaires.

## USAGE SÉCURITAIRE DU FILTREUR

- Pour de plus amples renseignements, consultez les instructions fournies avec votre filtreur.

## VÉRIFICATION DES DOMMAGES ET DE L'USURE

- Examinez les composantes de la piscine et des échelles de façon périodique afin de vérifier la présence de dommages et d'usure. Assurez-vous que toutes les vis sont en place. Remplacez toutes les composantes endommagées ou trop usées et serrez toutes les vis lâches avant d'utiliser la piscine, la plate-forme ou les échelles.

## N'APPORTEZ AUCUNE MODIFICATION À L'INSTALLATION DE VOTRE PISCINE

- Sauf indications contraires, ne tentez jamais d'apporter des modifications à la piscine ou aux accessoires, et n'essayez pas de boucher ou de percer des trous dans les composantes de la piscine, de la plate-forme ou des échelles.

## BORDS COUPANTS

- Le processus de fabrication peut provoquer des défauts comme des bords coupants sur les pièces métalliques. Examinez toutes les composantes de la piscine, du filtreur, des échelles et de la plate-forme pour vérifier la présence de telles déficiences. Si vous trouvez une pièce métallique qui comporte des bords coupants, sablez-la à l'aide de papier abrasif ou d'une lime, ou faites-la remplacer.

## PIÈCES DE RECHANGE

- Utilisez toujours des pièces de rechange d'équipement d'origine.

## NE MARCHEZ PAS SUR LA MARGELLE

- Évitez de vous tenir, de vous asseoir, de grimper ou de marcher sur la margelle de la piscine. En effet, ces activités sont interdites car elles peuvent entraîner des blessures et des dommages aux parois de la piscine.

# N'OUBLIEZ PAS : AMUSEZ-VOUS MAIS SOYEZ PRUDENT

## RESPECTEZ LES CONSIGNES DE SÉCURITÉ

- Lisez et respectez toutes les consignes de sécurité fournies avec la piscine, l'échelle, le filtreur ou tout autre accessoire. Pour obtenir d'autres publications (en anglais) sur la sécurité concernant votre piscine, telles que « Children Aren't Waterproof » et « Pool And Spa Emergency Procedures For Infants », écrivez à l'adresse suivante : The Association of Pool & Spa Professionals, 2111 Eisenhower Avenue, Suite 500, Alexandria, Virginia 22314-4695.

## AFFICHEZ DES PANNEAUX D'AVERTISSEMENT

- Assurez-vous que les panneaux d'avertissement sont visiblement installés autour de votre piscine hors sol. Insistez auprès des utilisateurs de la piscine, plus particulièrement auprès des enfants et des jeunes adultes, pour qu'ils comprennent bien les consignes de sécurité et s'y conforment.

## APPELEZ-NOUS POUR LE REMPLACEMENT DE VOTRE MATÉRIEL DE SÉCURITÉ

- Si vous avez perdu vos panneaux d'avertissement ou égaré votre documentation de sécurité, ou s'ils sont tout simplement devenus illisibles, écrivez-nous ou appelez-nous pour en recevoir d'autres gratuitement : Produits de piscine Trendium Inc., 7050, rue Saint-Patrick, LaSalle (Québec), Canada H8N 1V2. Tél. : 1 800 363-3232.

## SITUATIONS D'URGENCE

- Ayez toujours une perche légère et résistante à proximité de la piscine pour les situations d'urgence. Utilisez une perche à bout arrondi ou crochu d'une longueur minimale de 4,88 m (16 pieds).
- Ayez toujours à votre disposition le numéro de téléphone du centre de traumatologie ou du service de secours le plus près.

Les utilisateurs de la piscine doivent faire preuve de bon sens pour se conformer aux présentes consignes de sécurité. Utilisez toujours ce produit de façon responsable afin d'éviter les risques associés à la présence d'eau et d'électricité, tels que la paralysie résultant d'un plongeon, la noyade et l'électrocution.

### AVERTISSEMENT CONCERNANT LES NOYADES D'ENFANTS

La US Consumer Product Safety Commission rappelle que l'utilisation d'une piscine constitue un risque relativement élevé chez les enfants, les jeunes adultes et les adultes. Ce sont les enfants de moins de cinq ans qui sont le plus à risque. Ne laissez jamais un enfant sans surveillance !

## CONSERVEZ CES CONSIGNES !



**ENLEVER L'ÉCHELLE  
LORS DE NON  
UTILISATION  
DE LA PISCINE.**

**Sans surveillance, votre  
enfant est en danger!**

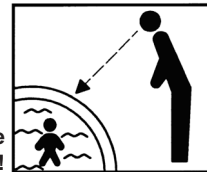

Vous trouverez dans ces pages tous les renseignements nécessaires concernant l'installation d'une piscine.

You will find in the following pages all the information needed to install a pool.

Voici comment interpréter l'information qui vous est fournie.

The illustration below explains how to interpret the data.

**Important :** Les illustrations ne reflètent pas nécessairement la dimension de la piscine que vous avez achetée. Suivez attentivement les informations et les tableaux pour votre modèle particulier.

**Important:** The illustrations do not necessarily apply to the dimensions of the pool you purchased. Follow the information and tables for your particular model.

Numéro de l'étape

Step number

Dessin illustrant l'opération à effectuer

Visual of operation to be performed

Explication de l'étape

Explanation of step

Outils à utiliser pour cette étape

Tools to be used during step

Matériaux à utiliser pour cette étape

Materials to be used during this step

Tableau vous indiquant combien de pièces et quelle quantité de matériaux sont nécessaires pour chaque dimension de piscine

Chart that indicates the number of parts necessary for your pool size

Numéro de page de la notice

Page number

**6**

**A**

Creusez ensuite une cuvette d'une profondeur de 15 à 20 cm (6" à 8") au centre. Consultez le tableau ci-dessous pour connaître le diamètre de la cuvette de votre piscine.

Starting from the pool centre, make a shallow sloping basin 15 to 20 cm (6" to 8") deep. Please see chart below to determine diameter of basin for your pool.

Vom Beckermittelpunkt aus eine 15 bis 20 cm tiefe Mulde graben. Die unten stehende Tabelle zeigt den Umfang der Mulde je nach Durchmesser Ihres Beckens.

Luego cave una cavidad de una profundidad de 15 a 20 cm en el centro. Consulte la lista de abajo para saber las dimensiones que debe tener la depresión, según el diámetro de su piscina.

Scavi poi una vaschetta di una profondità al centro di circa 15 a 20 cm. Consultare la tabella sottostante per sapere quali sono le dimensioni della vaschetta in base al diametro della piscina.

Escave, no centro, uma cavidade com a profundidade de 15 a 20 cm. Consulte o quadro abaixo para obter exatamente as dimensões para a cavidade, em relação ao diâmetro da sua piscina.

Graaf vervolgens vanuit het middelpunt een kuil van 15 à 20 cm diep. De afmetingen van de kuil zijn afhankelijk van de diameter van uw zwembad (zie de tabel hieronder).

Zaczynając od środka basenu, wykopać płytki naczynię o głębokości 15 do 20 cm. Powinno tabele podać średnicę naczynia w zależności od rozmiarów basenu.

	3,65 m 12'	4,87 m 16'	5,49 m 18'	6,40 m 21'	7,31 m 24'	8,23 m 27'	
<b>A</b> Diamètre de la cuvette Diameter of basin Umfang der Mulde Diámetro de la depresión Wielkość naczynia	Larghezza della vaschetta Largura da cavidade Diameter van het bassin	2,64 m 8'	3,35 m 11'	4,27 m 14'	5,18 m 17'	6,10 m 20'	6,40 m 21'

16

Sie finden auf diesen Seiten alle Informationen, die zum Aufbau eines Schwimmbeckens nötig sind. Die nachstehende Abbildung erklärt, wie die Angaben zu verstehen sind.

**Wichtig:** Die Abbildungen entsprechen nicht unbedingt den Dimensionen des von Ihnen gekauften Beckens. Achten Sie darauf, sich nach den Informationen und Tabellen für Ihr spezifisches Modell zu richten.

Nestas páginas encontrará todas as informações necessárias para a instalação de uma piscina.

Eis como interpretar a informação que lhe será fornecida.

**Importante :** Em princípio, as dimensões da piscina que adquiriu não são as mesmas que estão inscritas nas ilustrações. Portanto, siga atentamente as informações e os desenhos que pertencem ao modelo que comprou.

Schritt Nr.

Número del paso

Abbildung des Vorgangs

Ilustración del paso a ejecutarse

Erklärung

Explicación del paso

Benötigte Werkzeuge

Herramientas requeridas

Benötigte Materialien

Materiales para usar en el paso

Tabelle, in der die Anzahl der benötigten Bauteile und die Menge des benötigten Materials angezeigt wird.

Tabla donde figura la cantidad de piezas y de material necesarios para cada tipo de piscina

Seitennummer

Número de página de la guía

**6**

81 cm (32")      A      81 cm (32")

**Creusez ensuite une cuvette d'une profondeur de 15 à 20 cm (6" à 8") au centre. Consultez le tableau ci-dessous pour connaître le diamètre de la cuvette de votre piscine.**

**Starting from the pool centre, make a shallow sloping basin 15 to 20 cm (6" to 8") deep. Please see chart below to determine diameter of basin for your pool.**

**Vom Beckermittelpunkt aus eine 15 bis 20 cm tiefe Mulde graben. Die unten stehende Tabelle zeigt den Umfang der Mulde je nach Durchmesser Ihres Beckens.**

**Luego cave una cavidad de una profundidad de 15 a 20 cm en el centro. Consulte la lista de abajo para saber las dimensiones que debe tener la depresión, según el diámetro de su piscina.**

**Scavare poi una vaschetta di una profondità al centro di circa 15 a 20 cm. Consultare la tabella sottostante per sapere quali sono le dimensioni della vaschetta in base al diametro della piscina.**

**Excavi, no centro, uma cavidade com a profundidade de 15 a 20 cm. Consulte o quadro abaixo para obter exactamente as dimensões para a cavidade, em relação ao diâmetro da sua piscina.**

**Gräaf vervolgens vanuit het middelpunt een kuil van 15 à 20 cm diep. De afmetingen van de kuil zijn afhankelijk van de diameter van uw zwembad (zie de tabel hieronder).**

**Zaczynając od środka basenu, wykopać płytki nieszko o głębokości 15 do 20 cm. Powinno znaleźć podane średnice nieszki w zależności od rozmiarów basenu.**

<b>Matériaux :</b> - Manche droit	<b>Material:</b> - Gerüst - Holzbalken	<b>Materiale:</b> - Tavolone dritto	<b>Materiaal:</b> - Een rechte houten plank	<b>Materiais:</b> - Tabua dretna de madeira	<b>Materiais:</b> - Rowna deska	
<b>Materiais:</b> - Straight wood plank	<b>Materiais:</b> - Tabla de madera derecha					

<b>A</b>	<b>Diamètre de la cuvette</b> Diameter of basin Umfang der Mulde Diámetro de la depresión	<b>Larghezza della vaschetta</b> Largura da cavidade Diameter van het bassin Wielkość nieszki	3,66 m 12'	4,57 m 15'	5,49 m 18'	6,40 m 21'	7,31 m 24'	8,23 m 27'
----------	--	--	---------------	---------------	---------------	---------------	---------------	---------------

16

Le seguenti pagine presentano tutte le informazioni necessarie per installare una piscina. Ecco come interpretare le informazioni fornite.

**Importante:** Le illustrazioni non corrispondono sempre alle dimensioni della piscina da lei acquistata. Segua attentamente le informazioni specifiche e le tabelle corrispondenti al suo modello.

Usted encontrará en estas páginas todas las informaciones necesarias concernientes a la instalación de la piscina. El ejemplo a continuación le indicará cómo interpretar la información contenida en esta guía.

**Importante:** las ilustraciones no reflejan necesariamente la dimensión de la piscina que usted compró. Siga atentamente las informaciones y los cuadros que corresponden a su modelo en particular.

Numero della tappa

Número da etapa

Disegno che illustra l'operazione da effettuare

Desenho que ilustra a operação a fazer

Spiegazione della tappa

Explicação da etapa

Attrezzi da utilizzare per la tappa

Ferramentas necessárias para esta etapa

Materiali da utilizzare per la tappa

Materiais necessários para esta etapa

Tabella che indica i pezzi e la quantità di materiali necessari per ogni dimensione di piscina

Quadro indicativo de quantas peças e qual a quantidade de materiais que serão necessários para cada dimensão de piscina

Numero della pagina

Número da página do manual

**6**

81 cm (32")      A      81 cm (32")

**French:** Creusez ensuite une cuvette d'une profondeur de 15 à 20 cm (6" à 8") au centre. Consultez le tableau ci-dessous pour connaître le diamètre de la cuvette de votre piscine.

**English:** Starting from the pool centre, make a shallow sloping basin 15 to 20 cm (6" to 8") deep. Please see chart below to determine diameter of basin for your pool.

**German:** Vom Beckermittelpunkt aus eine 15 bis 20 cm tiefe Mulde graben. Die unten stehende Tabelle zeigt den Umfang der Mulde je nach Durchmesser Ihres Beckens.

**Spanish:** Luego cave una cavidad de una profundidad de 15 a 20 cm en el centro. Consulte la lista de abajo para saber las dimensiones que debe tener la depresión, según el diámetro de su piscina.

**Dutch:** Graaf vervolgens vanuit het middelpunt een kuil van 15 à 20 cm diep. De afmetingen van de kuil zijn afhankelijk van de diameter van uw zwembad (zie de tabel hieronder).

**Materials:**  
**Materials:** - Straight wood plank  
**Materiais:** - Tábua direita de madeira  
**Materiali:** - Rovina deska

	3,65 m 12'	4,87 m 16'	5,49 m 18'	6,40 m 21'	7,31 m 24'	8,23 m 27'		
<b>A</b>	Diamètre de la cuvette Diameter of basin Umfang der Mulde Diámetro de la depresión Dielkość nieszki	Larghezza della vaschetta Largura da cavidade Diameter van het bassin Wielkość nieszki	2,64 m 8'	3,35 m 11'	4,27 m 14'	5,18 m 17'	6,10 m 20'	6,40 m 21'

Op de volgende pagina's vindt u alle informatie die u nodig heeft voor de installatie van uw zwembad.

Het overzicht hieronder geeft aan hoe de informatie wordt gepresenteerd.

**Belangrijk:** De afbeeldingen komen niet noodzakelijkerwijs overeen met het model en de afmetingen van het zwembad dat u heeft aangeschaft. Besteed daarom vooral aandacht aan de informatie en tabellen die betrekking hebben op uw specifieke model.

Wszelkie informacje niezbędne do zmontowania basenu znajdują się w niniejszej instrukcji.

Poniższy rysunek pokazuje jak należy interpretować podane informacje.

**Uwaga:** Rysunki nie muszą odzwierciedlać wymiarów Państwa basenu. Należy stosować informacje i tabele dla konkretnego typu basenu.

Stapnummer

Numer etapu instalacji

Tekening van de uit te voeren handeling

Rysunek przedstawiający czynności, jakie należy wykonać

Uitleg bij stap

Opis czynności

Benodigd materiaal bij deze stap

Wymagane do wykonania czynności narzędzia

Benodigd gereedschap bij deze stap

Potrzebne w czasie wykonywania czynności materiały

Tabel waarin aangegeven wordt hoeveel onderdelen en hoeveel materiaal u nodig heeft voor de grootte van uw zwembad

Tabela wskazująca numery części oraz ilość materiału, potrzebnego do instalacji basenu o danym rozmiarze

Paginanummer

Numer strony

**6**

81 cm (32")      A      81 cm (32")

Creusez ensuite une cuvette d'une profondeur de 15 à 20 cm (6" à 8") au centre. Consultez le tableau ci-dessous pour connaître le diamètre de la cuvette de votre piscine.

Starting from the pool centre, make a shallow sloping basin 15 to 20 cm (6" to 8") deep. Please see chart below to determine diameter of basin for your pool.

Vom Beckenmittelpunkt aus eine 15 bis 20 cm tiefe Mulde graben. Die unten stehende Tabelle zeigt den Umfang der Mulde je nach Durchmesser Ihres Beckens.

Luego cave una cavidad de una profundidad de 15 a 20 cm en el centro. Consulte la lista de abajo para saber las dimensiones que debe tener la depresión, según el diámetro de su piscina.

Scavare poi una vaschetta di una profondità al centro di circa 15 a 20 cm. Consultare la tabella sottostante per sapere quali sono le dimensioni della vaschetta in base al diametro della piscina.

Escave, no centro, uma cavidade com a profundidade de 15 a 20 cm. Consulte o quadro abaixo para obter exatamente as dimensões para a cavidade, em relação ao diâmetro da sua piscina.

Graaf vervolgens vanuit het middelpunt een kuil van 15 à 20 cm diep. De afmetingen van de kuil zijn afhankelijk van de diameter van uw zwembad (zie de tabel hieronder).

Zaczynając od środka basenu, wykopać płytko niecki o głębokości 15 do 20 cm. Ponizsza tabela podaje średnice niecki w zależności od rozmiarów basenu.

<b>Matériaux :</b> - Madrier droit	<b>Materiale:</b> - Gerade Holzbalken	<b>Materiale:</b> - Gerade Holzbohlen	<b>Materiale:</b> - Een rechte houten balk
<b>Materials:</b> - Straight wood plank	<b>Materiale:</b> - Tabla drewna dęszcza	<b>Materiale:</b> - Tabla drewna dęszcza	<b>Materiale:</b> - Rowna deska

	3,65 m 12'	4,57 m 15'	5,49 m 18'	6,40 m 21'	7,31 m 24'	8,23 m 27'		
<b>A</b>	<b>Diamètre de la cuvette</b> <b>Diameter of basin</b> <b>Umfang der Mulde</b> <b>Diámetro de la depresión</b>	<b>Larghezza della vaschetta</b> <b>Largura da cavidade</b> <b>Diameter van het bassin</b> <b>Wielkość niecki</b>	2,44 m 8'	3,35 m 11'	4,27 m 14'	5,18 m 17'	6,10 m 20'	6,40 m 21'

**16**

**OUTILS NÉCESSAIRES**  
**TOOLS NEEDED**  
**BENÖTIGTE WERKZEUGE**

**HERRAMIENTAS NECESARIAS**  
**ATTREZZI NECESSARI**  
**FERRAMENTAS NECESSÁRIAS**

**BENODIGD GEREEDSCHAP**  
**POTRZEBNE NARZĘDZIA**

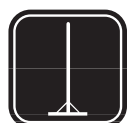

Pilon  
Compactor  
Stampfer  
Apisonadora

Mazzeranga  
Pilão  
Stamper  
Ubijak



Ruban à mesurer  
(mètre)  
Measuring tape  
Bandmaß  
Cinta de medir (métrica)

Metro a nastro  
Fita métrica  
Meetlint  
Taśma miernicza



Marteau  
Hammer  
Hammer  
Martillo

Martello  
Martelo  
Hamer  
Młotek



Ruban adhésif en toile  
Duct tape  
Dickes Klebeband  
Cinta adhesiva de tela

Nastro adesivo  
protettivo  
Fita adesiva em tela  
Dik afplakband  
Taśma samoprzylepna



Tuyau d'arrosage  
Water hose  
Wasserschlauch  
Manguera para regar

Tubo d'innaffiamento  
Mangueira da água  
Waterpasinstrument  
Wąż do podlewania



Truelle  
Trowel  
Maurerkelle  
Lana de albañil

Cazzuola  
Plaina manual  
Troffel  
Kielnia



Niveau  
Level  
Grundwaage  
Nivel

Livella  
Nível  
Tuinslang  
Poziomnica



Aspirateur  
Vacuum cleaner  
Staubsauger  
Aspiradora

Aspiratore  
Aspirador  
Stofzuiger  
Odkurzacz



Râteau  
Rake  
Harke  
Rastrillo

Rastrello  
Ancinho  
Hark  
Grabie



Clef de 12 mm (½")  
½" (12 mm) wrench  
Schraubenschlüssel,  
12 mm  
Llave de 12 mm

Chiave da 12 mm  
Chave de 12 mm  
Moersleutel van 12 mm  
Klucz płaski 12 mm



Rouleau à gazon  
Lawn roller  
Graswalze  
Rodillo de césped

Rullo da prato  
Rolo para relva  
Grasroller  
Walec do ugniatania trawy



Lime  
File  
Feile  
Lima

Lima  
Lima  
Vijl  
Pilnik



Tournevis  
Screwdriver  
Schraubenzieher  
Destornillador

Cacciavite  
Chave de parafusos  
Schroevendraaier  
Śrubokręt



Brouette  
Wheelbarrow  
Schubkarren  
Carretilla

Carriola  
Carrinho de mão  
Kruiwagen  
Taczki



Pelle  
Shovel  
Schaufel  
Pala

Pala  
Pá  
Schep  
Łopata











Peinture en aérosol  
Spray paint  
Farbsprühdose  
Pintura en atomizador

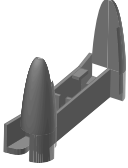

Vernice a spruzzo  
Tinta aerossol  
Verfspuit  
Farba w aerozolu

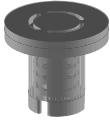
**TABLEAU DES PIÈCES**  
**PARTS LIST**  
**BAUTEILEAUFSTELLUNG**

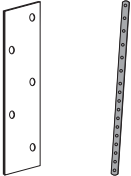
**LISTA DE PIEZAS**  
**LISTA DEI PEZZI**  
**LISTA DAS PEÇAS**

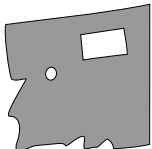
**TABEL MET ONDERDELEN**  
**WYKAZ CZĘŚCI**

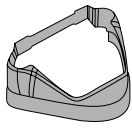
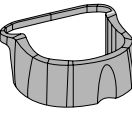
Réf. Ref. Rif. Symbol	Pièce Part Bauteil Pieza	Pezzo Peça Onderdeel Część	Nom Name Name Nombre	Nome Nome Naam Nazwa	Quantité Quantity		Anzahl Cantidad		Quantità Quantidade		Aantal Ilość	
					3,66 m 12'	4,57 m 15'	5,49 m 18'	6,40 m 21'	7,32 m 24'	8,23 m 27'		
<b>A</b>			Margelle Top ledge Randauflage Asiento Bordo superiore Parapeito Boordsteen Cembrowina		8	10	12	14	16	18		
<b>B</b>			Poteau Upright Pfeiler Paral Montante Coluna Staander Stupek		8	10	12	14	16	18		
<b>C</b>			Platine Joiner plate Laufschiene Platina Piastrina di giunzione Placa de união Verbindungstük Element łączący		8	10	12	14	16	18		
<b>D</b>	<b>Discovery</b> 		Goupille courte Short pin Kurzer Stift Coppiglia corta Coppiglia corta in plastica Cavilha curta Korte pin Krótki pręt		7	-	-	-	-	-		
<b>E</b>	<b>Discovery</b>  <b>Atrium</b>		Goupille longue Long pin Langer Stift Coppiglia lunga Coppiglia lunga in plastica Cavilha comprida Lange pin Długi pręt		-	10	12	14	16	18		
<b>F</b>			EZ-lock  tappo fissaggio rapido EZ		9	11	13	15	17	19		
<b>G</b>			Rail Wall channel Schiene Canaleta Binario Calha Rail Szyna		8	10	12	14	16	18		
<b>H</b>			Barre d'acier Joiner bar Stahlbarren Barra de acero Piattina d'acciaio Barra de aço Stalen staaf Łącznik stalowy		2	2	2	2	2	2		
<b>I</b>			Liner Liner Innenhülle Forro Liner vinilico Tela Voering Wykładzina		1	1	1	1	1	1		
<b>J</b>			Mur Wall Wand Pared Parete Parede Wand Ściana		1	1	1	1	1	1		

Réf. Rif. Symbol	Pièce Part Bauteil Pieza	Pezzo Peça Onderdeel Część	Nom Name Name Nombre	Nome Nome Naam Nazwa	Quantité Quantity		Anzahl Cantidad		Quantità Quantidade		Aantal Ilość	
					3,66 m 12'	4,57 m 15'	5,49 m 18'	6,40 m 21'	7,32 m 24'	8,23 m 27'		
<b>M</b>			Enjoliveur Discovery Discovery base crown Discovery Abdeckkappe Embellededor de Discovery Elemento di finitura Discovery Sierstuk Discovery Adorno (enfeite) Discovery Korona podstawy Discovery		8	10	12	14	16	18		
<b>N</b>			Enjoliveur Atrium Atrium base crown Atrium Abdeckkappe Embellededor de Atrium Elemento di finitura Atrium Sierstuk Atrium Adorno (enfeite) Atrium Korona podstawy Atrium		8	10	12	14	16	18		
<b>O</b>			Joint de margelle Atrium Atrium ledge cover Atrium Randabdeckung Tapa de asiento de Atrium Coprigiunto Afsluitkap Atrium Junta de remate Atrium Pokrywa cembrowiny Atrium		8	10	12	14	16	18		

#### Liste des matériaux nécessaires :

Madrier de bois droit  
Matériau offrant une base solide et permanente  
(ex. : poussière de roche)  
Sable fin (sans débris)  
Plaques de ciment ou dalles de béton (optionnel)  
Boîtes de carton  
Planche de bois de 61 cm x 61 cm (2' x 2')  
Sections de doucines préfabriquées (optionnel)  
Tapis de sol (optionnel)  
Corde  
Crochets recouverts de vinyle  
Clous de 15 cm (0,65 cm de diamètre)  
(1/4" de diamètre)

#### Lista de materiales necesarios:

Tabla de madera derecha  
Material que brinde una base sólida y permanente (p. ej.: polvo de roca)  
Arena tamizada (sin cuerpos extraños)  
Placa de cemento (opcional)  
Cajas de cartón  
Tabla de madera de 61 cm x 61 cm.  
Secciones de bovedillas prefabricadas (opcionales)  
Alfombra para piscina (opcional)  
Cuerda  
Ganchos cubiertos con vinilo  
Clavos de 15 cm (0,65 cm de diámetro)

#### Lijst met benodigd materiaal:

Rechte houten plank  
Materiaal dat een permanente basis verschaft (bijv. steengruis)  
Fijn zand (zonder stenen)  
Betontegels (facultatief)  
Karton  
Houten plank 61 cm x 61 cm  
Kant-en-klare stukken bodemrand (naar keuze)  
Zwembadtapijt (naar keuze)  
Met vinyl bedekte haken  
Touw  
15 cm lange spijkers (0,65 cm diameter)

#### List of required materials:

Straight wooden beam and/or plank  
Material to provide a solid and permanent base (ex. stone dust)  
Fine sand (free of debris)  
Cement blocks (optional)  
Cardboard  
61 cm x 61 cm (2' x 2') square wooden plank  
Prefabricated cove sections (optional)  
Pool carpet (optional)  
Rope  
Vinyl-covered hooks  
15 cm (6") nails (0.65 cm [1/4"] diameter)

#### Elenco dei materiali necessari:

Tavolone diritto  
Materiale che offre una base solida e permanente (esempio: polvere di sassi)  
Sabbia fina (senza residui)  
Piastrre di cemento (facoltativo)  
Scatole di cartone  
Tavola di legno 60 cm x 60 cm  
Sezioni di gusci prefabbricati (facoltativo)  
Tappeto per fondo di piscina (facoltativo)  
Corda  
Ganci ricoperti di vinile  
Chiodi di 15 cm (0,65 cm di diametro)

#### Wykaz niezbędnych materiałów:

Proste deski  
Materiał stanowiący twarde podłoże (np. żwir)  
Drobny, czysty piasek  
Blok betonowe (opcjonalne)  
Tektura  
Kwadratowa płyta drewniana 61 cm x 61 cm  
Prefabrykowane bloki do budowy stopni (opcjonalne)  
Wykładzina dna basenu (opcjonalna)  
Lina  
Haczyki pokryte winylem  
Gwoździe o długości 15 cm i średnicy 0,65 cm

#### Benötigte Materialien:

Gerades Holzbrett  
Material für einen soliden und dauerhaften Beckengrund (z.B. Steinmehl)  
Sauberer Feinsand  
Zementplatten (wahlweise)  
Pappkartons  
Holzplanke, 61 x 61 cm  
Fertigteile für die Ausrundung (wahlweise)  
Schwimmbeckenunterlage (wahlweise)  
Schnur  
Mit Kunststoff verkleidete Haken  
15 cm lange Nägel (Durchmesser: 0,65 cm)

#### Lista dos materiais necessários :

Tábua direita de madeira  
Material para uma base sólida e permanente  
Areia fina (sem cascalho)  
Placas de cimento ou de betão (opcional)  
Caixas de cartão  
Pranchas de madeira 60 cm x 60 cm  
Secções triangulares pré-fabricadas (opcionais)  
Tapete (forro) para o solo  
Corda  
Ganchos forrados de plástico (vinil)  
Pregos com 15 cm (0,65 cm de diámetro)

(non utilisé pour le modèle Discovery)  
(not used with the Discovery model)  
(nicht für das Discovery-Modell)  
(no se emplea en el modelo Discovery)  
(non utilizzato per il modello Discovery)  
(wordt niet gebruikt bij het model Discovery)  
(não é utilizado para o modelo Discovery)  
(nie stosowany w modelu Discovery)

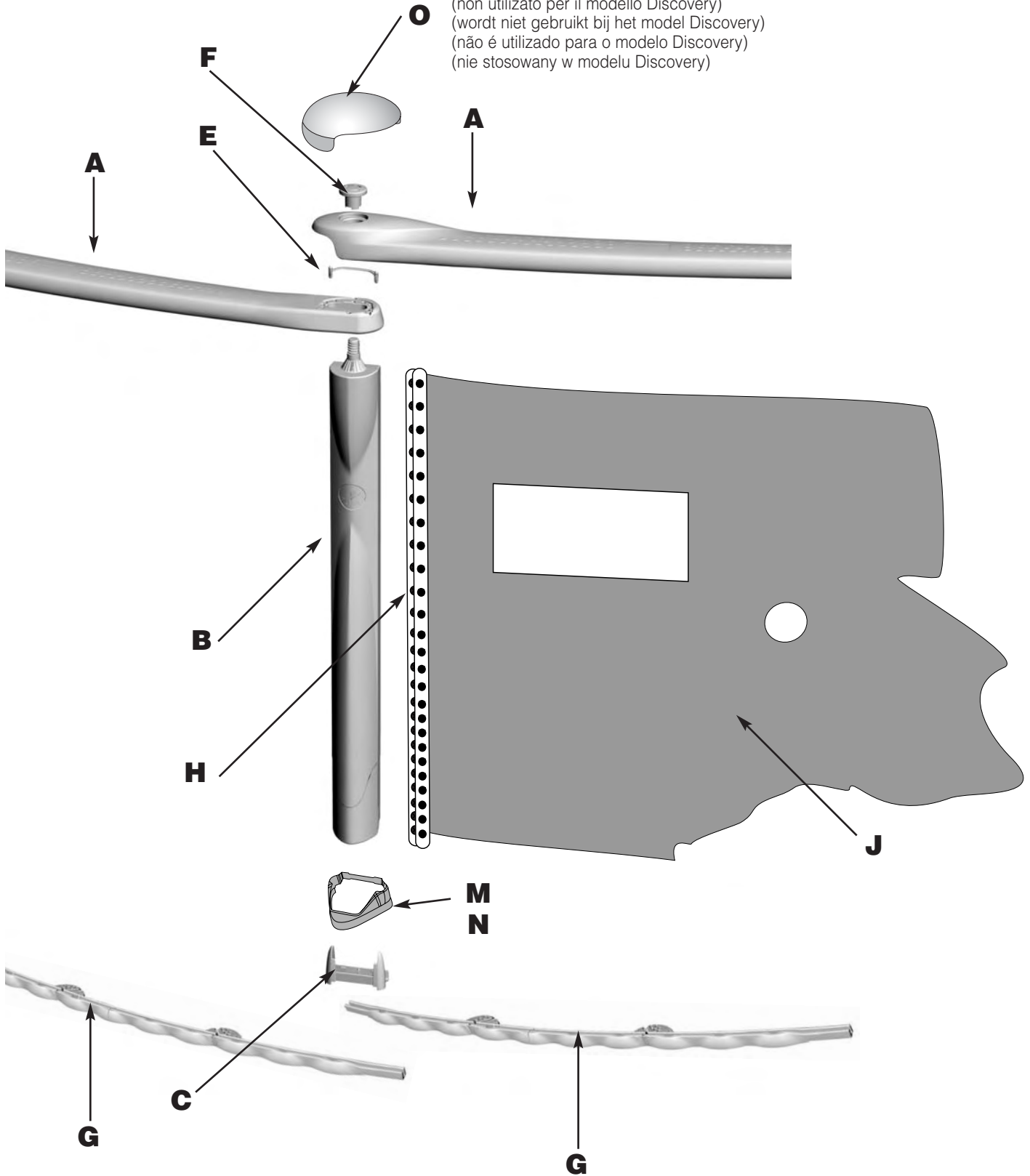

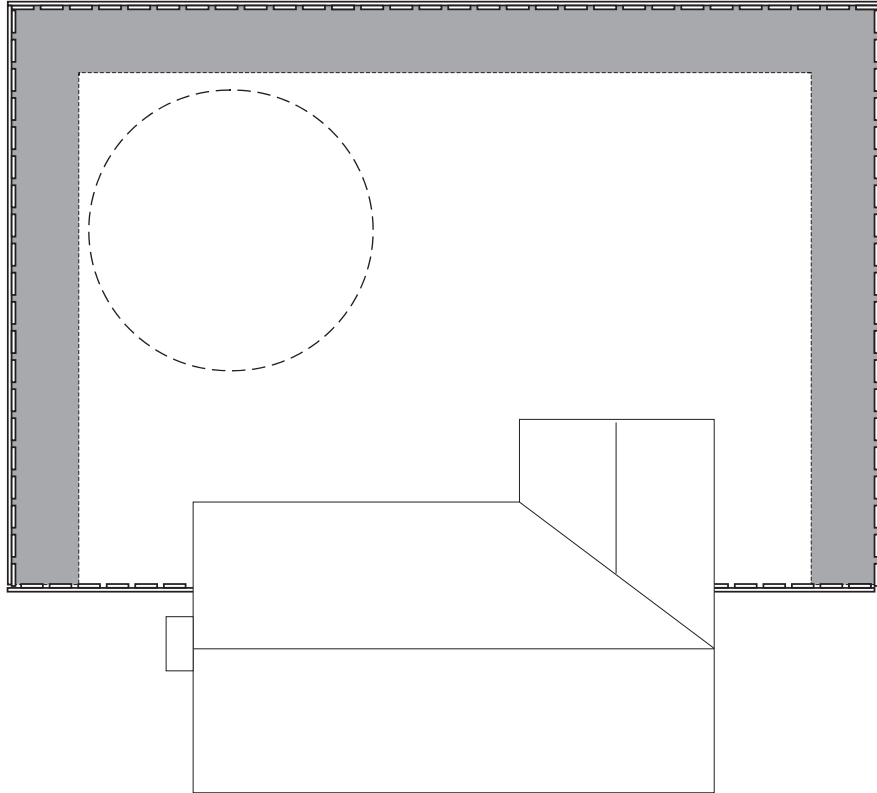

Au moment de choisir l'emplacement de votre piscine, assurez-vous que la distance entre la piscine et la clôture respecte les règlements de votre municipalité.

When you choose the appropriate site for your pool, make sure you allow for the distance between the pool and property line as required by law in your municipality.

Vor der Standortwahl feststellen, welche Entfernung zwischen Becken und Gartenzaun gesetzlich vorgeschrieben ist.

En el momento de elegir el lugar en el que colocará la piscina, asegúrese de que la distancia entre ésta y el cerco respete las ordenanzas municipales.

Al momento di scegliere l'ubicazione per la piscina, accertarsi che la distanza tra la piscina e la recinzione sia conforme alle norme vigenti.

Antes de escolher o local aonde vai instalar a piscina determine, de acordo com os regulamentos do seu município, qual a distância obrigatória entre a piscina e a vedação do jardim.

Om de plaatsing van uw zwembad te kunnen bepalen, dient u eerst na te gaan welke afstand volgens de gemeentewet bewaard moet worden tussen het zwembad en de begrenzing van uw tuin.

Przed dokonaniem wyboru miejsca należy wziąć pod uwagę wymagania lokalnych przepisów, dotyczących odległości basenu od ogrodzenia posiadłości.



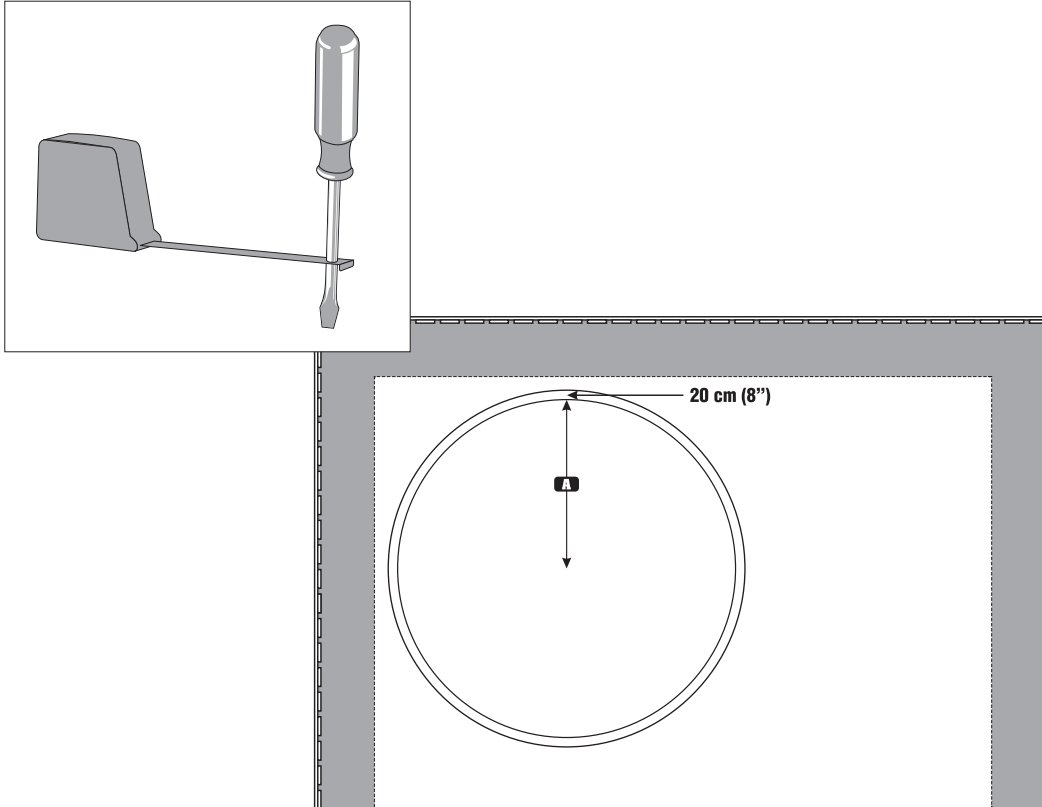

Choisissez un emplacement où le sol est stable, au niveau et bien drainé. Déterminez ensuite le point central de l'emplacement et plantez-y un tournevis. Fixez l'extrémité d'un ruban à mesurer (mètre) au tournevis et mesurez le rayon de l'emplacement en ajoutant 20 cm (8").

Choose a site where the ground is firm, level and well drained. Determine the centre point of your pool, and insert a screwdriver at that point. Attach the end of a tape measure to the screwdriver, and measure the radius of your pool, plus 20 cm (8").

Bestimmen Sie anschließend den Mittelpunkt des Beckenstandortes und stecken Sie dort einen Schraubenzieher in die Erde. Das Ende eines Bandmaßes am Schraubenzieher befestigen und so den Radius Ihres Beckens zuzüglich 20 cm abmessen.

Elija un lugar donde el suelo sea estable, nivelado y con un buen drenaje. Luego identifique el punto central del lugar y clave allí un destornillador. Fije la extremidad de una cinta de medir al destornillador y mida el radio del lugar agregando 20 cm.

Scegliere un punto in cui il suolo è stabile, a livello e ben drenato. Determinare poi qual'è il punto centrale di quest'area e piantarvi un cacciavite. Fissare l'estremità del metro a nastro al cacciavite e misurare il raggio relativo all'area aggiungendovi 20 cm.

Escolha um sitio com o chão estável, nivelado e com boa drenagem. Seguidamente determine o « centro » e marque-o enterrando uma chave de fendas. Depois prenda na chave de fendas uma fita métrica e meça o raio, acrescentando 20 cm.

Kies een plek uit waar de bodem stevig, vlak en goed gedraineerd is. Bepaal vervolgens het middelpunt van de plek waar uw zwembad komt te staan en steek daar een schroevendraaier in de grond. Bevestig het uiteinde van een meetlint aan de schroevendraaier en meet de straal van uw zwembad af, vermeerderd met 20 cm.

Wybrać równe, płaskie miejsce o twardym podłożu i dobrym odpływie wody. Wyznaczyć środek basenu i wbić w tym miejscu śrubokręt. Zaczepić koniec taśmy mierniczej na śrubokręcie i odmierzyć promień basenu plus dodatkowe 20 cm.

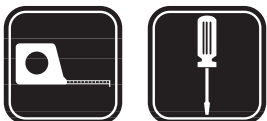

			3,66 m 12'	4,57 m 15'	5,49 m 18'	6,40 m 21'	7,32 m 24'	8,23 m 27'
<b>A</b>	<b>Rayon</b>	<b>Raggio</b>	1,83 m	2,29 m	2,74 m	3,20 m	3,66 m	4,11 m
	<b>Radius</b>	<b>Raio</b>	6'	7,5'	9'	10,5'	12'	13,5'
	<b>Radius</b>	<b>Straal</b>						
	<b>Radio</b>	<b>Promień</b>						

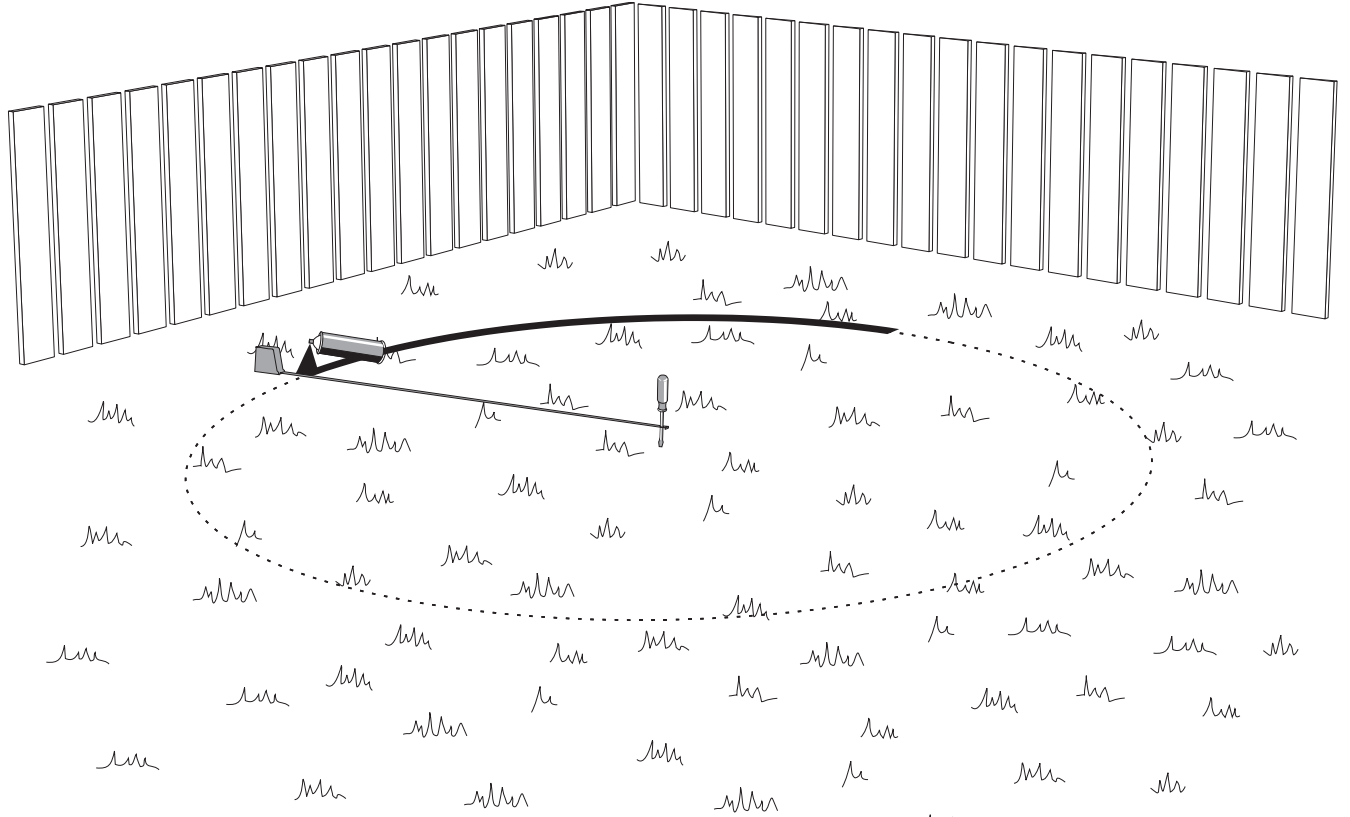

Avec la peinture en aérosol, tracez au sol le périmètre de la piscine en gardant le ruban mètre bien tendu.

Using spray paint, trace the outside perimeter of your pool on the ground, keeping the measuring tape tight at all times.

Mit einer Farbsprühdose den Umkreis des Beckens auf dem Boden aufmalen. Dabei das Bandmaß stets straff bleiben gespannt halten.

Con el atomizador de pintura, trace el perímetro de la piscina en el suelo, manteniendo siempre la misma tensión en la cinta de medir.

Utilizzare la vernice a spruzzo per tracciare il perimetro della piscina sul terreno mantenendo il metro a nastro ben teso.

Utilizando tinta aerosol trace o perímetro sobre o terreno mantendo a fita métrica bem esticada.

Markeer met een verfspuit de omtrek van het zwembad. Zorg ervoor dat het meetlint daarbij goed gespannen blijft.

Utrzymując taśmę napiętą, zaznaczyć zewnętrzny zarys basenu na ziemi używając farby w aerozolu.



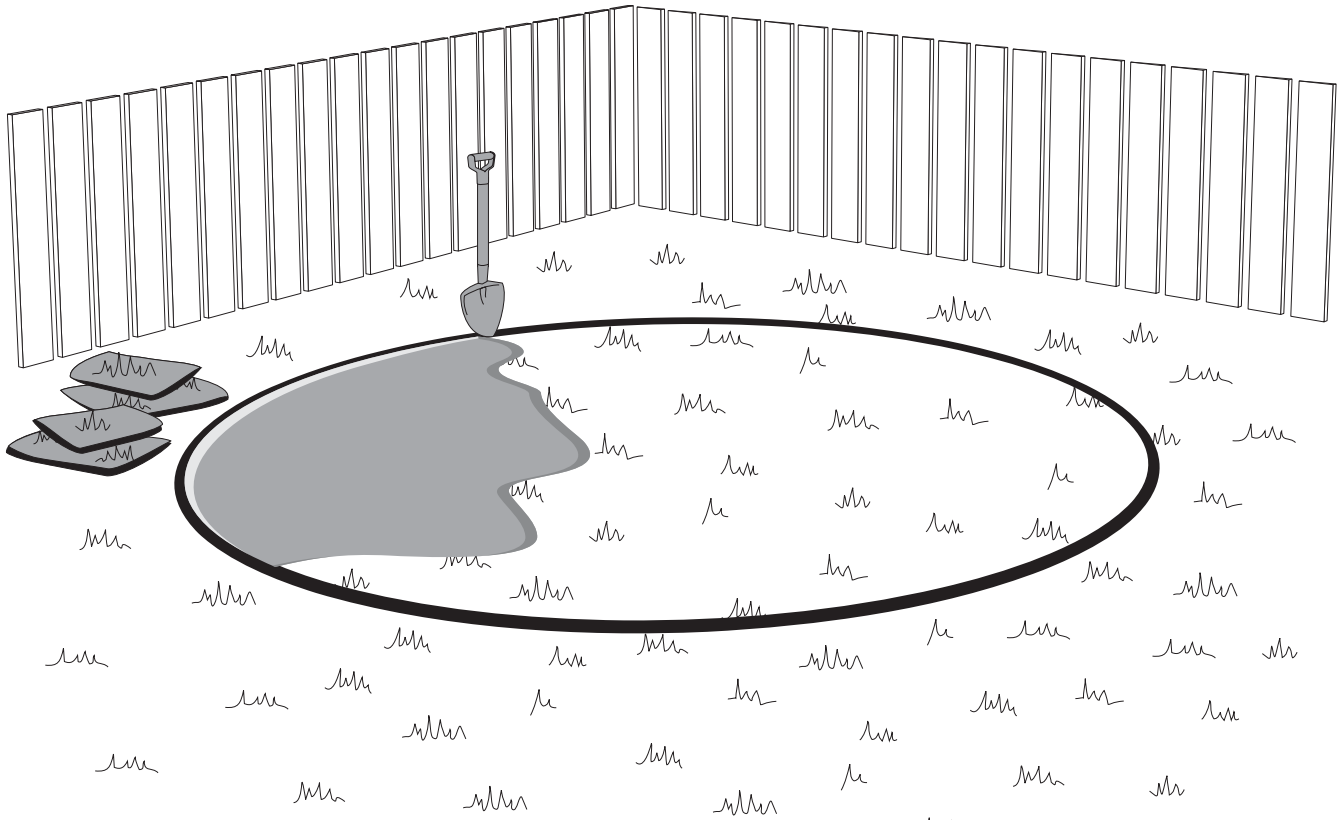

Enlevez la pelouse qui se trouve à l'intérieur de la surface délimitée.

Remove the sod from the area you have just outlined.

Jegliches Gras innerhalb des gezogenen Kreises entfernen.

Quite el césped que se encuentre dentro del área delimitada.

Rimuovere l'erba del prato situata all'interno della superficie delimitata.

Retire a relva que esteja dentro da zona demarcada.

Verwijder de graszoden uit het afgebakende oppervlak.

Wyciąć darń znajdującą się wewnątrz wyznaczonego uprzednio pola.



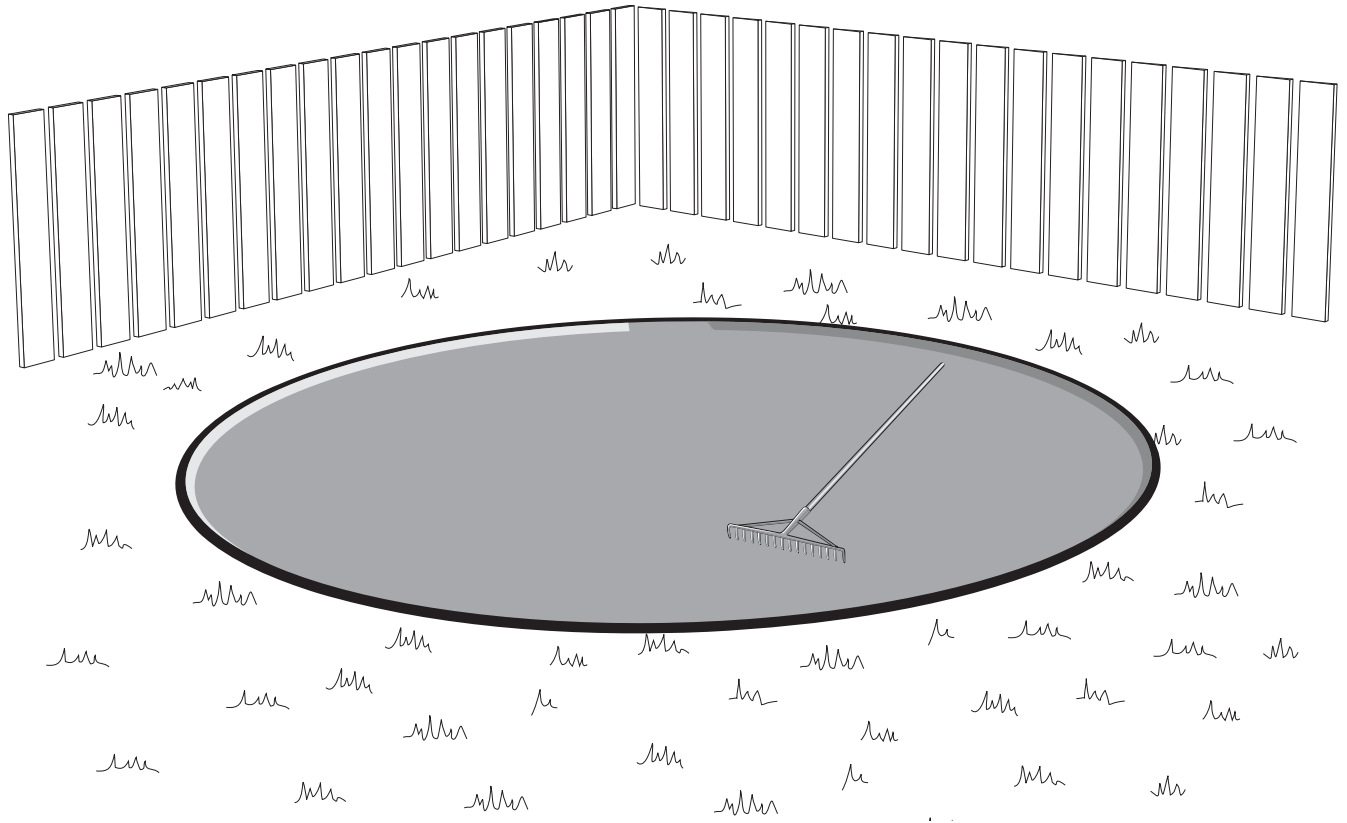

Enlevez tous les débris (cailloux, racines, etc.) à l'aide d'un râteau.

Rake out pebbles, roots and other debris.

Ebenfalls alle anderen Fremdkörper, wie etwa Steine, Wurzeln, usw. ausharken.

Quite también todo otro cuerpo extraño (pedras, raíces, etc.) con un rastrillo.

Rimuovere tutti i residui (sassi, radici, ecc.) usando un rastrello.

Limpe o terreno de todos os detritos (pedras, raíces, etc.) com a ajuda de um ancinho.

Hark alle oneffenheden, zoals steentjes en wortels, weg.

Przy pomocy grabi usunąć kamienie, korzenie itp.



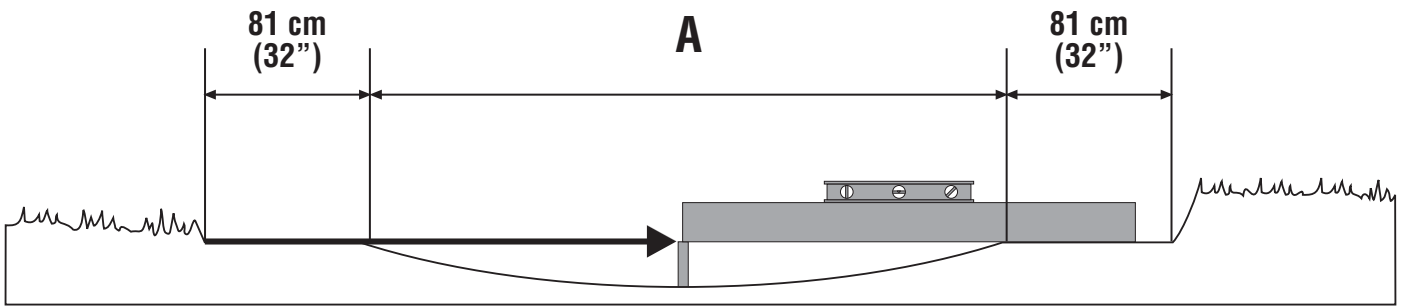

Creusez ensuite une cuvette d'une profondeur de 15 à 20 cm (6" à 8") au centre. Consultez le tableau ci-dessous pour connaître le diamètre de la cuvette de votre piscine.

Starting from the pool centre, make a shallow sloping basin 15 to 20 cm (6" to 8") deep. Please see chart below to determine diameter of basin for your pool.

Vom Beckenmittelpunkt aus eine 15 bis 20 cm tiefe Mulde graben. Die unten stehende Tabelle zeigt den Umfang der Mulde je nach Durchmesser Ihres Beckens.

Luego cave una cavidad de una profundidad de 15 a 20 cm en el centro. Consulte la lista de abajo para saber las dimensiones que debe tener la depresión, según el diámetro de su piscina.

Scavare poi per ricavare una piccola conca con una profondità al centro di circa 15 a 20 cm. Consultare la tabella sottostante per sapere quali sono le dimensioni della conca in base al diametro della piscina.

Escave, no centro, uma cavidade com a profundidade de 15 a 20 cm. Consulte o quadro abaixo para obter exactamente as dimensões para a cavidade, em relação ao diâmetro da sua piscina

Graaf vervolgens vanuit het middelpunt een kuil van 15 à 20 cm diep. De afmetingen van de kuil zijn afhankelijk van de diameter van uw zwembad (zie de tabel hieronder).

Zaczynając od środka basenu, wykopać płytką nieckę o głębokości 15 do 20 cm. Poniższa tabelka podaje średnicę niecki w zależności od rozmiarów basenu.



**Matériau :**

– Madrier droit

**Material:**

– Straight wood plank

**Material:**

– Gerader Holzbalken

**Material:**

- Tabla de madera derecha

**Materiale:**

- Tavolone diritto

**Materiaal :**

- Tábua direita de madeira

**Materiaal:**

– Een rechte houten plank

**Materiały:**

- Równa deska

		3,66 m 12'	4,57 m 15'	5,49 m 18'	6,40 m 21'	7,32 m 24'	8,23 m 27'
<b>A</b>	<b>Diamètre de la cuvette</b>	<b>Larghezza della vaschetta</b>	2,44 m	3,35 m	4,27 m	5,18 m	6,10 m
	<b>Diameter of basin</b>	<b>Largura da cavidade</b>	8'	11'	14'	17'	20'
	<b>Umfang der Mulde</b>	<b>Diameter van het bassin</b>					
	<b>Diámetro de la depresión</b>	<b>Wielkość niecki</b>					

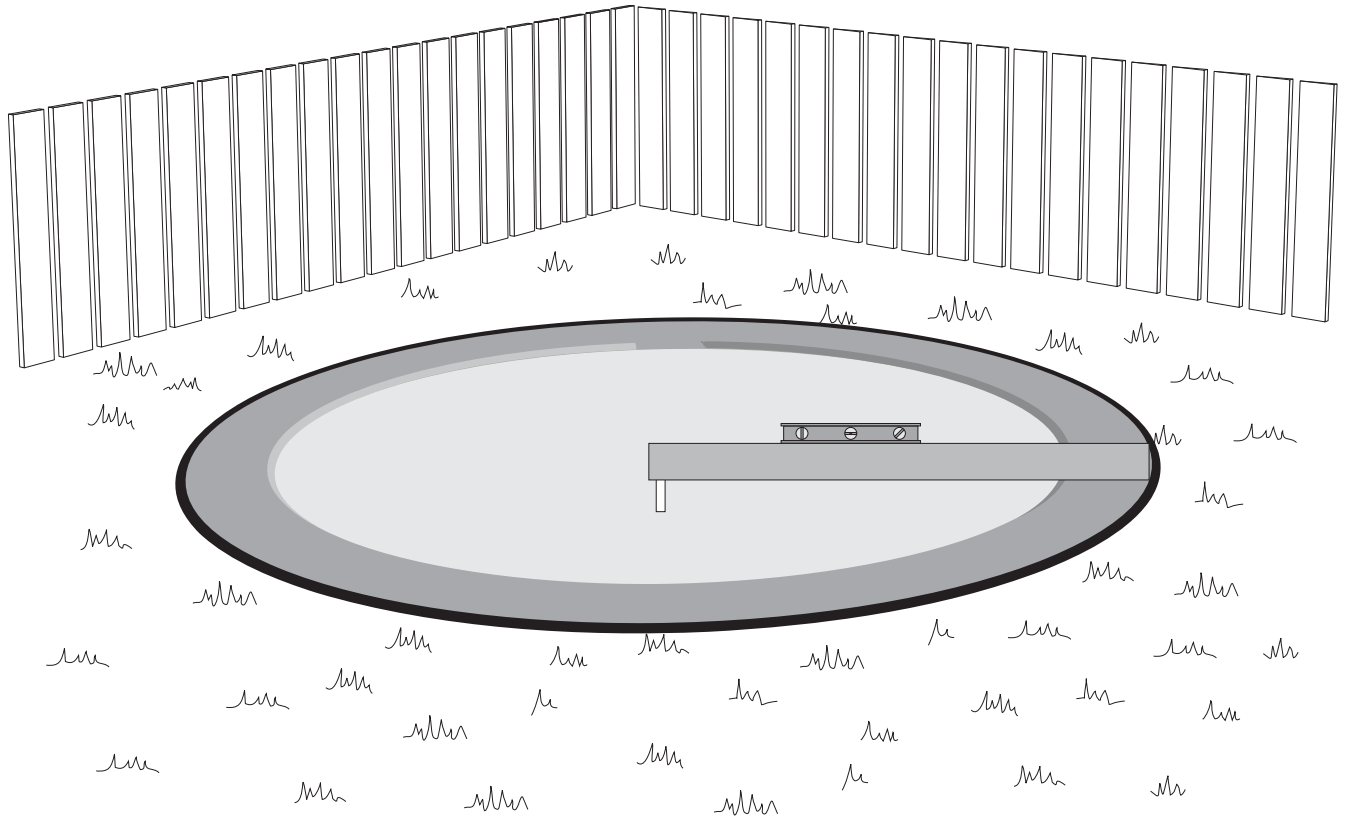

Remplacez le tournevis par un piquet correspondant à la profondeur de la cuvette. À l'aide d'un madrier, vérifiez que le pourtour de la cuvette est au niveau sur toute sa circonférence. Il suffit d'installer une extrémité du madrier sur le piquet et de déplacer l'autre extrémité sur différents points de la circonférence. Ne remplissez jamais les creux ; aplanissez plutôt les bosses.

Replace screwdriver with a wooden stake protruding to the depth of the basin. Now make sure ground forming the rim of the basin is perfectly level. Take a straight wooden plank, place one end on centre stake and move the other end all the way around the circumference. Never fill in low spots. Level out bumps instead.

Den Schraubenzieher durch einen Holzpflock ersetzen, dessen Länge der Muldentiefe gleicht. Aufpassen, daß der Muldenrand absolut eben ist. Dazu einen flachen Holzbalken benutzen. Ein Ende des Balkens auf den Pflock auflegen, das andere Ende um den ganzen Umkreis ziehen. Löcher niemals einfüllen, sondern vielmehr Unebenheitenglätten.

Remplace el destornillador por una estaca correspondiente a la profundidad de la cavidad. Luego, con una tabla de madera derecha verifique que el contorno de la pileta esté bien nivelado en toda su circunferencia. Basta con instalar una extremidad de la tabla sobre la estaca y desplazar la otra extremidad en diferentes puntos de la circunferencia. Es importante determinar el punto más bajo para obtener un suelo firme y nivelado. No rellene nunca los huecos. Es preferible aplanar toda elevación.

Sostituire il cacciavite con un picchetto di altezza equivalente alla profondità della conca. Verificare che il perimetro della conca sia a livello su tutta la sua circonferenza aiutandosi con una tavola di legno. Basta appoggiare una delle estremità della tavola sul picchetto, mentre viene spostata l'altra estremità su diversi punti della circonferenza. È importante identificare il punto più basso per avere un suolo stabile ed a livello. Gli avvallamenti non vanno riempiti; è meglio invece appianare i punti rialzati.

Substitua a chave de fenda, que está no centro, por uma estaca de madeira que tenha a mesma altura da cavidade. Com a ajuda de uma prancha verifique se todo o contorno da cavidade está totalmente nivelado. Para isso, basta pôr um lado da prancha em cima da estaca e deslocar o outro lado da prancha, à volta do contorno, sobre diversos pontos. É importante que localize o ponto mais baixo para poder obter um terreno nivelado e firme. Não preencha os desníveis; nivele sobretudo as saliências.

Vervang de schroevendraaier door een houten paaltje dat qua hoogte overeenkomt met de diepte van de kuil. Verzeker u er vervolgens van dat de omtrek van de kuil overall even hoog ligt. Gebruik hiertoe een rechte houten plank. Leg het ene uiteinde van de plank op het paaltje in het midden en trek het andere uiteinde rond de gehele omtrek. Stel daarbij vast wat het laagste punt is: om de bodem stevig en vlak te maken moet u nooit uitsparingen opvullen, maar juist hogere delen afplatten.

Zastąpić śrubokręt drewnianym palikiem, sięgającym aż na dno niecki. Należy upewnić się teraz, że teren stanowiący brzeg niecki jest idealnie płaski. Wystarczy w tym celu wziąć równą deskę, zaczepić jeden jej koniec na paliku umieszczonym w środku i obracać drugi koniec wzdłuż całego obwodu niecki. Najważniejsze jest odnalezienie najniższej położonego miejsca i wyrównanie ziemi. Nigdy nie należy zasypywać dołków, a zamiast tego trzeba raczej niwelować wzniesienia.



**Matériau :**

– Madrier droit

**Material:**

– Straight wood plank

**Material:**

– Gerader Holzbalken

**Material:**

- Tabla de madera derecha

**Materiale:**

- Tavolone diritto

**Material :**

- Tábua direita de madeira

**Materiaal:**

– Een rechte houten plank

**Materiały:**

- Równa deska

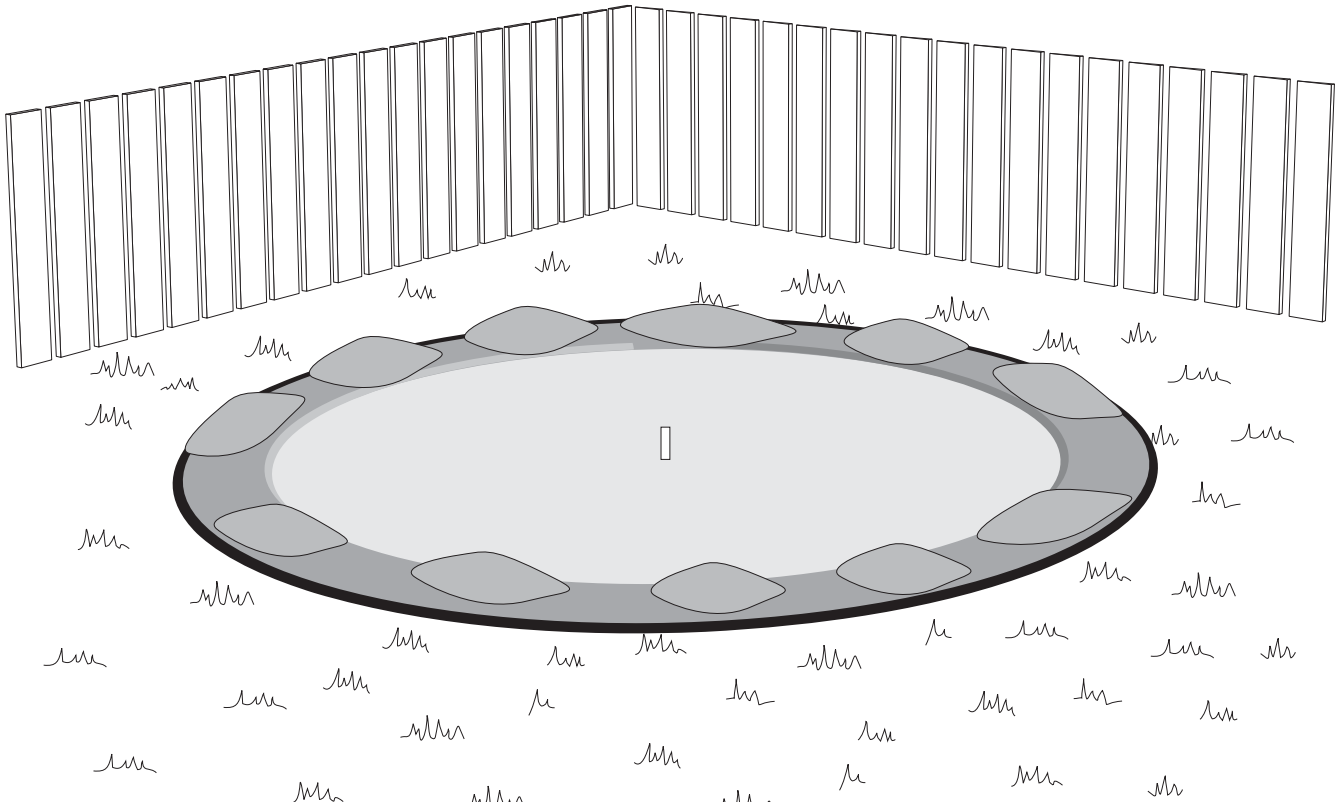

Utilisez un matériau pouvant former une base solide et permanente (ex. : poussière de roche ou mortier maigre) sur tout le périmètre de la piscine.

**Important :** Cette étape n'est pas nécessaire si vous montez votre piscine sur une dalle de béton. Dans ce cas, la dalle doit être lisse, d'une épaisseur d'au moins 10 cm (4") et recouverte d'un tapis de sol feutré.

Extienda un material que sirva de base sólida y permanente (p. ej.: piedras pulverizadas o mortero pobre) sobre todo el perímetro de la piscina.

**Nota:** esta etapa podrá omitirse si se instala la piscina sobre una losa de hormigón, pero en este caso la misma deberá ser lisa, de un espesor mínimo de 10 cm y revestida de alfombra de fieltro para piscinas.

Stort materiaal dat een solide, permanente basis kan vormen, zoals steengruis of fijne specie, rond de omtrek van het zwembad.

**N.B.:** Deze stap is niet nodig als het zwembad op een betonnen plaat wordt opgezet. Een dergelijke plaat moet glad en minstens 10 cm dik zijn, en voorzien worden van een vilten bekleding.

Take material such as stone dust or fine mortar that can form a solid, permanent base and deposit this material around the rim of the basin.

**Important:** This step is not necessary if you are using a concrete slab. However, your slab must be smooth, at least 10 cm (4") thick and covered with a felt pool carpet.

Stendere del materiale che offra una base solida e permanente (esempio: polvere di sassi o malta magra) su tutto il perimetro della piscina.

**N.B.:** Questa tappa non è necessaria se si decide di montare la piscina su una soletta di calcestruzzo. In tal caso, la soletta deve essere liscia, con uno spessore di almeno 10 cm e ricoperta da un tappeto di feltro.

Zgromadzić wzdłuż obwodu basenu materiał, zapewniający twarde, solidne podłoże (jak np. żwir).

**Uwaga:** Czynność ta nie jest konieczna, jeżeli basen jest montowany na podłożu cementowym. W tym przypadku powierzchnia cementu powinna być gładka, o grubości przynajmniej 10 cm, i przykryta filcową wykładziną

Benutzen Sie ein beständiges, dauerhaftes Material, z.B. Steinmehl oder Feinmörtel, für den Beckengrund. Dieses Material entlang des Beckenumkreises schütten.

**Wichtig:** Dieser Schritt erübrigt sich falls das Becken auf einer Zementplatte aufgebaut wird. Eine derartige Platte sollte glatt, mindestens 10 cm dick und mit einer Beckenunterlage aus Filz bezogen sein.

Utilize materiais que garantam uma base sólida e permanente (ex. pó de pedra ou argamassa ligeira) sobre todo o perímetro da piscina.

**Nota :** Se instalar a sua piscina sobre uma laje de betão, ignore a etapa anterior. Se for o caso, verifique que a laje está completamente lisa, que tem uma espessura de 10 cm e que está coberta de um tapete (forro) apropriado.



**Matériau :**

– Matériel offrant une base solide et permanente (ex. : poussière de roche)

**Material:**

– Material, das einen beständigen und dauerhaften Beckengrund bildet, z. B. Steinmehl

**Materiale:**

- Materiale che offre una base solida e permanente (esempio: polvere di sassi)

**Materiaal:**

- Materiaal dat een solide, permanente basis verschaft (bijv. steengruis)



**Material:**

– Material which provides a solid and permanent base (ex. stone dust)

**Material:**

- Material que sirva de base sólida y permanente (ej.: piedras pulverizadas).

**Material :**

- Material que garanta uma base sólida e permanente (exemplo : pó de pedra)

**Materiały:**

- Materiał zapewniający solidne, twarde podłoże (jak np. żwir)

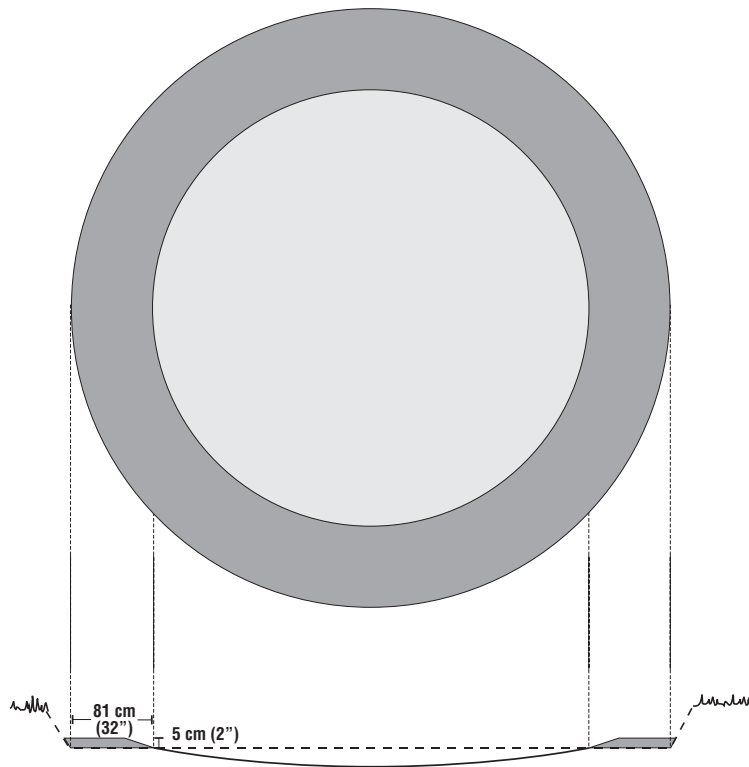

Le matériau utilisé devrait être étendu sur le périmètre de la piscine sur une épaisseur de 5 cm (2") et une largeur de 81 cm (32").

The material used should be spread around the perimeter of the pool to a width of 81 cm (32") and a thickness of 5 cm (2").

Das Material zu einer Breite von 81 cm und einer Stärke von 5 cm auf den Beckenumkreis ausbreiten.

Extienda el material empleado sobre el perímetro de la piscina en un espesor mínimo de 5 cm y un ancho de 81 cm.

Il materiale utilizzato deve essere steso sul perimetro della piscina con uno spessore di 5 cm ed una larghezza di 81 cm.

O material utilizado vai ter que ser espalhado sobre todo o perímetro da piscina e com a espessura de 5 cm e a largura de 81 cm.

Het gebruikte materiaal moet over een breedte van 81 cm en een hoogte van 5 cm langs de omtrek van het zwembad worden gestort.

Rozprowadzić używany materiał wzdłuż obwodu basenu, formując warstwę o szerokości 81 cm i grubości 5 cm.



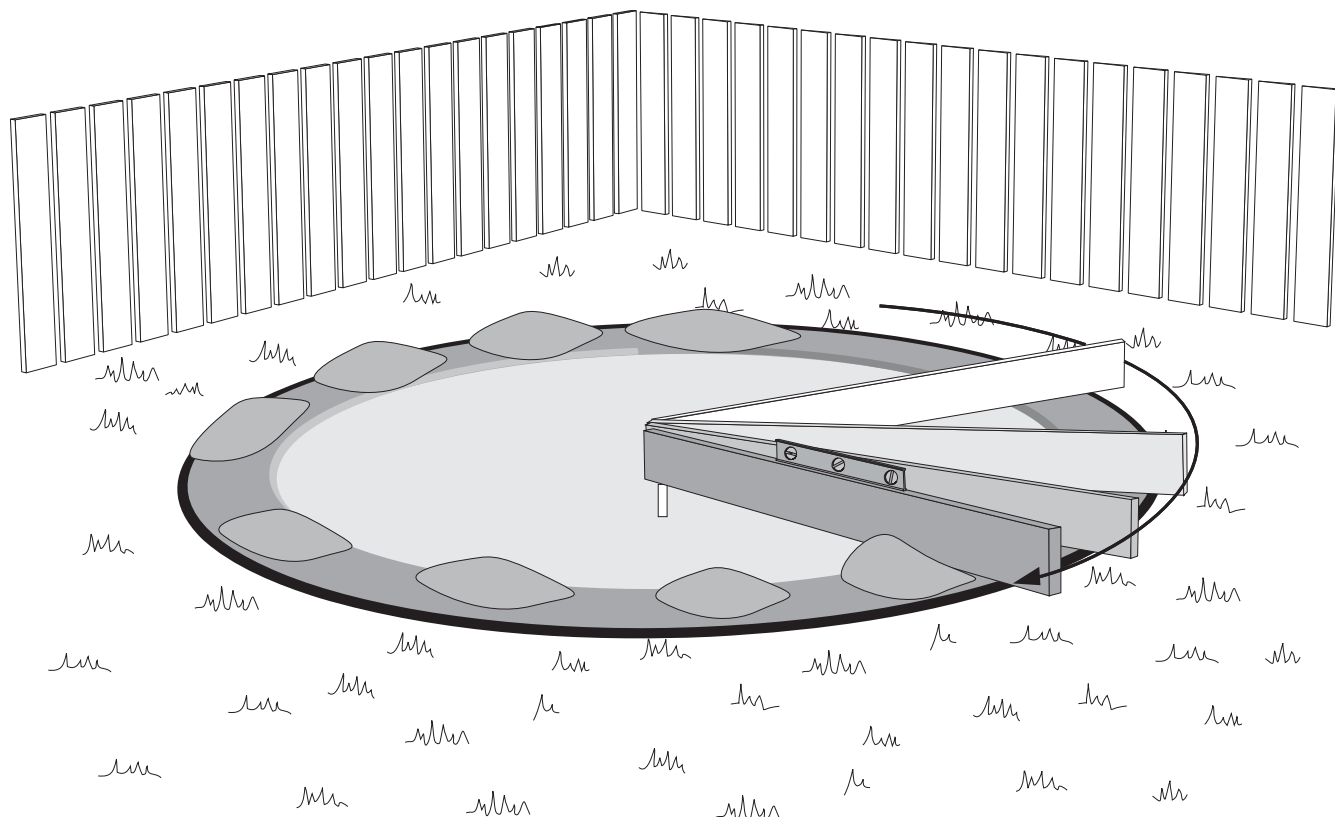

À l'aide d'un râteau et d'un madrier bien droit, nivelez le matériau étendu à l'étape 8.

**Important :** Mouillez et compactez la poussière de pierre. Assurez-vous que l'ensemble est au niveau.

Level the material used in step 8 with a straight wooden plank and a level.

**Important:** Wet and pack down the stone dust into a smooth, level mass.

Das laut Schritt 8 benutzte Material mit Hilfe einer Harke und einem geraden Holzbrett ebnen.

**Wichtig:** Den Steinstaub anfeuchten und verdichten. Darauf achten, daß alles waagrecht ist.

Nivele el material utilizado en el paso 8 con un rastrillo y una tabla de madera bien derecha.

**Importante:** moje y compacte el polvo de roca. Verifique que todo esté de nivel.

Livellare il materiale steso nella tappa 8 usando un rastrello ed una tavola di legno perfettamente diritta.

**Importante:** Bagnare e compattare la polvere di sassi. Assicurarsi che l'insieme sia a livello.

Com um ancinho e com uma tábua de madeira, bem direita, nivele o material que espalhou na etapa 8.

**Importante :** Molhe e compacte o pó de pedra. Volte a verificar se tudo está nivelado.

Vlak het materiaal uit stap 8 af met behulp van een rechte houten plank en een waterpasinstrument.

**Belangrijk:** Bevochtig het steengruis en vorm het tot een compacte massa. Zorg dat de massa waterpas is.

Za pomocą równej deski i poziomnicy wyrównać materiał, użyty w etapie 8.

**Uwaga:** Zwilżyć i ubić materiał w gładką, jednolitą masę.



**Matériau :**

– Madrier droit

**Material:**

– Straight wooden plank

**Material:**

– Gerades Holzbrett

**Material:**

- Tabla de madera derecha

**Materiale:**

- Tavolone diritto

**Material :**

- Tábua direita de madeira

**Materiaal:**

– Een rechte houten plank

**Materiały:**

- Równa deska

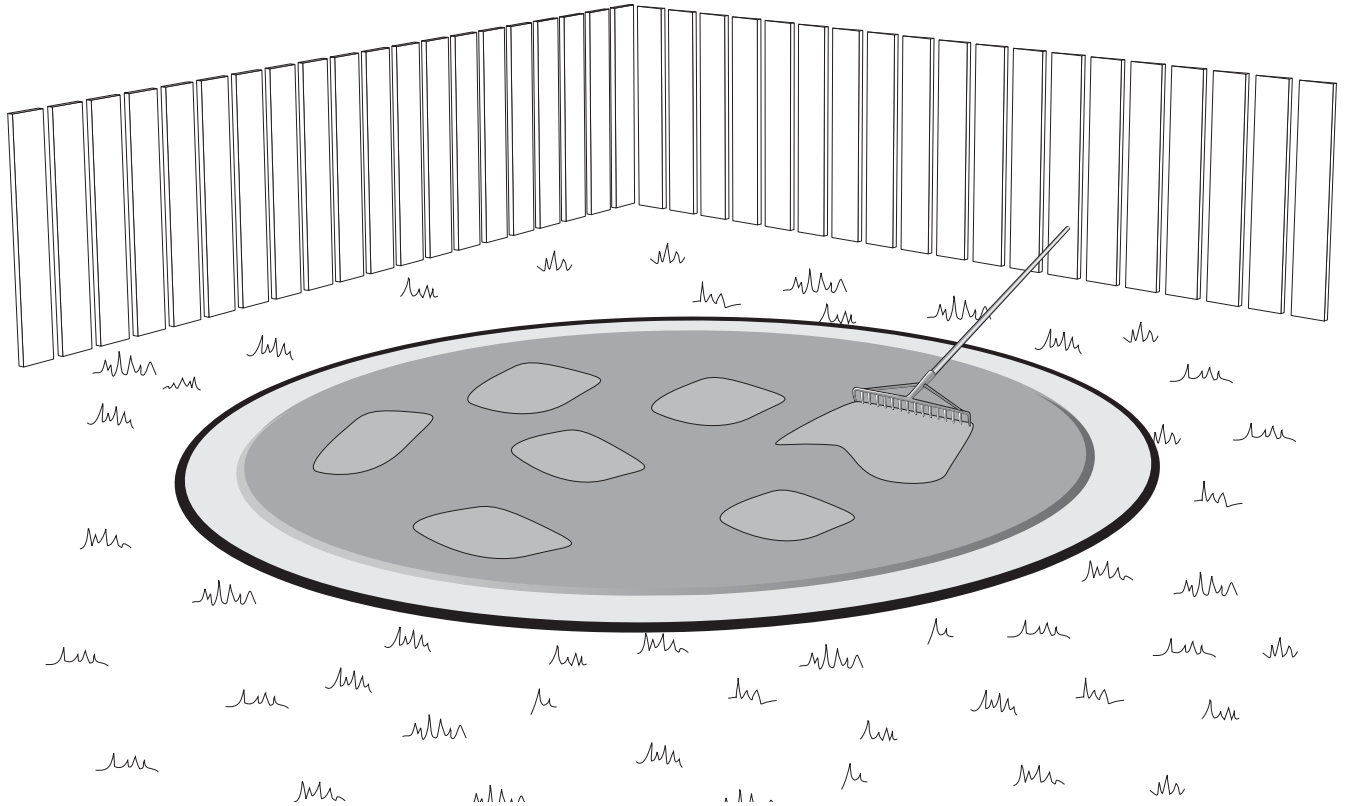

Étendez du sable sur une épaisseur d'environ 7,62 cm (3") au centre de la piscine tout en respectant la forme de la cuvette. Consultez le tableau ci-dessous pour connaître la quantité de sable nécessaire selon les dimensions de la piscine.

**Important :** Il est préférable d'utiliser un sable fin pouvant être compacté.

Esparza la arena tamizada en el centro de la piscina en un espesor de 7,62 cm aproximadamente, respetando la forma de la cavidad que excavó. Consulte la tabla al final de la página para determinar la cantidad de arena necesaria según las dimensiones de la piscina.

**Nota:** es preferente utilizar una arena fina que se pueda compactar.

Strooi zand in het midden van de kuil en spreid dit uit tot een dikte van 7,62 cm, zonder echter de vorm van de kuil te wijzigen. De benodigde hoeveelheid zand hangt af van de afmetingen van uw zwembad (zie de tabel hieronder).

**N.B.:** Gebruik bij voorkeur fijn zand dat gemakkelijk verdicht kan worden.

Pour sand into the centre of the basin and spread to a thickness of about 7.62 cm (3"), while maintaining the shape of the basin previously created. The amount of sand required will depend on the dimensions of your pool (see chart below).

**Important:** A very fine, easily compacted sand is best.

Cospargere la sabbia al centro della piscina conservando la forma della conca. Consultare la tabella sottostante per sapere qual'è la quantità di sabbia necessaria in base alle dimensioni della piscina.

**N.B.:** È preferibile usare della sabbia fina che si può compttare.

Wsypać piasek na środek niecki i wyrównać go, tworząc warstwę o grubości około 7.62 cm i zachowując jednocześnie wcześniej utworzony, nieckowaty kształt. Ilość piasku zależy od rozmiarów basenu (patrz tabela poniżej).

**Uwaga:** Najlepiej użyć drobnego piasku, który można łatwo ubić.

Sand in die Beckenmitte kippen und zu einer Dicke von 7,62 cm ausbreiten, ohne jedoch die bestehende Mulde anzutasten. Die für Ihr Becken benötigte Sandmenge erscheint in nachstehender Tabelle.

**Wichtig:** Feinsand benutzen, der leicht zu verdichten ist.

Espalhe areia com uma espessura de aproximadamente 7,62 cm no centro do terreno da piscina, respeitando todavia a forma da cavidade. Consulte o quadro abaixo para saber quais as quantidades de areia serão necessárias para o tamanho da sua piscina.

**N.B.** Será conveniente utilizar areia fina para poder ser compactada.



**Matériau :**

- Sable fin (sans débris)

**Material:**

- Fine sand (free of debris)

**Material:**

- Gesäubertes Feinsand

**Material:**

- arena fina  
(sin cuerpos extraños)

**Materiale:**

- Sabbia fina  
(senza residui)

**Materiais :**

- areia fina (sem detritos)

**Materiaal:**

- Fijn zand zonder stenen

**Materiały:**

- Czysty, drobny piasek

		3,66 m 12'	4,57 m 15'	5,49 m 18'	6,40 m 21'	7,32 m 24'	8,23 m 27'
<b>Sable requis</b>	<b>Sabbia necessaria</b>	1,5 t*	1,90 t*	2,30 t*	2,75 t*	3,15 t*	4 t*
<b>Sand required</b>	<b>Areia necessária</b>	1,65 t	2,10 t	2,55 t	3,00 t	3,45 t	4,40 t
<b>Benötigte Sandmenge</b>	<b>Vereiste hoeveelheid zand</b>						
<b>Arena necesaria</b>	<b>Wymagana ilość piasku</b>						

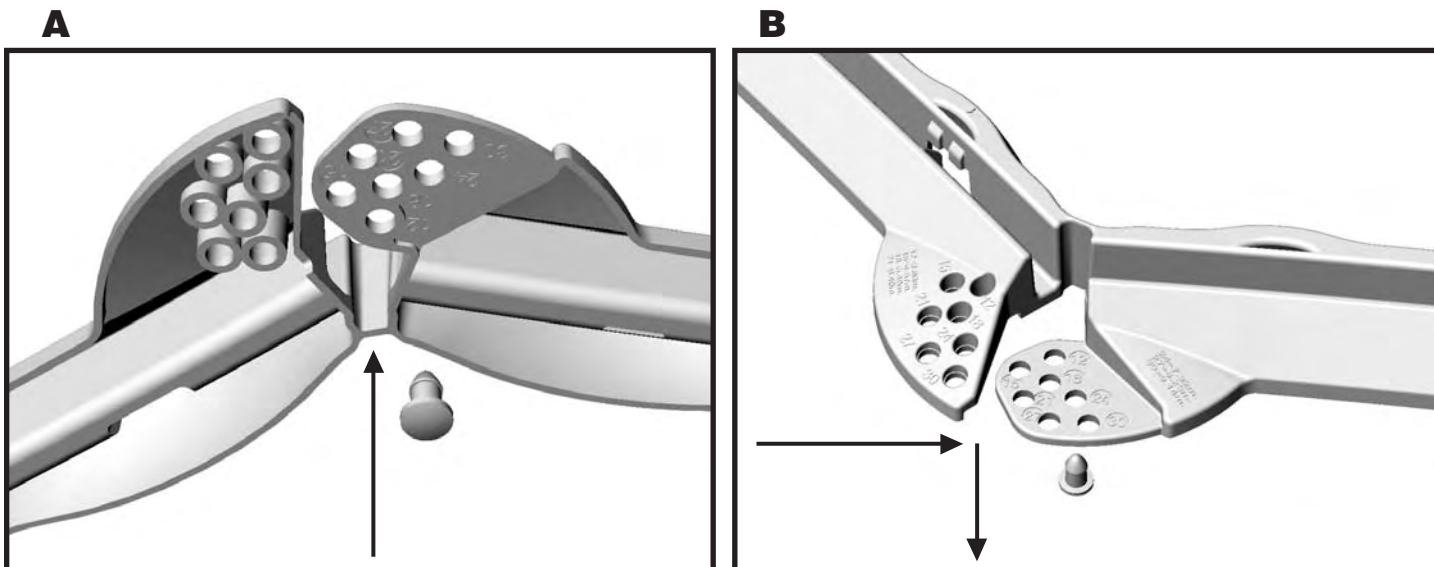

Vous devez maintenant procéder à l'assemblage des rails qui s'effectue en trois étapes.

**Étape 1 :** Détacher les goupilles d'indexation qui sont jointes aux rails.

**Étape 2 :** Trouvez le rayon correspondant à votre piscine inscrit sous le rail (en soulevant le rail vous remarquerez les dimensions de piscines inscrites sous la section la plus mince du rail). Insérez la goupille d'indexation dans le trou approprié – veuillez vous référer à l'illustration A.

**Étape 3 :** Remettez le rail dans sa position initiale et aligner encore une fois la goupille d'indexation avec le trou correspondant à votre dimension de piscine. Appuyez sur le rail afin d'insérer la goupille et compléter l'assemblage – veuillez vous référer à l'illustration B.

Répétez ces étapes pour chacun des rails et systèmes d'indexation.

You must now assemble the wall channels. This is a three-step process.

**Step 1 :** Detach the indexing pins attached to the wall channel.

**Step 2 :** Identify on the reverse side of the wall channel (while looking underneath the wall channel) the appropriate radius of your pool and insert the indexing pin into the corresponding hole – refer to illustration "A" below.

**Step 3 :** Turn the wall channel right side up and align once again the pin with the corresponding hole. Press down the wall channel onto the pin to complete the assembly – refer to illustration "B" below.

Repeat these steps for each wall channel and indexing system.

Nun sollten Sie mit dem Aufbau der Schienen beginnen. Dieser wird in drei Schritten ausgeführt.

**Étape 1 :** Die Indexstifte, die den Schienen beigefügt sind, ablösen.

**Étape 2 :** Den richtigen Durchmesser für ihren Beckentyp auf der Unterseite der Schiene feststellen (dafür das dünnste Teilstück der Schiene anheben). Den Indexstift in die für Ihren Durchmesser vorgesehene Öffnung stecken – siehe Abbildung A.

**Étape 3 :** Die Schiene dann wieder in die Ausgangsposition bringen und den Indexstift erneut auf die für Ihre Schwimmbeckenmaße vorgesehene Öffnung abstimmen. Auf die Schiene drücken, um so den Stift in die Öffnung einzuführen. Dann den Aufbau vervollständigen – siehe Abbildung B.

Diese Schritte für jede der Schienen und Indexsysteme wiederholen.

Efectúe ahora el montaje de los rieles, que se hace en tres etapas.

**Etapas 1 :** Quite las chavetas de indexación que vienen en los rieles.

**Etapas 2 :** Encuentre el radio correspondiente a su piscina que viene indicado bajo el riel (levante el riel y verá las dimensiones de las piscinas escritas en la parte más delgada del riel). Introduzca la chaveta de indexación en el orificio apropiado (consulte la ilustración A).

**Etapas 3 :** Vuelva a poner el riel en su posición inicial y alinee la chaveta de indexación con el orificio correspondiente a las dimensiones de su piscina. Apoye en el riel para introducir la chaveta y terminar el montaje (consulte la ilustración B).

Repita estas etapas con cada riel y sistema de indexación.

Occorre ora procedere all'assemblaggio dei binari che viene effettuato in tre tappe.

**Tappa 1 :** Staccare le coppiglie di bloccaggio in plastica fornite con le rotaie.

**Tappa 2 :** Cercare l'iscrizione situata sotto il binario che permette d'identificare il raggio corrispondente alla vostra piscina (sollevando il binario, è possibile leggere le dimensioni delle piscine che sono riportate sul retro della sezione più stretta del binario). Inserire la coppiglia di bloccaggio in plastica nel foro corrispondente – vedi illustrazione A.

**Tappa 3 :** Rimettere il binario nella posizione iniziale e allineare di nuovo la coppiglia di bloccaggio in plastica con il foro corrispondente alla dimensione della vostra piscina. Spingere sul binario in modo da inserire la coppiglia e completare l'assemblaggio – vedi illustrazione B.

Ripetere le tappe per ogni binario e ogni sistema di bloccaggio.

Neste momento vai ter que reunir as peças das calhas e isto faz-se em três etapas.

**Etapas 1 :** Retire as cavilhas de introdução que estão juntas com as calhas.

**Etapas 2 :** Procure o raio correspondente à sua piscina que se encontra sob a calha (ao levantar a calha vai poder ver as dimensões das piscinas inscritas sob a parte mais fininha da calha). Meta a cavilha de introdução no buraco apropriado – consulte e refira-se à ilustração A.

**Etapas 3 :** Coloque de novo a calha na posição inicial e alinhe, mais uma vez, a cavilha de introdução com o buraco correspondente à dimensão da piscina que possui. Faça pressão sobre a calha para inserir a cavilha e completar a instalação – por favor refira-se à ilustração B.

Repita estas etapas para cada uma das calhas e sistemas de introdução.

Het moment is aangebroken voor het in elkaar zetten van de rails. Dit gebeurt in drie stappen.

**Stap 1 :** Maak de pinnen van het indexsysteem, die aan de rails zijn bevestigd, los.

**Stap 2 :** Zoek de bij uw zwembad behorende straal op. Deze staat aangegeven aan de onderkant van de rail. (Wanneer u de rail oplicht, ziet u de afmetingen van de verschillende zwembaden weergegeven aan de onderkant van het dunste deel van de rail). Steek de pin van het indexsysteem in het juiste gat (zie afbeelding A).

**Stap 3 :** Plaats de rail terug in zijn oorspronkelijke positie en zorg er nogmaals voor dat de pin van het indexsysteem samenvalt met het gat dat correspondeert met de dimensies van uw zwembad. Duw op de rail om de pin erin te laten verzinken en voltooi de montage (zie afbeelding B).

Herhaal bovengenoemde stappen voor elke rail en bijbehorend indexsysteem.

Teraz należy zmontować szyny. Operacja ta przebiega w trzech etapach.

**Etap 1 :** Odlączyć zaczepy przymocowane do szyn.

**Etap 2 :** Odnaleźć odległość odpowiadającą Państwu basenowi zaznaczoną pod szyną (po podniesieniu szyny widoczne będą rozmiary basenów, podane pod wąską częścią szyny). Wstawić zaczep do odpowiedniego otworu, jak pokazano na rysunku A.

**Etap 3 :** Ustawić z powrotem szynę w pozycji początkowej i ponownie wstawić zaczep w otwór, odpowiadający rozmiarowi Państwa basenu. Na końcu montażu nacisnąć na szynę w celu zamocowania zaczepu – patrz rysunek B.

Należy powtórzyć te operacje dla wszystkich szyn i układów zaczepów.

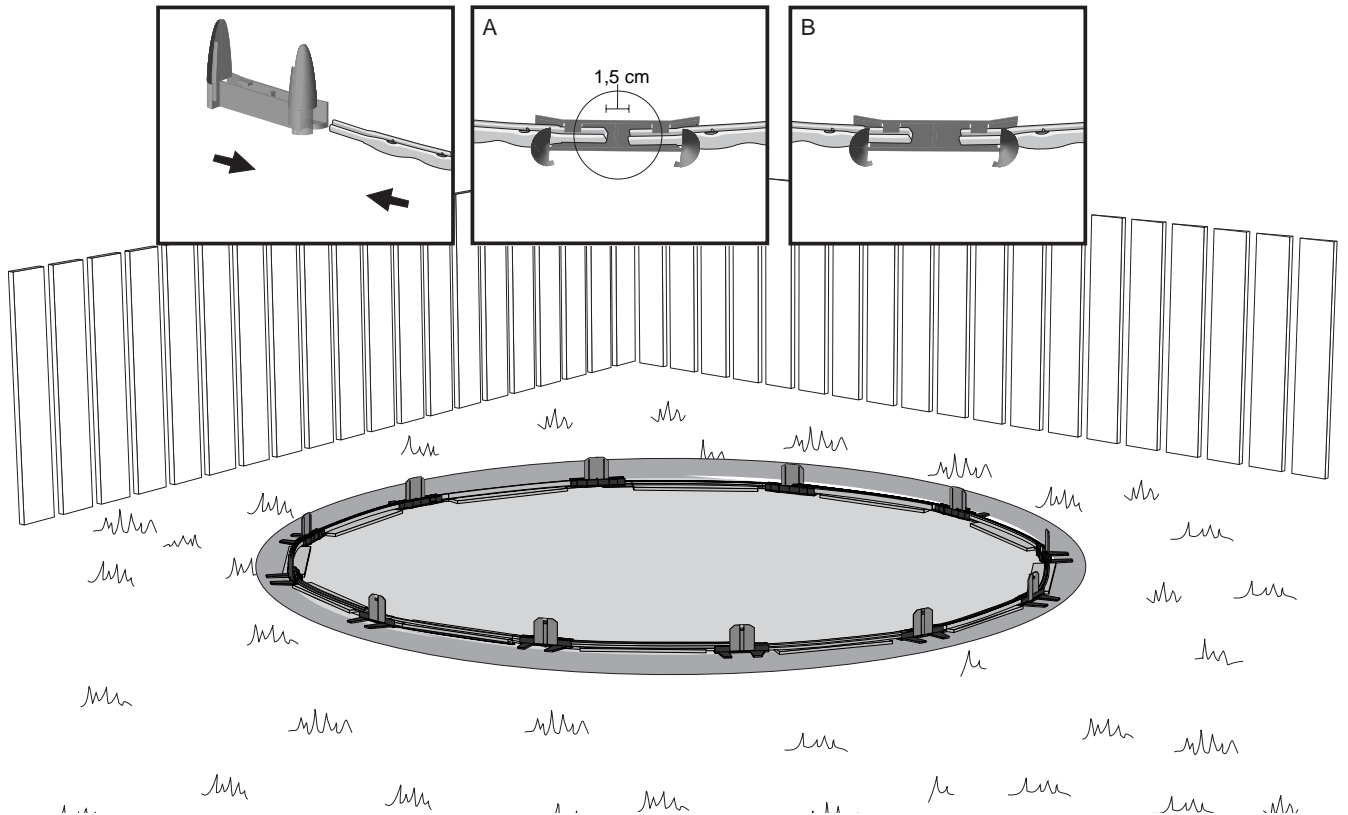

Insérez l'extrémité de chacun des rails dans les platines. Assurez-vous qu'ils sont bien enfoncés tout en laissant un espace de 1,5 cm ( $\frac{3}{16}$ ").

Insert the end of each wall channel into a joiner plate, taking care to insert them until they are securely seated but making sure to leave a gap of 1.5 cm ( $\frac{3}{16}$ ").

Das Ende jeder Wandschiene in die Tischlerplatten einstecken, so daß diese fest einliegen; zwischen jeder Schiene eine 1,5 cm große Lücke lassen.

Introducir el extremo de cada canaleta en una platina, cerciorándose de que se hallen firmemente asentadas; dejar una luz de 1,5 cm entre cada una.

Inserire l'estremità di ogni binario nelle piastrine assicurandosi che sia saldamente infilata fino alle parti rialzate, lasciando uno spazio di 1,5 cm.

Reúna a extremidade de cada calha com as placas de união, cuidadosamente, para que fiquem bem enfiadas até ao rebordo mas deixando uma separação de 1,5 cm entre cada uma.

Voeg het uiteinde van elke rail in een verbindingsplaat. Verzeker u ervan dat elke rail stevig vastzit en dat er tussen elke rail een ruimte van 1,5 cm zit.

Wsuń obie szyny, po jednej z każdej strony, w element łączący, zachowując odstęp 1,5 cm pomiędzy szynami. Sprawdź czy wszystkie elementy są dobrze połączone.

<b>Rails et platines</b>	<b>Rotaie e piastrine</b>	<b>3,66 m</b>	<b>4,57 m</b>	<b>5,49 m</b>	<b>6,40 m</b>	<b>7,32 m</b>	<b>8,23 m</b>
<b>Wall channels and joiner plates</b>	<b>Calha e placa de união</b>	<b>12'</b>	<b>15'</b>	<b>18'</b>	<b>21'</b>	<b>24'</b>	<b>27'</b>
<b>Schienen und Laufschienen</b>	<b>Rails en verbindingsstukken</b>	8	10	12	14	16	18
<b>Canaletas y platinas</b>	<b>Szyny i elementy łączące</b>						

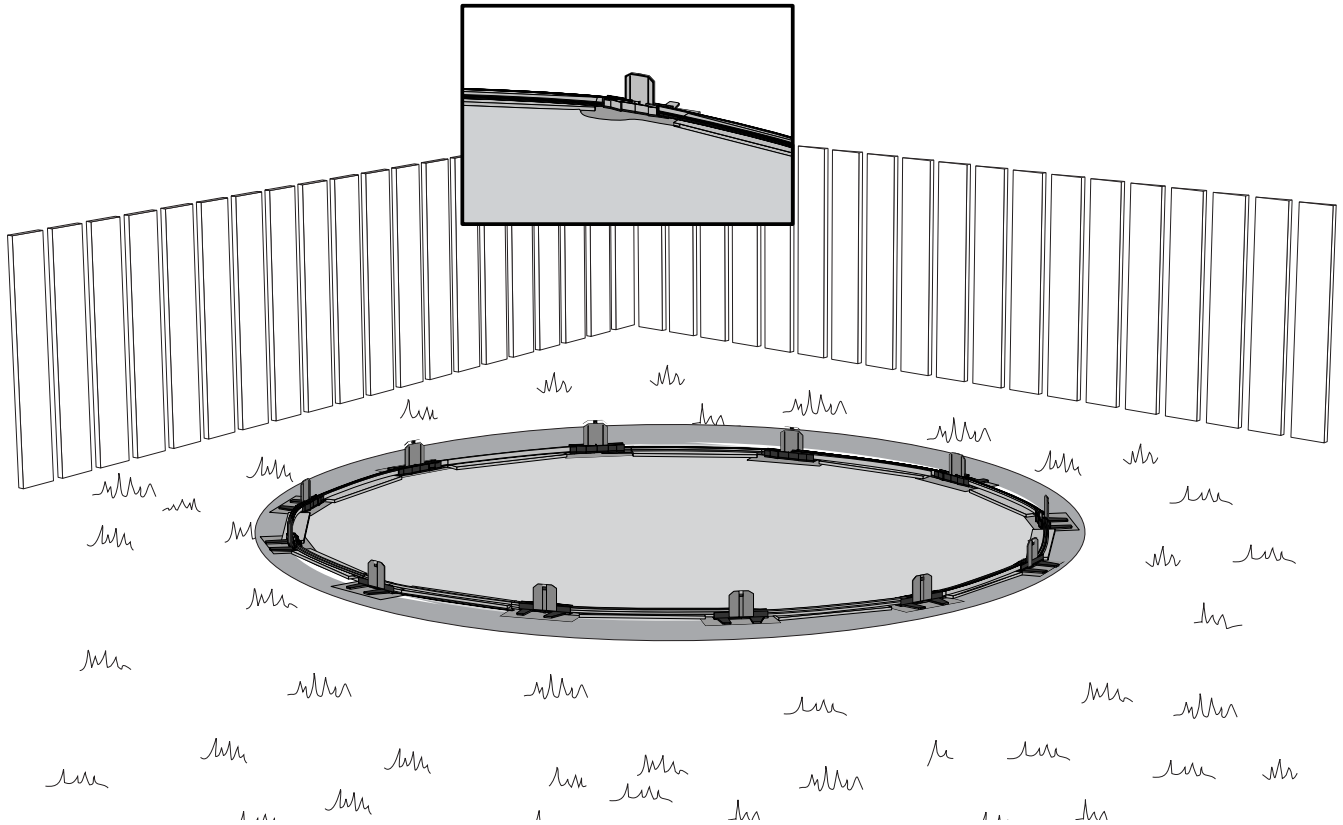

Selon la fermeté du sol et les changements climatiques de votre région, vous devriez peut-être installer une dalle de béton de nivellement de 5 cm x 20 cm x 40 cm (2" x 8" x 16") sous chaque platine.

Depending on the firmness of the soil and climatic changes in your region, you may need to install a level concrete slab (5 cm x 20 cm x 40 cm, or 2" x 8" x 16") under each joinder plate.

Je nach Bodenbeständigkeit und klimatischen Bedingungen in Ihrer Region, muß möglicherweise zur Bodenebnung eine Zementplatte (5 x 20 x 40 cm ) unter jeder Laufschiene eingesetzt werden.

Según la solidez del suelo y el clima de la región, quizás sería conveniente colocar una placa de cemento o de hormigón de 5 cm x 20 cm x 40 cm debajo de cada platina.

In base alla stabilità del suolo e ai cambiamenti climatici della zona, si dovrà eventualmente installare una lastra di cemento o di calcestruzzo di 5 cm x 20 cm x 40 cm sotto ogni piastrina.

Consoante a firmeza do terreno e as diferenças climáticas da sua região, talvez fosse conveniente instalar uma placa de cimento ou de betão de nivelamento 5x20x40 cm debaixo de cada placa de união.

Afhankelijk van de stevigheid van de grond en van eventuele wisselende weersomstandigheden in het gebied waar u woont, dient u wellicht ter nivellering een beton- of cementtegels (van 5 bij 20 bij 40 cm) onder elk verbindingsstuk aan te brengen.

W zależności od twardości podłoża i klimatu w Państwa regionie, może zachodzić konieczność założenia betonowych bloków o wymiarach około 5 cm x 20 cm x 40 cm pod każdy element łączący.



**Matériaux :**  
– Dalles de béton

**Materials:**  
– Concrete slabs

**Material:**  
– Betonplatte

**Materiales:**  
– Placas de cemento

**Materiali:**  
– Lastre di cemento

**Material :**  
– Placa de betão

**Materiaal:**  
– Betontegels

**Materiały:**  
– Bloki betonowe

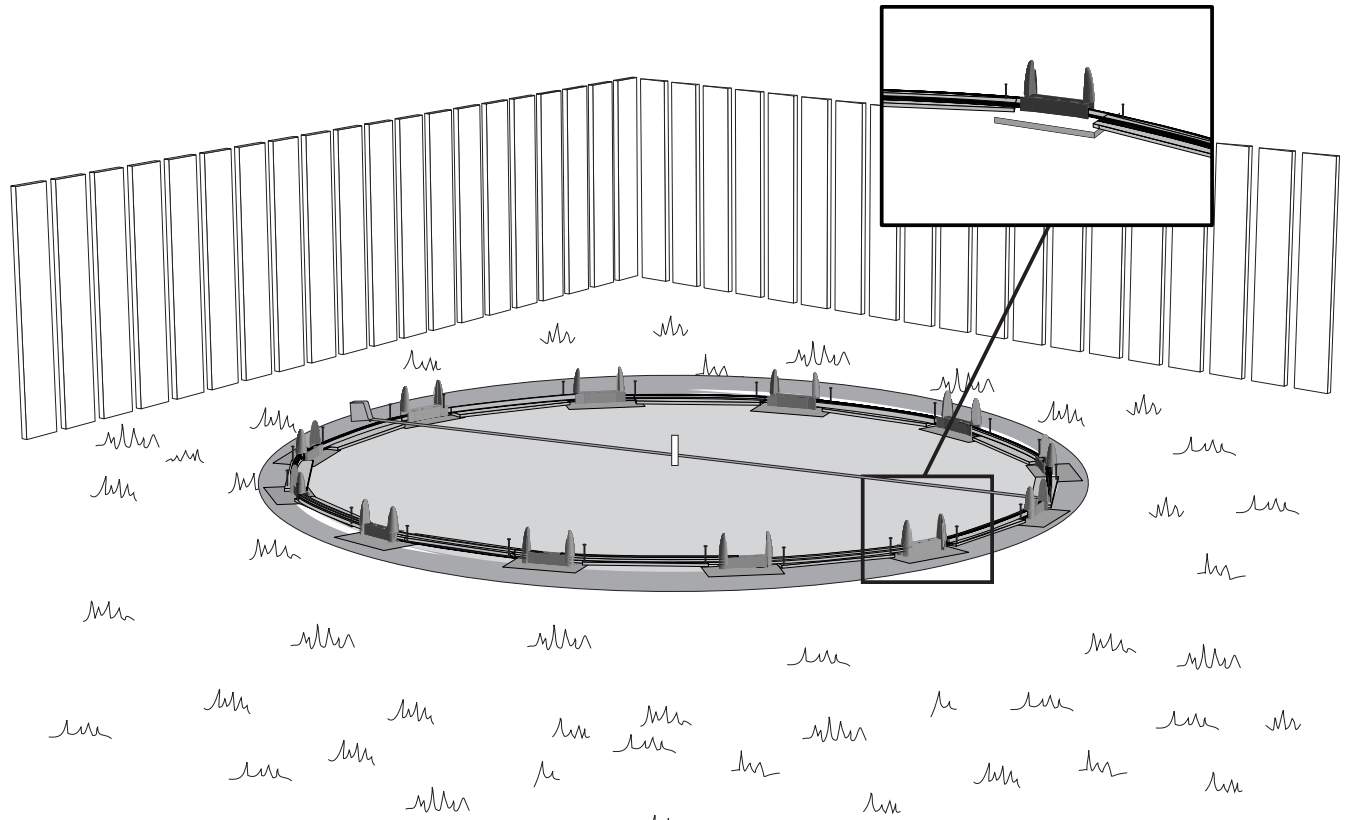

Mesurez le diamètre de la piscine, depuis le centre du rail. Répétez l'opération à plusieurs points de la piscine : pour que celle-ci soit ronde, le diamètre doit être le même partout. Si votre piscine n'a pas le diamètre voulu, modifiez celui-ci en insérant plus ou moins profondément les rails dans les platines.

**Note :** Vérifiez une nouvelle fois le périmètre de la piscine et plantez des clous sur le côté extérieur des rails afin que ceux-ci demeurent bien en place lors de l'installation du mur.

Ces clous devront être retirés seulement lors de la dernière étape, soit lors du remplissage de la piscine.

Mida el diámetro de la piscina desde el centro de la canaleta. Repita la operación en varios puntos de la piscina. Para asegurarse de que sea circular el diámetro debe ser igual en todas partes. Si su piscina no tiene el diámetro requerido, modifíquelo introduciendo las canaletas más o menos profundamente dentro de las platinas.

**Nota:** Verifique otra vez el perímetro de la piscina y clave los clavos en el lado exterior de los rieles para inmovilizar éstos mientras se hace la instalación en la pared.

Estos clavos deben quitarse únicamente durante la última etapa, es decir, al llenar de agua la piscina.

Meet de diameter van het zwembad vanuit het middelpunt van de rails. Voer verschillende metingen op meerdere punten van het bassin uit: de diameter moet overal hetzelfde zijn om uiteindelijk een volkomen rond zwembad te krijgen. Als de diameter afwijkt, kunt u dit verhelpen door de rails dieper of minder diep in de verbingsstukken te schuiven.

**N.B.:** Ga nogmaals de omtrek van het zwembad na en plaats spijkers langs de buitenkant van de rails zodat die goed op hun plaats blijven tijdens het opzetten van de wand.

Deze spijkers moeten er pas bij de laatste stap worden uitgetrokken, dat wil zeggen bij het vullen van het zwembad.

Measure the pool's diameter, from the centre of the wall channel. Repeat the process at several points – in order to be round, the pool must have the same diameter everywhere. If it does not, adjust the diameter by inserting the wall channels more or less deeply into the joiner plates.

**Note:** Check the perimeter of the pool one more time and hammer in the nails on the outside of the wall channels to ensure that these stay in place when installing the wall.

These nails are to be removed only at the last step—when filling up the pool.

Misurare il diametro della piscina partendo dal centro del binario. Ripetere l'operazione in vari punti della piscina: per essere certi che sia rotonda, il diametro deve risultare lo stesso ovunque. È possibile modificare il diametro inserendo più o meno profondamente i binari nelle piastrine fino ad ottenere il diametro voluto. Quando il diametro risulta perfetto, occorre piantare dei chiodi nei fori di ancoraggio dei binari in modo da stabilizzarli; ci si assicura così che la piscina sia circolare.

**N.B.:** È essenziale togliere i chiodi dopo aver terminato l'installazione della piscina.

Zmierzyć średnicę basenu od środka szyny, powtarzając pomiar w kilku miejscach. Jeżeli basen ma być okrągły, jego średnica musi być wszędzie taka sama. Jeżeli tak nie jest, należy dokonać odpowiednich poprawek średnicy, wsadzając szyny głębiej lub płycej do elementów łączących.

**Uwaga:** Należy ponownie sprawdzić obwód basenu i zamocować kołki na zewnątrz szyn w celu zapewnienia stabilności szyn podczas instalacji ściany.

Kołki należy usunąć w ostatniej fazie montażu, czyli przy napełnianiu basenu.

Messen Sie den Durchmesser des Schwimmbeckens vom Mittelpunkt der Wandschiene aus. Nehmen Sie Messungen an mehreren Punkten des Beckens vor: damit das Schwimmbecken auch wirklich rund ist, muß der Durchmesser an allen Punkten gleich sein. Weist Ihr Becken nicht überall den erforderlichen Durchmesser auf, kann dieser geändert werden, indem die Schienen mehr oder weniger tief in die Laufschielen eingeführt werden.

**Anmerkung:** Nocheinmal den Beckenumfang prüfen und die Nägel auf der Außenseite der Schienen einschlagen, damit diese während des Wandaufbaus nicht verrutschen.

Diese Nägel erst während des letzten Schrittes, dem Füllen des Schwimmbeckens, entfernen.

Meça o diâmetro da piscina partindo do centro da calha. Repita esta operação várias vezes sobre diversos pontos da piscina : para que a sua piscina seja redonda, o diâmetro tem que ser idêntico em todos os lados. No caso de ela não ter o diâmetro desejado, modifique-o enfiando mais ou menos profundamente as calhas dentro das platinas.

**Nota:** Verifique novamente o perímetro da piscina e ponha pregos na parte exterior das calhas para que estas se conservem no lugar enquanto está a instalar a parede.

Os pregos só podem ser retirados quando chegar à última etapa, ou seja quando encher a piscina.



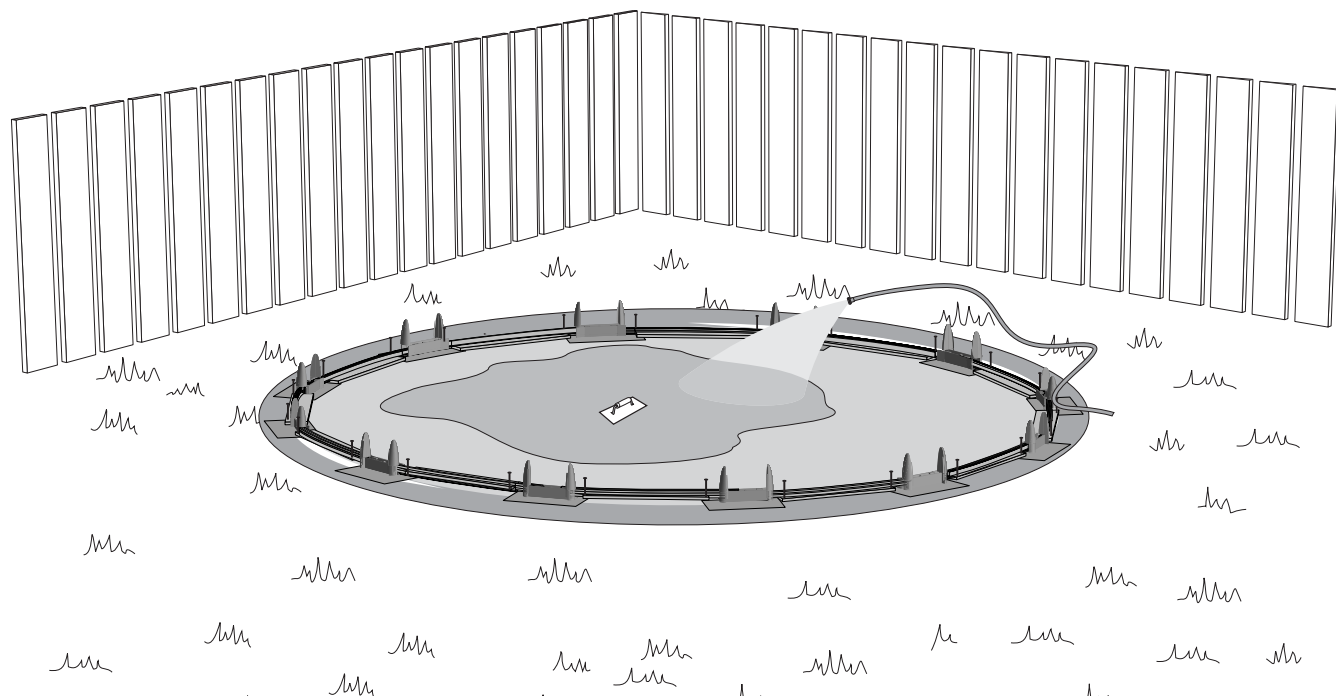

Mouillez le sable et compactez-le à l'aide d'un rouleau à gazon ou d'un pilon.

Wet the sand and pack it down with a lawn roller or a compactor.

Den Sand anfeuchten und mit einer Graswalze oder einem Stampfer verdichten.

À l'aide d'une truelle, mélangez bien le sable pour qu'il soit parfaitement humecté et aplanissez-en la surface. Retirez le piquet du centre et remplissez le trou de sable. Aplanissez ensuite à l'aide de la truelle.

Using a trowel, mix the sand well so that it is thoroughly wet, and smooth the surface. Remove the stake at the centre and fill in the hole with sand. Smooth the surface with a trowel.

Den Sand gut durchmischen, bis er vollständig befeuchtet ist. Mit einer Maurerkelle die Oberfläche glätten. Den Holzpflock die Oberfläche glätten. Den Holzpflock aus der Mitte entfernen und das Loch mit Sand auffüllen. Anschließend mit der Maurerkelle glätten.

Moje la arena y con una llana de albañil, mézclela bien para que esté completamente húmeda. Retire la estaca del centro y llene el agujero con arena.

Bagnare la sabbia e compattarla con un rullo da prato o una mazzerranga.

Molhe a areia e compacte-a com um rolo para relva ou um pilão.

Luego alise la superficie con una llana de albañil y compáctela con un rodillo de césped o una apisonadora.

Mescolare bene la sabbia in modo che sia perfettamente inumidita e stenderla sulla superficie con una cazzuola. Togliere il picchetto dal centro e riempire il piccolo buco fatto dal picchetto con della sabbia. Usare la cazzuola per stendere il tutto.

Com uma plaina manual, misture bem a areia de forma a que ela fique totalmente humedecida e aplaine toda a superfície. Retire a estaca do centro e encha o buraco com areia. Alise o chão com uma plaina manual.

Bevochtig het zand en pak het samen met behulp van een grasroller of een stampfer.

Przy pomocy kielni dokładnie wymieszać piasek w jednolitą, wilgotną masę i wygładzić powierzchnię. Wyjąć palik ze środka basenu i wypełnić otwór piaskiem. Wygładzić powierzchnię kielnią.

Meng het zand goed, zodat het door en door vochtig wordt. Strijk de bovenkant glad met een troffel. Verwijder het paaltje uit het midden en vul het gat met zand op. Vervolgens glad strijken met de troffel.



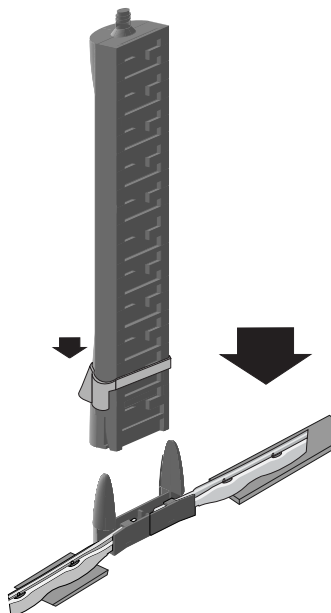

Vous devez maintenant débiter l'installation des poteaux. Avant d'installer le poteau, glissez un enjoliveur sur celui-ci par le bas. Lors de l'installation des poteaux dans les étapes subséquentes, n'oubliez pas à chaque fois d'installer un enjoliveur sur chaque poteau.

Placez un premier poteau sur une platine et commencez à installer le mur. Le poteau est bien installé si la platine est insérée dans la coche formée dans le bas du poteau. Afin de faciliter l'engagement du poteau dans la platine, inclinez celui-ci légèrement vers l'intérieur de la piscine lors de l'insertion.

Une fois le poteau bien installé, glissez l'enjoliveur jusqu'au bas du poteau de façon à bien serrer le poteau et la platine ensemble.

Ce poteau servira de point de départ pour l'installation du mur.

A continuación se empiezan a instalar los postes. Antes de instalar un poste, ponga el embellecedor en él desde la parte inferior. Posteriormente no olvide instalar un embellecedor en cada poste.

Ponga el primer poste en una placa junta y empiece a instalar la pared. El poste estará bien instalado si la placa junta se ha introducido en la muesca situada en la parte inferior del poste. Para facilitar la introducción del poste en la placa junta, incline el poste hacia el interior de la piscina en el momento de introducirlo.

Una vez que se ha instalado bien el poste, deslice el embellecedor hasta la parte inferior del poste de modo que sujete juntos el poste y la placa junta.

Este poste servirá de punto de partida para instalar la pared.

Vai ter que começar pela instalação das colunas.

Antes de instalar alguma coluna, enfile-lhes o adorno, pela parte de baixo. Nas etapas a seguir, quando estiver a instalar as colunas, não se esqueça de enfiar em cada uma das colunas um adorno.

Coloque uma primeira coluna sobre uma placa de união e comece a instalar a parede. Considera-se que a coluna está bem instalada se a placa de união ficou bem enfiada no encaixe situado na parte de baixo da coluna. Para facilitar o encaixe da coluna na placa de união, quando estiver a enfiar a coluna, incline-a ligeiramente, para o interior da piscina.

Logo que a coluna esteja bem instalada, baixe o adorno até à parte de baixo da coluna de forma a que a coluna e a placa de união fiquem juntas e bem apertadas.

Esta coluna vai servir de ponto de partida para a instalação da parede.

It's now time to install the uprights. Before installing the upright, slide onto the upright, from the base, a base crown. In the following steps, when installing an upright, don't forget to install the base crown.

Put a first upright in place on a joiner plate and begin installing the wall. The upright is properly positioned when the joiner plate is inserted into the notch at the lower end of the upright. To make it easier to attach the upright to the joiner plate, slant the upright slightly towards the interior of the pool while inserting it.

Once the upright is installed, slide the base crown all the way to the bottom of the upright. This will secure the joiner plate and the upright together.

This upright will serve as your starting point as you install the wall.

Occorre ora procedere all'installazione dei montanti. Prima d'installare il montante, infilare un elemento di finitura partendo dal basso del montante. Durante l'installazione di tutti i montanti B1 nel corso delle tappe successive, non dimenticare di infilare ogni volta un elemento di finitura sul montante.

Posizionare un primo montante su una piastrina e iniziare ad installare la parete. Il montante è fissato correttamente quando la piastrina è inserita nella tacca situata alla base del montante. In modo da facilitare l'inserimento del montante nella piastrina, basta inclinarlo leggermente verso l'interno della piscina mentre lo si infila nella piastrina stessa.

Che quando il montante è installato correttamente, infilare un elemento di finitura alla base del montante stesso in modo da fissare saldamente insieme il montante e la piastrina.

Questo montante servirà come punto di partenza per l'installazione della parete.

Teraz pora zamontować słupki. Przed zamontowaniem słupka należy nasunąć na niego od spodu koronę podstawy. Podczas następných etapów, przy montowaniu słupków, należy pamiętać o założeniu korony podstawy.

Należy wstawić pierwszy słupek w odpowiednie miejsce na płycie łączącej i zacząć montowanie ściany. Słupek jest ustawiony prawidłowo, jeżeli płyta łącząca jest wsunięta w wycięcie na dolnym końcu słupka. Dla łatwiejszego przymocowania słupka do płyty łączącej należy lekko nachylić słupek wewnątrz basenu podczas montażu.

Po zamocowaniu słupka należy wsunąć koronę podstawy do samego końca słupka. Spowoduje to właściwe umocowanie płyty łączącej i słupka.

Ten słupek stanowi początek montażu ściany.

Nun kann mit dem Aufbau der Pfeiler begonnen werden. Vor dem Einsetzen des ersten Pfeilers von unten her eine Abdeckkappe über den Pfeiler gleiten. Auch während des Aufbaus der restlichen Pfeiler in den folgenden Schritten nicht vergessen, jeweils eine Abdeckkappe an jedem der Pfeiler anzubringen.

Einen ersten Pfeiler in eine Verbindungsschiene einsetzen und mit dem Wandaufbau beginnen. Der Pfeiler ist dann korrekt in der Schiene eingesetzt, wenn die Verbindungsschiene in der Kerbe am Fuße des Pfeilers eingerastet ist. Um das Einsetzen in die Schiene zu erleichtern, den Pfeiler beim Einsetzen leicht zur Beckeninnenseite hin neigen.

Ist der Pfeiler korrekt eingesetzt, die Abdeckkappe zum Fuße des Pfeilers gleiten, um so den Zusammenhalt des Pfeilers und der Verbindungsschiene zu sichern.

Dieser Pfeiler wird zum Ausgangspunkt des Wandaufbaus.

U kunt nu beginnen met het aanbrengen van de staanders. Voordat u een staander plaatst, moet u er vanaf de onderkant een sierstuk omheen schuiven. Wanneer u bij de volgende stappen aan de slag gaat met het plaatsen van de andere staanders, vergeet u dan niet telkens een sierstuk om elke staander aan te brengen.

Plaats de eerste staander in een verbindingstuk en begin met het opzetten van de wand. De staander is goed geplaatst als het verbindingstuk in de uitsparing onderaan de staander valt. Het is gemakkelijker de staander aan het verbindingstuk te bevestigen wanneer u de staander licht naar de binnenkant van het zwembad laat neigen tijdens het plaatsen ervan.

Wanneer u de staander eenmaal goed heeft neergezet, schuif het sierstuk dan tot onderaan de staander, zodat de staander en het verbindingstuk stevig aan elkaar vast komen te zitten.

Deze staander zal dienen als referentiepunt bij het aanbrengen van de wand.

		3,66 m 12'	4,57 m 15'	5,49 m 18'	6,40 m 21'	7,32 m 24'	8,23 m 27'
<b>Poteaux</b>	<b>Pali</b>	8	10	12	14	16	18
<b>Uprights</b>	<b>Colunas</b>						
<b>Pfeiler</b>	<b>Staanders</b>						
<b>Parales</b>	<b>Słupki</b>						

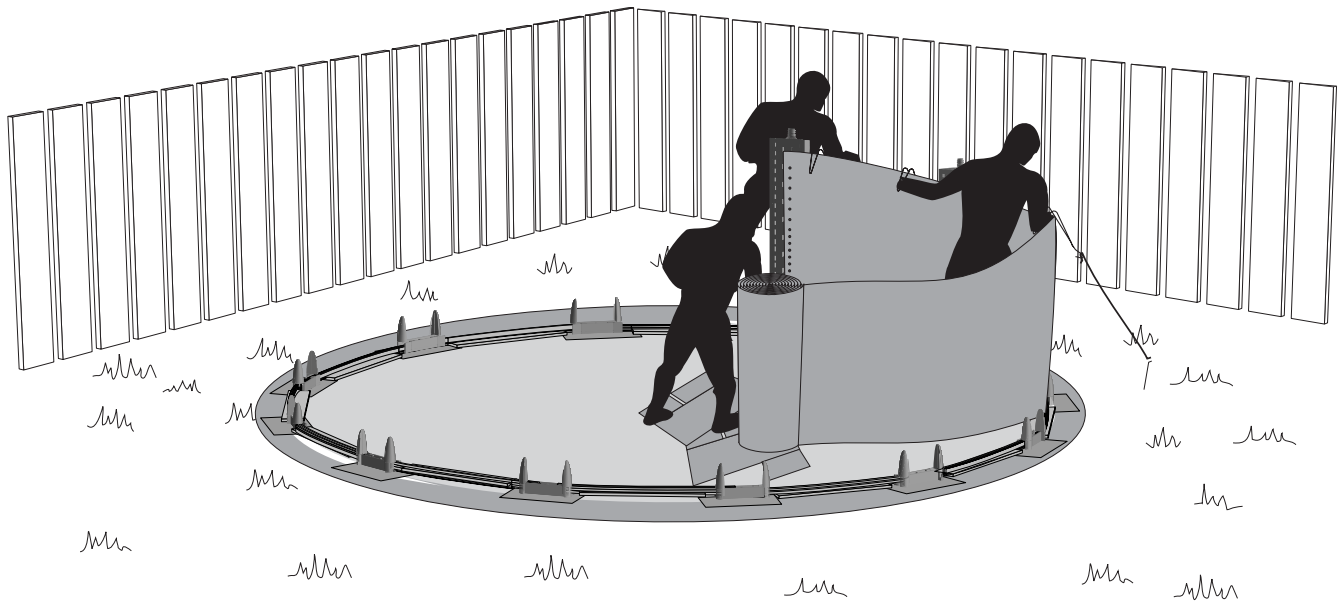

Vous devez maintenant installer le mur de votre piscine. Cette opération nécessite la contribution d'au moins trois personnes et devrait être entreprise une journée où il ne vente pas. Des cartons d'emballage ou une planche de bois de 60 cm x 60 cm (2' x 2') peuvent servir à protéger le mur et à en faciliter le déplacement. **Insérez le mur dans le rail en commençant par le centre d'une des platines. Assurez-vous que le trou de l'écumoire est bien à l'endroit choisi pour la pose du système de filtration.**

**Important :** Les trous de l'écumoire et du retour d'eau sont situés à l'extrémité du mur qui n'est pas déroulée. C'est donc la dernière section du mur qui se placera à la droite du joint de mur (quand on est à l'extérieur de la piscine).

Ahora debe instalar la pared de la piscina. Esta operación necesita la contribución de un mínimo de tres personas y debería efectuarse en un día sin viento. Los cartones de embalaje, o una tabla de madera de 60 cm x 60 cm, pueden servir para proteger la pared y facilitar el transporte. Coloque la pared en la canaleta comenzando por el centro de una de las platinas. Verifique que el agujero del depurador esté en el lugar seleccionado para la instalación del sistema de filtración.

**Nota:** los agujeros del depurador y del retorno del agua están situados en la extremidad de la pared que está enrollada. Por lo tanto ésta será la última sección de la pared que se colocará a la derecha de la junta de la pared (cuando uno se encuentra afuera de la piscina).

Nu kunt u de wand van uw zwembad aanbrengen. Voor dit karwei zijn ten minste drie personen nodig, en u moet er een windstille dag voor uitkiezen. U kunt kartonnen dozen of een stuk hout van 60 bij 60 cm gebruiken om de wand te ondersteunen en het verplaatsen ervan te vergemakkelijken. Schuif de wand in de rail, beginnend bij het middelpunt van een van de verbindingsstukken. Zorg er hierbij voor dat het gat voor de skimmer zich op de plek bevindt waar u de filterinstallatie wilt aanbrengen.

**Belangrijk:** De openingen voor de skimmer en de terugloop bevinden zich aan het nog niet uitgerolde uiteinde van de wand. Het betreft hier dus het laatste deel van de wand, dat rechts van de wandnaad (van buiten het zwembad uit gezien) terecht komt.

You now have to install the pool wall. A minimum of three (3) people are required to install the wall and there should be no wind at the time. Furthermore, we suggest that you use the packaging or a 60 cm x 60 cm (2' x 2') wooden board to protect the wall and help manoeuvre it. **Insert the wall into the wall channel, starting from the centre of one of the joiner plates. Make sure the skimmer hole is at the place where you want to put the filtration system.**

**Important:** The skimmer and water return holes are located at the unrolled end of the wall. This last section of the wall will therefore go on the right of the wall joint (when standing outside the pool).

Occorre ora installare la parete della piscina. Questa operazione richiede la partecipazione di minimo tre persone ed andrebbe effettuata un giorno in cui non c'è vento. Sugeriamo l'utilizzo di cartoni d'imballaggio oppure di una tavola di legno di 60 cm x 60 cm per proteggere la parete e facilitarne lo spostamento. Inserire la parete nel binario iniziando dal centro di una delle piastrine. Accertarsi che la predisposizione per lo skimmer sia situata nel punto previsto per l'installazione del sistema di filtrazione, in una delle sezioni tonde della piscina.

**N.B.:** La predisposizione per lo skimmer e per la bocchetta sono situate all'estremità della parete che non è ancora srotolata. Sarà quindi l'ultima sezione della parete che verrà installata a destra rispetto al punto di giunzione della parete (se vi trovate all'esterno della piscina).

Teraz należy zainstalować ścianę basenu. Montaż ściany powinien być przeprowadzany przy bezwietrznej pogodzie, przez co najmniej trzy (3) osoby. Zalecamy ponadto użycie kartonów z opakowań lub deski o wymiarach 60 cm x 60 cm w celu zabezpieczenia ściany i ułatwienia jej montażu. Należy wsuwać ścianę w dolną szynę, rozpoczynając od środka jednego z elementów łączących. Należy też upewnić się, że otwór na odstojnik znajduje się w miejscu, gdzie planuje się umieścić układ filtrowania wody.

**Ważne:** Otwory na odstojnik i na przepływ wody znajdują się przy nierozwiniętym końcu ściany. Ta ostatnia część ściany będzie się zatem znajdować na prawo (patrząc z zewnątrz basenu) od złącza ściany.

Jetzt ist die Beckenwand zu errichten. Zu diesem Vorgang werden mindestens drei Leute benötigt. Er sollte an einem windstillen Tag vorgenommen werden. Pappkartons oder eine 60 x 60 cm große Holzplanke können als Unterlage dienen, um die Wand zu schützen und deren Versetzen zu erleichtern. **Die Wand in die Schiene einsetzen, dabei von der Mitte einer Laufschiene aus beginnen. Genauso fortfahren: jeweils einen weiteren Pfeiler aufstellen und dann die Wand einsetzen. Darauf achten, daß die Öffnung des Schmutzfängers an dem zum Einbau der Filteranlage vorgesehene Platz ist.**

**Wichtig:** Die Öffnungen des Schmutzfängers und des Wasserrücklaufs befinden sich am äußersten, noch nicht ausgerollten Ende der Wand. Dieses letzte Teilstück der Beckenwand muß demnach rechts von der Wandnaht (von außerhalb des Beckens aus gesehen) eingesetzt werden.

Agora já está tudo pronto para poder instalar as paredes da sua piscina. Instale a sua piscina num dia sem vento, prevendo a ajuda de pelo menos três pessoas para se efectuar este trabalho. Também sugerimos que utilize os os cartões das embalagens ou uma placa de madeira de 60 cm x 60 cm para proteger o seu chão da piscina e para melhor manobrar a parede. Comece por encaixar a parede no centro de uma placa de união da calha que está no chão. Verifique se o buraco do captador dos detritos flutuantes (depurador) está colocado no sítio apropriado para a instalação do sistema de filtração.

**Nota :** Os buracos do captador dos detritos flutuantes (depurador) e do retorno de água estão situados na extremidade da parede que ainda não está desdobrada. Esta é portanto a última secção da parede a ser colocada à direita da junta da parede (isto quando estamos na parte exterior da piscina).

		3,66 m 12'	4,57 m 15'	5,49 m 18'	6,40 m 21'	7,32 m 24'	8,23 m 27'	9.14 m 30'
<b>Dimension de mur*</b>	<b>Wall length*</b>	11,48 m	14,43 m	17,22 m	20,07 m	23,01 m	25,76 m	28,75 m
<b>Dimension der Beckenwand*</b>	<b>Dimensión de la pared*</b>	37' 8"	47' 4"	56' 6"	65' 10"	75' 6"	84' 6"	94' 4"
<b>Dimensione della parete*</b>	<b>Afmeting van de wand*</b>							
<b>Dimensão da parede*</b>	<b>Rozmiary ściany *</b>							

\* Mesuré du centre du trou au centre du trou de l'extrémité opposée

\* Eweils von Lochmitte bis Lochmitte messen

\* Medida desde el centro del orificio al centro del orificio

\* Medida do centro do buraco ao centro do buraco

\* From center of end hole to center of opposite end hole

\* Misura dal centro del foro all'altro centro del foro

\* Gemeten van het midden van het ene gat tot het midden van het andere

\* Mierzono od środka otworu do środka otworu.

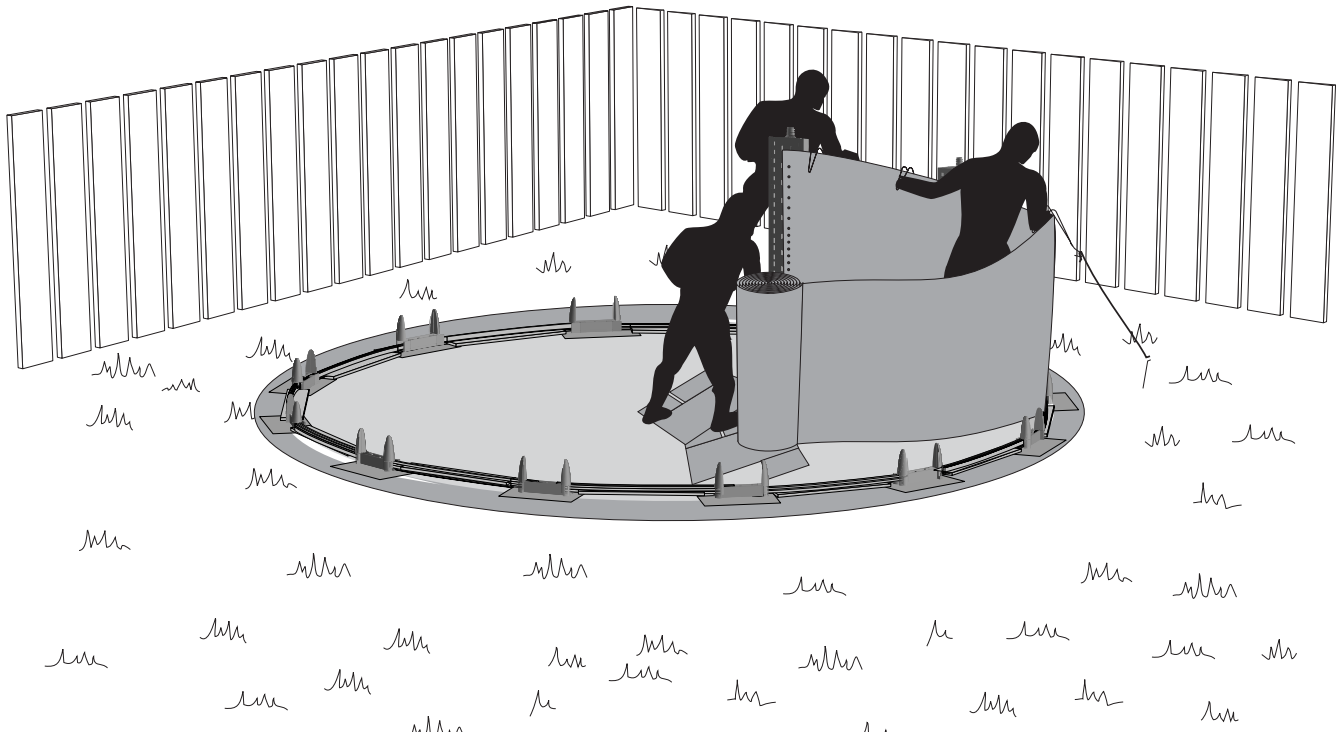

À mesure que vous déroulez le mur, vous devez poser les poteaux. N'oubliez pas cependant d'installer au préalable les enjoliveurs. Pour une plus grande stabilité, vous devriez utiliser de la corde et des crochets recouverts de vinyle épais. L'idéal demeure cependant de travailler à plusieurs personnes.

As you unroll the wall, you must install the uprights. However do not forget to install the base crowns. You should use rope and heavy vinyl-covered hooks to hold the wall steady. Ideally, however, you should work with several people.

Die Wand nach und nach ausrollen und dabei jeweils die Pfeiler installieren. Benutzen Sie Schnur und mit Kunststoff (Vinyl) verkleidete Haken, um die Wand zu stabilisieren. Am besten ist es jedoch, mit mehreren Personen zu arbeiten.

Debe ir colocando los paraleles a medida que vaya desenrollando la pared. Para obtener una mayor estabilidad, utilice una cuerda y ganchos recubiertos de vinilo grueso. Lo ideal es trabajar entre varias personas.

Man mano che viene srotolato la parete, occorre installare i montanti. Per una maggiore stabilità si consiglia di usare una corda e dei ganci ricoperti di uno strato di vinile spesso. Idealmente, comunque, bisognerebbe lavorare con più persone.

À medida que vai desdobrando a parede vá colocando as colunas. Para obter uma maior estabilidade deverá utilizar corda e ganchos revestidos de plástico espesso. A situação ideal seria fazer a instalação com a ajuda de outras pessoas.

Tijdens het uitrollen van de wand moet u de staanders plaatsen. Wij raden u aan stukken touw en met dikke kunststof beklede haken te gebruiken om de stabiliteit van de wand te vergroten. Het is echter het beste om dit karwei met meerdere personen uit te voeren.

W miarę rozwijania ściany należy zakładać słupki. W celu przytrzymania ściany można używać liny i ciężkich haczyków pokrytych winylem, ale najlepiej jest, gdy montażu dokonuje kilka osób.



#### Matériaux :

- Boîtes de carton ou planche de bois de 60 cm x 60 cm (2' x 2')
- Crochets recouverts de vinyle
- Corde et clous de 15,24 cm (6")

#### Materials:

- Cardboard packaging or a 60 cm x 60 cm (2' x 2') wooden board
- Vinyl-covered hooks
- Rope and 15.24 cm (6") nails

#### Material:

- Pappkartons oder eine 60 x 60 cm Holzplanke
- mit Kunststoff verkleidete Haken
- Schnur und Nägel (15,24 cm)

#### Materiales:

- Cajas de cartón o tabla de madera de 60 cm x 60 cm
- Ganchos cubiertos con vinilo
- Cuerda y estacas

#### Materiali:

- Ganci ricoperti di vinile
- Corda e picchetti

#### Materiais :

- Caixas de cartão ou tábuas de madeira de 60x60 cm
- Ganchos revestidos de plástico (vinil)
- Corda e estacas

#### Materiaal:

- Kartonnen verpakking of een stuk hout van 60 bij 60 cm
- Met vinyl beklede haken
- Touw en paaltjes

#### Materiały:

- Karton z opakowań lub deska drewniana o wymiarach 60 cm x 60 cm
- Haczyki pokryte winylem
- Lina i paliki

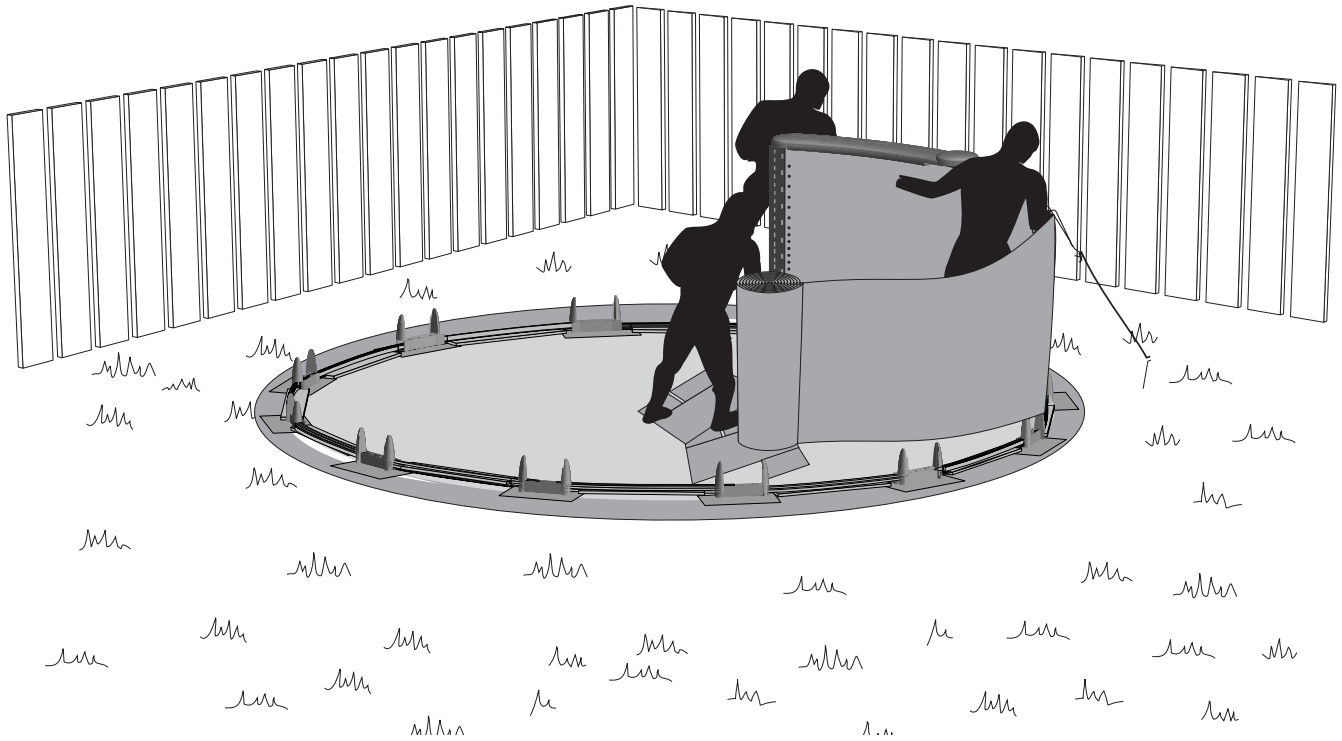

Afin de s'assurer d'une plus grande stabilité, nous vous recommandons également pendant le déroulement du mur de déposer temporairement les margelles.

To ensure greater stability, we recommend that you place the top ledges on the uprights as a temporary measure while unrolling the wall.

Um eine größere Stabilität zu gewährleisten wird außerdem empfohlen, während des Wandaufbaus die Randauflagen provisorisch zu installieren.

Para asegurar una mayor estabilidad, recomendamos asimismo colocar los asientos superiores provisoriamente mientras vaya desenrollando la pared.

Si raccomanda inoltre, per garantire una maggiore stabilità, di montare provvisoriamente dei bordi superiori mentre viene srotolato la parete.

Para garantir uma maior estabilidade, aconselhamos também que enquanto está a desdobrar a parede vá colocando, temporariamente, os parapeitos.

Om de wand meer stabiliteit te geven raden wij u aan de boordstenen tijdelijk op de staanders te leggen terwijl u de wand aan het uitrollen bent.

Dla zapewnienia lepszej stabilności zaleca się prowizoryczne umieszczenie cembrowiny na słupkach w miarę rozwijania ściany.



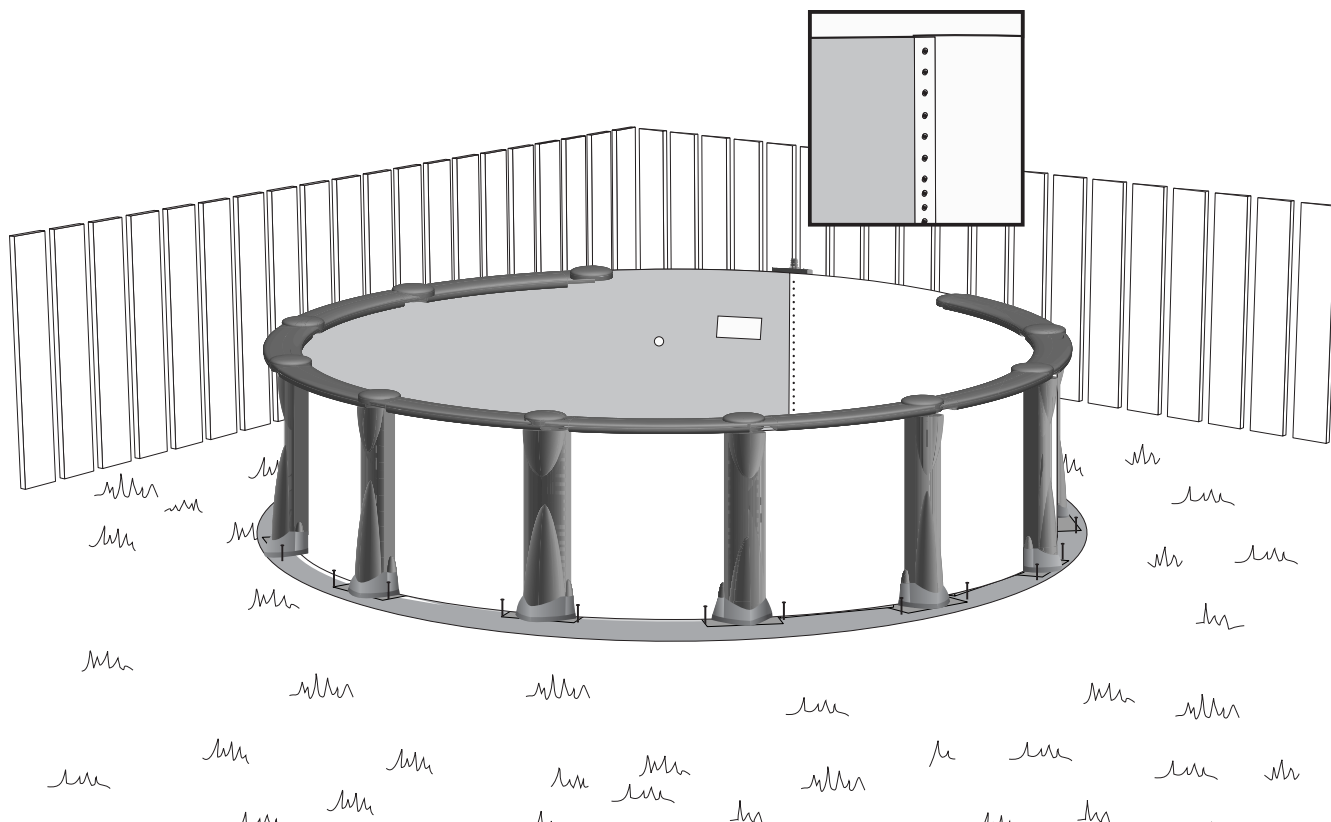

Le mur devrait être complètement déroulé.

- 1)** Si les trous de jonction du mur sont parfaitement alignés, passez directement à l'étape 21.
- 2)** Si votre mur semble trop court, vérifiez que les rails sont bien enfoncés dans chacune des platines.
- 3)** Si votre mur semble trop long, éloignez un peu les rails des coches centrales des platines, tout en vous assurant que les rails sont bien insérés dans les coches de retenue de la platine.

La pared está completamente desenrollada.

- 1)** Si las juntas de la pared concuerdan, pase directamente a la etapa 21.
- 2)** Si la pared parece demasiado corta, verifique que las canaletas estén bien introducidas en cada una de las platinas.
- 3)** Si la pared le parece demasiado larga, aleje un poco las canaletas de las muescas centrales de las platinas, asegurándose de que las canaletas estén bien introducidas en las muescas de retención de las platinas.

De wand moet nu volledig zijn uitgerold.

- 1)** Als de wandnaden perfect op elkaar aansluiten, kunt u direct met stap 21 doorgaan.
- 2)** Als de wand te kort lijkt, verzeker u er dan van dat elke wandrail volledig in het bijbehorende verbindingstuk geschoven is.
- 3)** Als de wand te lang lijkt, schuif de rails dan een klein eindje weg van de centrale inkeping in het bijbehorende verbindingstuk, maar zorg er wel voor dat de rails stevig in het verbindingstuk blijven zitten.

Now the wall should be completely unfolded.

- 1)** If the wall joints align perfectly, proceed directly to Step 21.
- 2)** If your wall appears to be too short, make sure that the wall channels are fully inserted into each joiner plate.
- 3)** If the wall appears to be too long, readjust the wall channels so that they are at a slight distance from the control notch in each joiner plate while making sure the wall channels are still in the joiner plate.

La parete dovrebbe essere completamente srotolata.

- 1)** Se i fori della parete sono perfettamente allineati, passare direttamente alla tappa 21.
- 2)** Se la parete sembra troppo corta, verificare se binari sono bene infilati in ciascuna delle piastrine.
- 3)** Se la parete sembra troppo lunga, allontanare leggermente i binari dalla tacca centrale delle piastrine, controllando che i binari siano inseriti correttamente nelle tacche di bloccaggio della piastrina.

Ściana basenu powinna być teraz całkowicie rozwinięta.

- 1)** Jeżeli elementy łączące ściany są ustawione prawidłowo, można przejść bezpośrednio do etapu 21.
- 2)** Jeżeli ściana wydaje się za krótka, należy sprawdzić, czy szyny podtrzymujące ścianę są prawidłowo włożone do płyt łączących.
- 3)** Jeżeli ściana wydaje się za długa, należy poprawić rozstaw podpórek, rozmieszczając je w pewnej odległości od wycięć w płytach łączących, zwracając jednocześnie uwagę na to, żeby podpórki były nadal umieszczone w płycie łączącej.

Die Wand sollte jetzt vollständig ausgerollt sein.

- 1)** Liegen die Wandnähte genau aneinander, sofort zum Schritt 21 übergehen.
- 2)** Scheint die Wand zu kurz, überprüfen, ob die Schienen vollständig in jede der Laufschiene eingeführt sind.
- 3)** Scheint die Wand zu lang zu sein, die Schienen ein wenig von den Mittelkerben abrücken. Dabei darauf achten, daß die Schienen noch vollständig in die Haltekerben der Laufschiene eingerastet sind.

A parede deveria estar completamente desdobrada.

- 1)** Se Os buracos das junções da parede estão perfeitamente, alinhados, passe directamente para a etapa 21.
- 2)** Tem a impressão de que a parede está demasiado curta, verifique se as calhas estão bem enfiadas dentro das placas de união.
- 3)** Se a parede lhe parece demasiado comprida, afaste ligeiramente as calhas dos entalhes centrais das placas de união, tendo o cuidado de verificar se as calhas estão bem encaixadas dentro dos entalhes de fixação das placas de união.



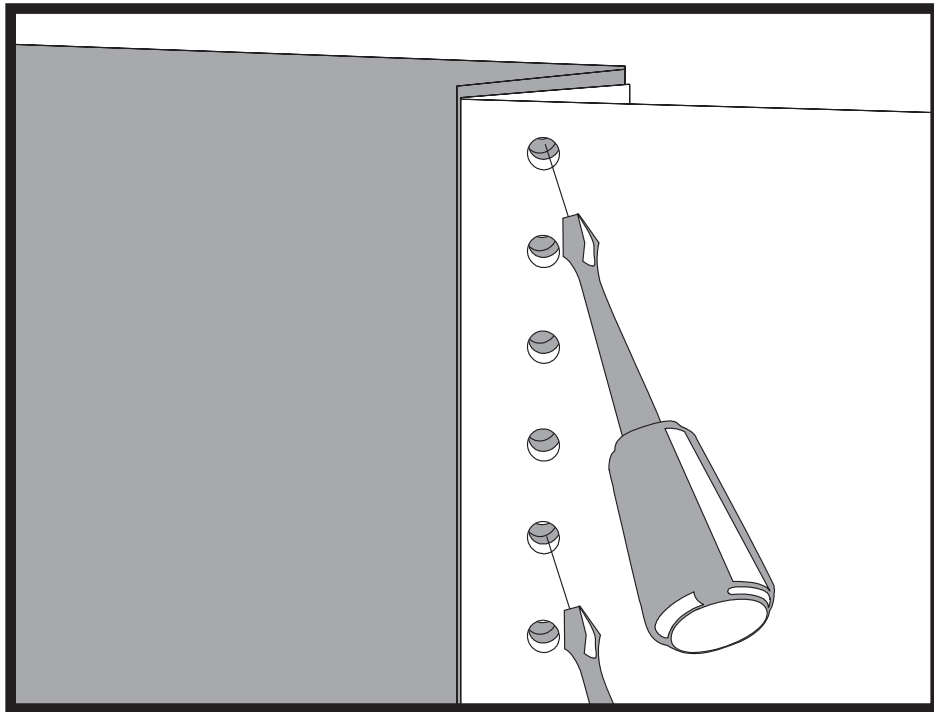

Lorsque les trous des deux extrémités du mur sont alignés, insérez deux ou trois tournevis dans ceux-ci en commençant par le bas afin de les garder alignés jusqu'à ce que vous ayez installé les vis.

When both ends of the wall are aligned, use two or three screwdrivers, starting at the bottom of the wall, to keep the wall aligned until you have installed the screws.

Passen die Öffnungen beider Wandenden zueinander, zwei oder drei Schraubenzieher einstecken (unten anfangen), um die Wandabgleichung zu erleichtern, bis die Schrauben eingesetzt sind.

Cuando los orificios de ambos extremos de la pared estén alineados, introduzca dos o tres destornilladores en los mismos, comenzando por la base, para mantenerlos alineados hasta que haya instalado los tornillos.

Quando i fori delle due estremità della parete sono allineati, inserirvi due o tre cacciaviti iniziando dalla parte inferiore in modo da tenerli allineati finché non vengono installate le viti.

Assim que as duas extremidades da parede estiverem alinhadas, introduza duas ou três chaves de fenda nos buracos, começando pela parte de baixo, para facilitar o alinhamento e enquanto não tiver enfiado os parafusos.

Wanneer de gaten in beide uiteinden van de wand op elkaar vallen, steek er dan van onderaf twee of drie schroevendraaiers in om ze op hun plaats te houden totdat de schroeven zijn ingedraaid.

Po dopasowaniu obu końców ściany należy wstawić do otworów dwa lub trzy śrubokręty, zaczynając od dołu ściany. Pomoże to równo ustawić ściany aż do chwili założenia śrub.



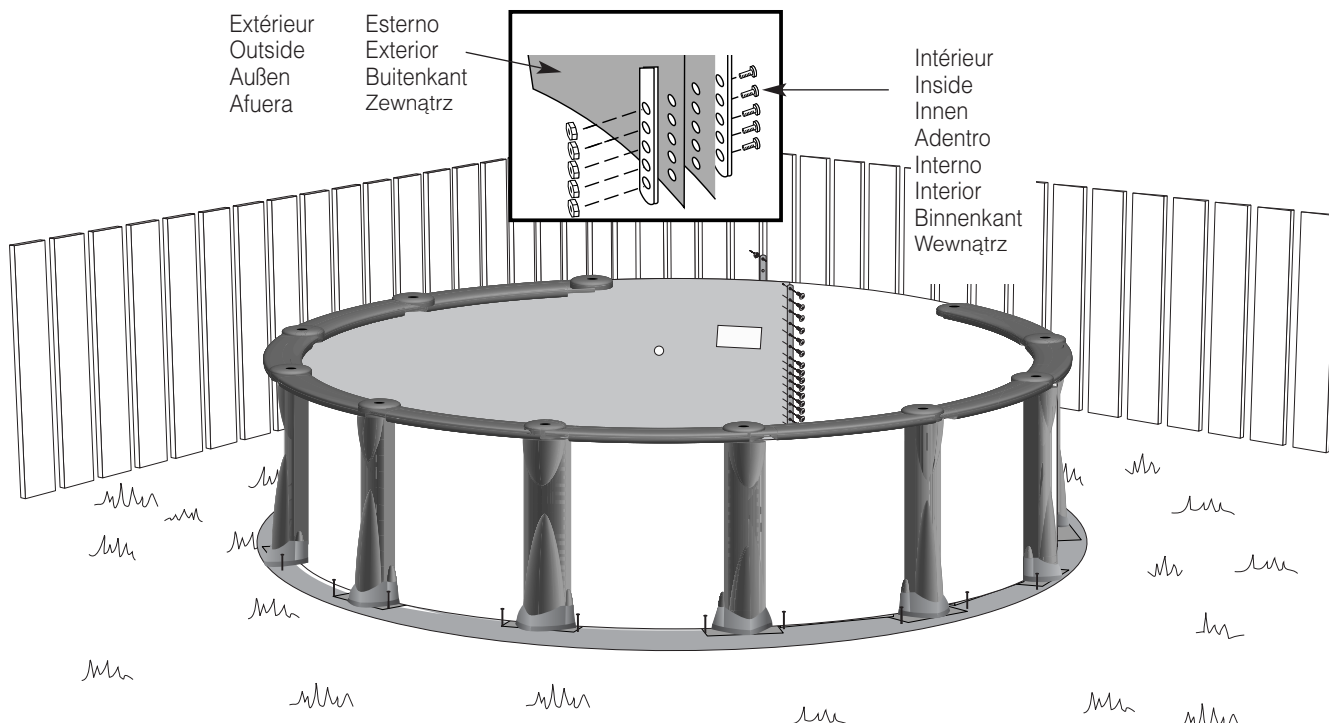

Enlevez le poteau vis à vis du joint de mur à l'aide d'un tournevis. Pour bien fermer le joint de mur, il est très important de placer une barre d'acier à l'intérieur du mur et l'autre à l'extérieur. La tête de vis mécanique doit se trouver à l'intérieur de la piscine et les écrous à l'extérieur. Assurez-vous que tous les trous et boulons sont utilisés. Référez-vous à l'autocollant apposé sur le mur intérieur, près du joint. Utilisez les boulons fournis avec le mur. Une fois le joint de mur complètement boulonné, réinstallez le dernier poteau, sans oublier d'installer l'enjoliveur, et apposez les deux dernières margelles.

Remove the upright located at the wall joint using a screwdriver. To fasten the wall joint, it is very important to place one steel bar on the inside of the wall and the other on the outside. Tighten the mechanical screws on the inside of the pool and the nuts on the outside. Ensure that all bolts and holes are used. Refer to the sticker on the inside of the wall near the joint. Use the bolts provided with the wall. Once the wall joint has been completely bolted, install once more the last upright and top ledges, without forgetting the base crown.

Den Pfeiler an der Wandnaht mit Hilfe eines Schraubenziehers entfernen. Um die Wandnaht sicher zu schließen ist es sehr wichtig, jeweils eine Stahlstange an der Beckeninnenseite und eine an der Beckenaußenseite anzubringen. Der Kopf der Maschenschrauben sollte sich dabei an der Innenseite, die Muttern an der Außenseite befinden. Darauf achten, dass alle Schrauben und Löcher benutzt werden. Dazu den Aufkleber, der sich an Wandinnenseite nahe der Naht befindet, durchlesen. Es müssen die mit der Wand gelieferten Schrauben benutzt werden. Ist die Wandnaht vollständig zugeschraubt, den letzten Pfeiler wieder einsetzen, ohne dabei die Abdeckkappen zu vergessen. Anschließend die letzten beiden Randkappen wieder anbringen.

Retire el poste situado en la junta de la pared con un destornillador. Con el fin de cerrar bien la junta de la pared es muy importante colocar una barra de acero en la parte interior de la pared y otra en la parte exterior. La cabeza de tornillo mecánico debe estar en el interior de la piscina y los pernos en el exterior. Compruebe que se hayan utilizado todos los agujeros y pernos. Consulte la etiqueta autoadhesiva situada en la pared interior, cerca de la junta. Utilice los pernos que vienen con la pared. Una vez que la junta de la pared esté completamente empernada, vuelva a instalar el último poste sin olvidar de poner el embellecedor y los dos últimos brazos.

Togliere il montante situato all'altezza del punto di unione della parete usando un cacciavite. È molto importante posizionare due piattine d'acciaio, una all'interno e l'altra all'esterno della parete a rinforzo della chiusura. La testa della vite deve trovarsi all'interno della piscina ed i dadi all'esterno. Accertarsi che venga usato ogni foro e ogni bullone. Consultare l'autoadesivo situato all'interno della parete vicino al punto di chiusura. Utilizzare i bulloni che vengono forniti con la parete. Dopo aver completamente imbullonato la giunta della parete, reinstallare l'ultimo montante, senza dimenticare di infilare l'elemento di finitura, e infine posizionare gli ultimi due bordi superiori.

Verwijder de staander tegenover de wandnaad met behulp van een schroevendraaier. Voor het sluiten van de wandnaad is het van groot belang zowel aan de binnenkant als aan de buitenkant van de wand een stalen staaf aan te brengen. De koppen van de machineschroeven moeten zich aan de binnenkant van het bassin bevinden, de moeren aan de buitenkant. Zorg ervoor dat u alle gaten en bouten gebruikt. Zie hiervoor de sticker aan de binnenkant van de wand, dichtbij de naad. Gebruik de bouten die met de wand worden meegeleverd. Wanneer u de wandnaad volledig met behulp van de bouten heeft afgesloten, zet u de laatste staander op zijn plaats terug, met inbegrip van het sierstuk, en brengt u de laatste twee boordstenen aan.

Retire, ajudado com uma chave de parafusos, a coluna que se encontra frente a frente da junta da parede. Para fechar bem a junta da parede, é muito importante que coloque uma barra de aço no interior da parede e outra no exterior. A cabeça dos parafusos mecânicos têm que ficar no interior da piscina e as porcas na parte exterior. Verifique bem se todos os buracos e todas as cavilhas foram utilizadas. Verifique com a etiqueta autocolante colocada na parte interior da parede perto da junta. Utilize as cavilhas que foram fornecidas com a parede. Assim que a junta da parede esteja totalmente abotoada, volte a instalar a última coluna, sem se esquecer de colocar o adorno e os dois últimos rebordos.

Należy usunąć słupek usytuowany przy złączu ściany za pomocą śrubokręta. Przy mocowaniu złącza ściany jest bardzo ważne aby umieścić dwa stalowe pręty, jeden wewnątrz, a drugi na zewnątrz ściany. Należy teraz dokręcić śruby usytuowane wewnątrz basenu i nakrętki usytuowane na zewnątrz, zwracając uwagę by wszystkie pręty i otwory zostały wykorzystane. Patrz naklejka wewnątrz ściany przy złączu. Należy użyć prętów dostarczonych ze ścianą. Po całkowitym przymocowaniu ściany należy ponownie założyć ostatni słupek i pokrywę cembrowiny, pamiętając o koronie podstawy.



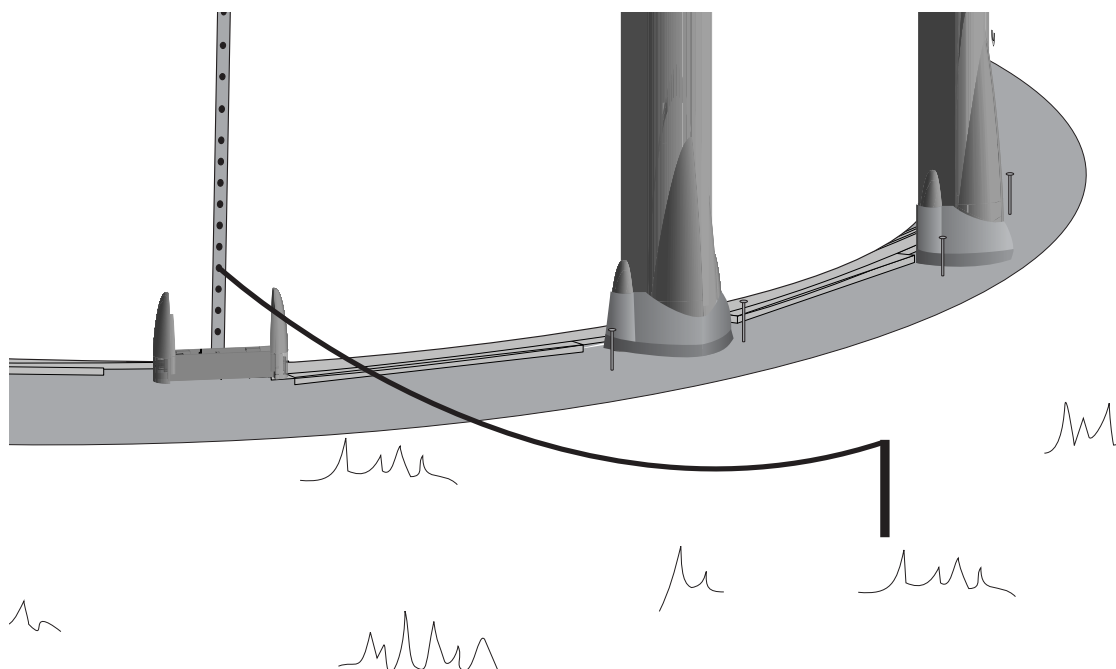

**Important :** Dans certaines régions géographiques, vous devez mettre votre piscine à la terre. Pour ce faire, vous n'avez qu'à enrouler un fil de cuivre autour du 4<sup>e</sup> ou du 5<sup>e</sup> écrou du joint du mur ; et à amener ce fil à 1,20 m ou 1,50 m (4' ou 5') de la piscine. Pour finaliser la mise à la terre, faites appel à un électricien.

**Important:** In certain regions you are required to electrically ground your pool. To do this, simply twist the end of a copper wire around the 4th or 5th screw nut on the wall joint and run a length of wire 1.20 m or 1.50 m (4' or 5') from the pool. You must then call an electrician to finish grounding your pool.

**Wichtig:** In manchen Regionen muß das Becken geerdet werden. Dazu genügt es, einen Kupferdraht um die 4. oder 5. Mutter der Wandnaht zu wickeln, und ihn 1,20 bis 1,50 m vom Becken wegzuleiten. Erdung von einem Elektriker fertigstellen lassen.

**Advertencia:** en ciertas regiones es menester conectar la piscina a tierra. Para ello, basta con enrollar un alambre de cobre alrededor de la cabeza de la cuarta o quinta tuerca de la junta de la pared y extenderlo a una distancia 1,20 m ó 1,50 m de la piscina. Para completar la conexión a tierra recurra a un electricista.

**Attenzione:** In alcune zone geografiche occorre effettuare una messa a terra della piscina. Per farlo, basta arrotolare un filo di rame attorno alla testa della 4<sup>a</sup> o 5<sup>a</sup> vite dove si congiunge la parete; portare il filo a 1,20 m o 1,50 m dalla piscina. Basta poi chiamare un elettricista per completare la messa a terra.

**Atenção :** Em certas regiões geográficas, terá que fazer uma ligação à terra da sua piscina. Para isso, vai ser necessário enrolar um fio de cobre à volta da 4<sup>a</sup> e da 5<sup>a</sup> porca, situada na junta da parede, levando esse fio de cobre até à distância de 1,20 m ou 1,50 m da piscina. Para finalizar, chame um electricista para lhe fazer a ligação à terra.

**Let op:** In sommige gebieden moet het bassin geaard worden. Hiervoor hoeft u slechts het uiteinde van een koperdraad om de vierde of vijfde moer van de wandnaad te wikkelen en die tot op een afstand van 1,20 à 1,50 m van het bassin weg te leiden. Laat het proces van aarding afmaken door een elektricien.

**Ważne:** W niektórych regionach wymagane jest uziemienie basenu. W celu zainstalowania uziemienia należy nawinąć drut miedziany dookoła główki czwartej lub piątej śruby złącza ściany i odprowadzić drut na odległość 1,20 lub 1,50 metra od basenu. Dalszą instalację uziemienia powinien wykonać wykwalifikowany elektryk, którego należy wezwać w tym celu.

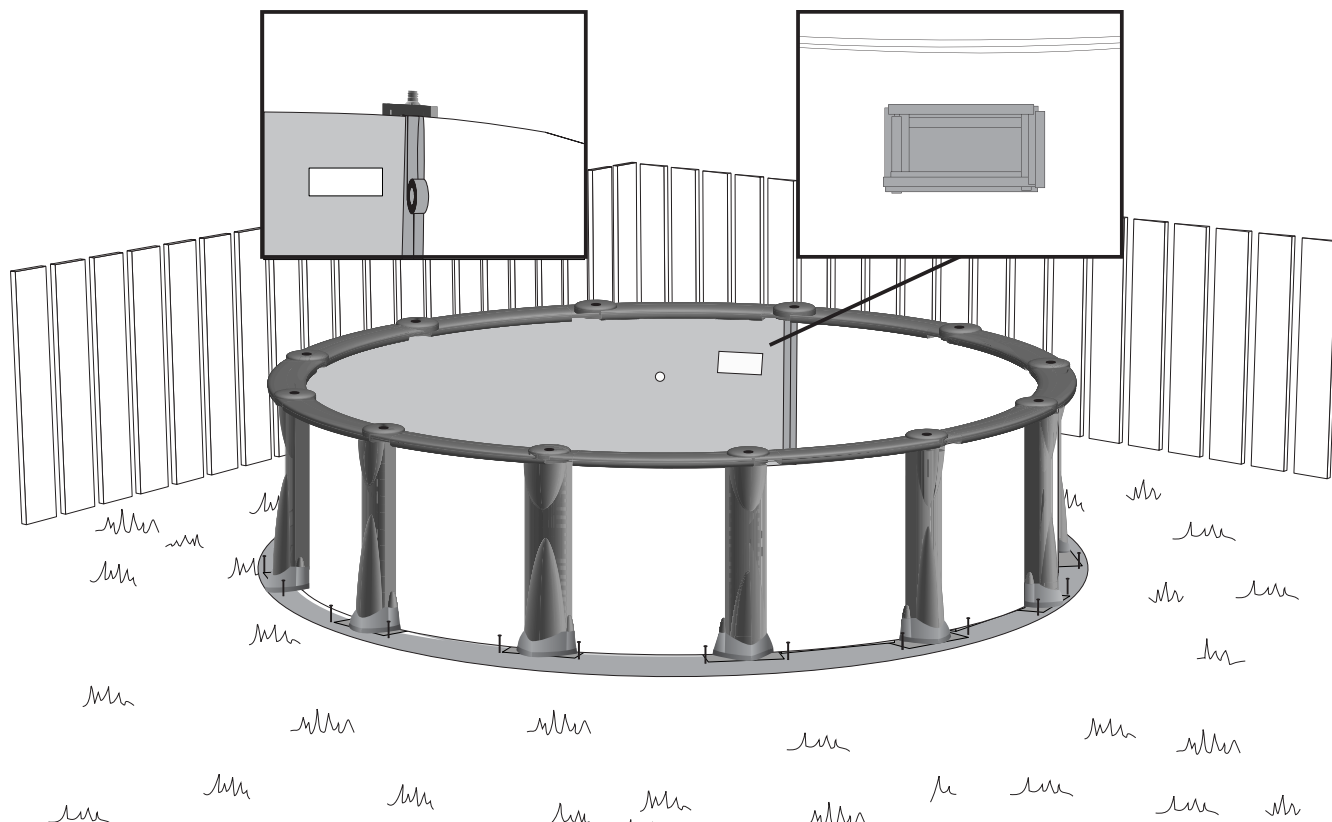

Recouvrez le joint du mur intérieur avec deux ou trois couches de ruban adhésif en toile (ruban). Prenez bien soin de cacher les têtes de vis.

Bouchez l'ouverture de l'écumoire avec du carton et du ruban adhésif pour éviter les fuites d'air.

Cubra la junta de la pared con tres capas de cinta adhesiva gruesa, como mínimo, cerciorándose de que las cabezas de los pernos estén totalmente cubiertas.

Tape la apertura del depurador con un recorte de cartón y cinta adhesiva para evitar las pérdidas de aire.

Bedek de wandnaad aan de binnenkant met twee of drie lagen dik afplakband. Zorg ervoor dat de schroefkoppen volledig bedekt zijn.

Bedek het gat voor de skimmer met karton en plakband om ontsnappen van lucht te voorkomen.

Cover the wall joint with two or three layers of duct tape. Make sure to cover the screw heads.

Cover the skimmer hole with cardboard and tape it in place to prevent air leakage.

Ricoprire il punto di unione della parete con due o tre spessori di nastro adesivo protettivo in tela. Assicurarsi di ricoprire bene le teste delle viti.

Coprire l'apertura dello skimmer con un cartone e del nastro adesivo per evitare le perdite d'aria.

Odstojnik zakryty taśmą samoprzylepną. Zabezpieczyć złącze ściany dwoma lub trzema warstwami taśmy samoprzylepnej, tak aby główki śrub były dobrze zakryte.

Przykryć otwór odstojnika tekturą i przylepić ją taśmą, żeby zapobiec uchodzeniu powietrza. Zalepić odstojnik taśmą samoprzylepną.

Die Wandnaht mit zwei oder drei Schichten festen Klebeband abdecken. Darauf achten, daß die Schraubenköpfe völlig bedeckt sind.

Die Schmutzfängeraussparung mit Pappe bedecken und diese mit Klebeband befestigen, um ein Entweichen der Luft zu vermeiden.

Cubra a junta da parede interior com duas ou três camadas de fita adesiva grossa. Tenha o cuidado de tapar todas as cabeças dos parafusos.

Tape a abertura do captador dos detritos (depurador) com cartão e com fita adesiva para evitar fugas de ar.



**Matériau :**

- Carton

**Material:**

- Cardboard

**Material:**

- Pappe

**Material:**

- Cartón

**Materiale:**

- Cartone

**Material :**

- Cartão

**Materiaal:**

- Karton

**Material:**

- Pudełko kartonowe

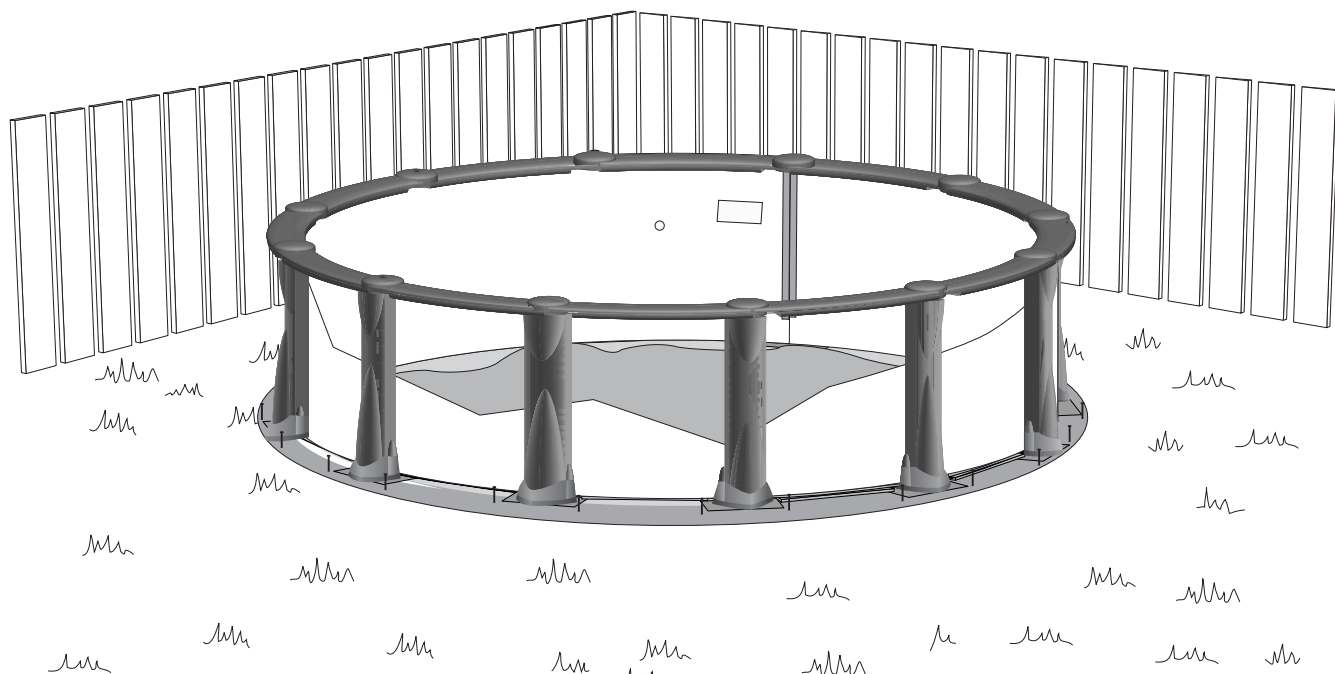

Si vous voulez installer un tapis de sol, c'est le moment de le faire. Mais au préalable, vous devez effectuer les étapes 29 et 30 pour préparer le sol. Assurez-vous que le tapis de sol est bien posé et qu'aucun pli ne s'est formé. Il peut être utile de mouiller le tapis pour bien l'étirer et l'ajuster. Consultez au besoin la notice d'installation fournie avec le tapis de sol.

If you want to install a pool carpet under the liner, now is the time to do so. Steps 29 and 30 must first be completed to prepare the ground. Make sure the pool carpet is properly placed, without any folds or wrinkles. It may be easier to spread out the carpet and adjust it if you dampen it first. If necessary, refer to the installation instructions provided with the pool carpet.

Falls Sie einen Schwimmbadbeckenunterlage unterlegen wollen, ist jetzt der richtige Zeitpunkt. Vorher müssen jedoch die Schritte 29 und 30 ausgeführt werden, um den Boden dafür vorzubereiten. Achten Sie darauf, daß die Unterlage glatt aufliegt, und daß keine Falten entstehen. Dazu die Unterlage anfeuchten und ihn anschließend glattstreichen und anpassen. Hierbei die Gebrauchsanweisung der Schwimmbadbeckenunterlage beachten.

Si desea instalar una alfombra debajo del forro éste es el momento indicado. Pero antes deberá seguir los pasos 29 y 30 de preparación del terreno. Cerciórese de que la alfombra esté bien colocada y que no se haya formado ningún pliegue. Es conveniente mojarla para estirla y ajustarla mejor. Consulte las directivas que acompañan la alfombra.

Se si vuole mettere del feltro sul fondo di della piscina, è giunto il momento di farlo. Vanno comunque seguite prima le tappe 29 e 30 per preparare il suolo. Assicurarsi che il feltro sia ben installato e che non si siano formate delle pieghe. Potrebbe risultare utile bagnare il feltro in modo da stenderlo e sistemarlo bene. Consultare eventualmente il manuale d'installazione fornito con il feltro.

Se vai instalar um tapete apropriado para o chão é agora a altura de o fazer. Mas antes disso, vai ter que efectuar as etapas 29 e 30 que são a preparação do chão. Verifique se o tapete está bem esticado e que não tem pregas (rugas). Para que esta operação seja bem sucedida, pode molhar o tapete para melhor o esticar e ajustar. Consulte o manual de instalação que acompanha o tapete apropriado.

Als u onder de voering een vloerbedekking in uw zwembad wilt aanbrengen, is het nu het moment. Voer echter eerst stappen 29 en 30 uit om de bodem te prepareren. Zorg ervoor dat de vloerbedekking glad komt te liggen, zonder plooiën. Het kan handig zijn het materiaal te bevochtigen, zodat u het vervolgens kunt gladstrijken en passend maken. Volg hiervoor de bij de vloerbedekking geleverde gebruiksaanwijzing.

Jeżeli planuje się założenie wykładziny na dno basenu, należy to teraz zrobić. Najpierw trzeba jednak przygotować podłoże według opisu podanego w etapach 29 i 30. Należy upewnić się, że wykładzina jest równo ułożona i że nie ma na jej powierzchni fałd ani zmarszczek. Rozłożenie i wygładzenie wykładziny może być łatwiejsze po jej zwilżeniu. Dodatkowe informacje podane są w instrukcji wykładziny dna basenu.

**Matériau :**

- Tapis de sol

**Material:**

- Pool carpet

**Material:**

- Schwimmbadenunterlage

**Material:**

- Alfombra para piscina

**Materiale:**

- Tappeto per fondo di piscina

**Material :**

- Tapete próprio para chão de piscina

**Materiaal:**

- Zwembadtapijt

**Materiały:**

- Wykładzina dna basenu

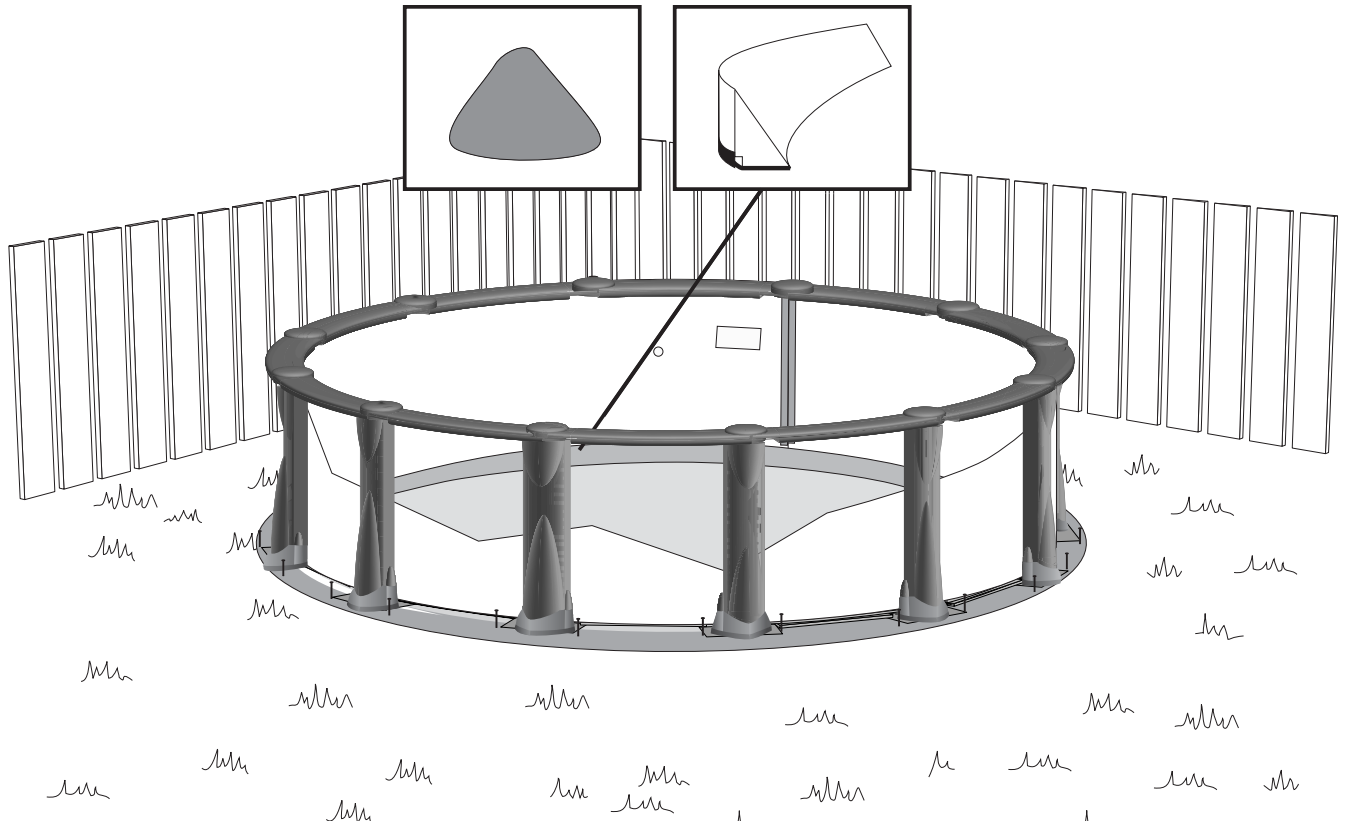

Vous pouvez maintenant préparer la doucine. La doucine est une petite butte qui se trouve tout le long du mur intérieur de la piscine. Elle empêche le liner de glisser sous le mur. Pour préparer la doucine, vous pouvez utiliser du sable ou, idéalement, des morceaux de polypropylène conçus à cette fin.

You are now ready to prepare the cove. The cove is a small slope around the inner wall circumference of the pool which will prevent the liner from slipping under the wall. You can use sand, or preferably, polypropylene pieces designed for this purpose.

Jetzt kann mit der Vorbereitung der Ausrundung begonnen werden. Hierbei handelt es sich um einen kleinen Damm, der rund um die Innenwand des Beckens anzulegen ist, um zu verhüten, daß die Innenhülle unter die Wand rutscht. Zum Bau der Ausrundung Sand oder besser noch vorgefertigte Kunststoffteile Polypropylen verwenden.

Ahora todo está listo para preparar la bovedilla, o sea una pequeña cuesta alrededor de la circunferencia interna de la piscina, que tiene como objetivo el impedir que el forro se deslice bajo la pared. Para preparar la bovedilla puede utilizar arena o, idealmente, secciones de polipropileno fabricadas especialmente para este fin.

Si può passare ora alla preparazione del conca. La conca consiste in un piccolo rincalzo situato lungo la parete interna della piscina. Serve ad impedire che il liner vinilico scivoli sotto la parete. Per preparare la conca si può utilizzare della sabbia o meglio ancora delle sezioni di polipropilene appositamente prefabbricate.

Pode agora começar a preparar as cunhas triangulares prefabricadas (uma espécie de calço). As cunhas triangulares é uma espécie de calço que é instalada à volta do redondo da parede interior da sua piscina. Esta cunha (calço) vai impedir que a tela (forro) se vá enfiando por debaixo da parede. Para preparar a cunha pode utilizar areia ou, mais adequadamente, as tais secções (cunhas) de polipropileno prefabricadas e concebidas para esse fim.

Nu kunt u met het aanbrengen van de bodemrand beginnen. Dat is een bolling die rond de binnenwand van het zwembad loopt om te voorkomen dat de voering onder de wand glijdt. U kunt voor de bodemrand zand gebruiken; voorgevormde stukken polypropyleen verdienen echter de voorkeur.

Należy obecnie przystąpić do zabezpieczenia wewnętrznego obwodu basenu przed wyslizgnięciem się wykładziny pod ścianę. Można w tym celu zrobić podwyższenie z piasku, najlepiej zaś jest użyć specjalnie do tego celu przeznaczonych stopni z polipropylenu.

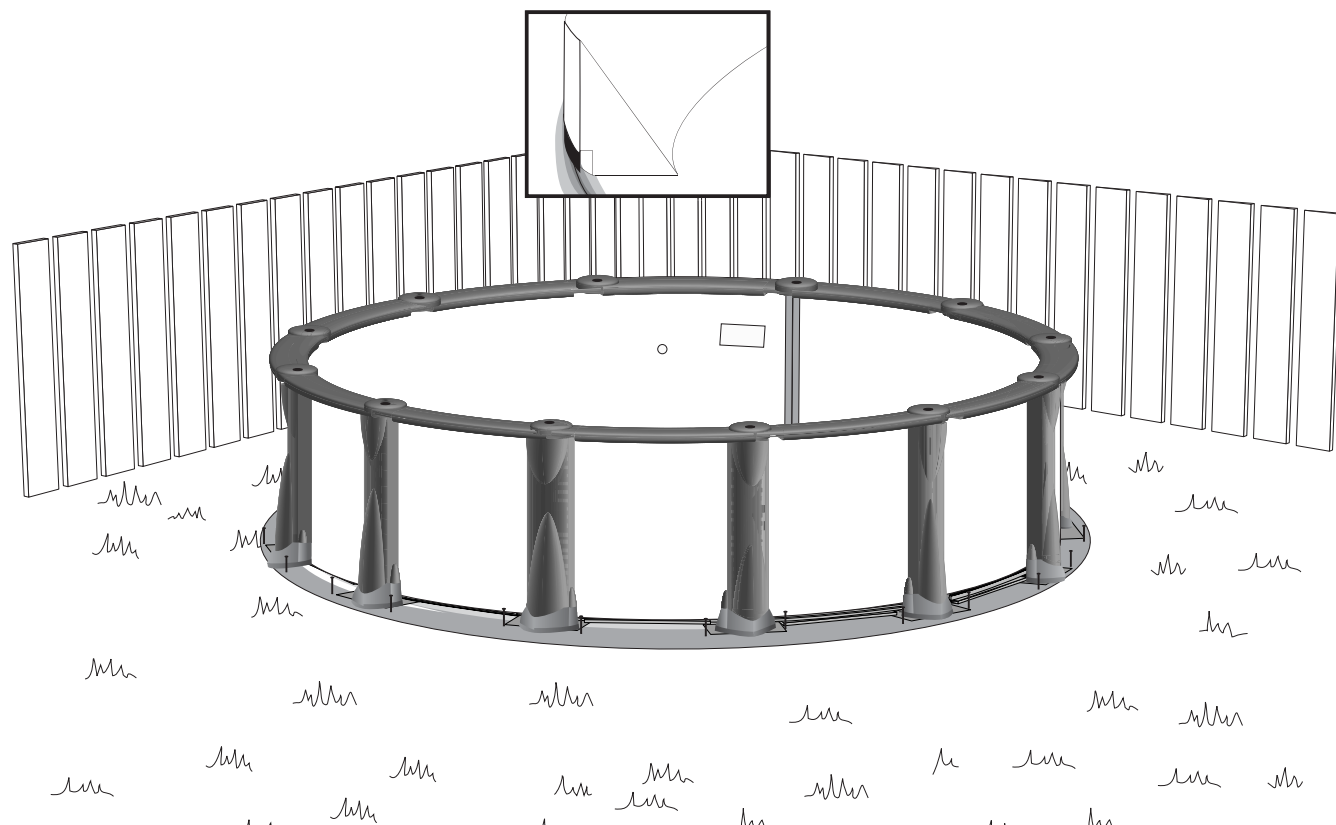

Si vous utilisez des morceaux de polypropylène, coincez-les dans le rail inférieur tout autour de la piscine. Passez ensuite à l'étape 29. Vous pouvez consulter la notice d'installation fournie avec les doucines de polypropylène.

If you are using polypropylene pieces, insert them in the lower wall channels of the pool and proceed to Step 29. Please refer to the installation instructions provided with the polypropylene coves.

Bei Benutzung der Kunststoffteile diese in die unteren Schienen rund um das Becken herum einklemmen. Anschließend zum Schritt 29 übergehen. Beachten Sie auch die Gebrauchsanweisung der Kunststoffbauteile.

Si utiliza secciones de bovedilla de polipropileno, colóquelas en las canaletas inferiores de la piscina. Luego pase a la etapa 29. Consulte las directivas que acompañan las bovedillas plásticas.

Se vengono utilizzate delle sezioni in polipropilene, esse vanno incastrate binario inferiore intorno alla piscina. Passare poi alla tappa 29. Consultare il manuale d'installazione fornito con i le sezioni di polipropilene.

Caso utilize as secções de polipropileno prefabricadas, encaixe-as na calha inferior e à volta da piscina toda. Passe de seguida à etapa Nº 29. Consulte o manual de instalação que acompanha as secções de polipropileno.

Gebruikt u stukken polypropyleen, klem die dan het hele zwembad rond in de onderste rail aan de binnenkant. Ga vervolgens verder met stap 29. Raadpleeg hierbij tevens de gebruiksaanwijzing bij de stukken polypropyleen.

Jeżeli używa się prefabrykowanych elementów z polipropylenu, należy wstawić je do dolnej szyny wzdłuż obwodu basenu, po czym można przejść do etapu 29. Przy montażu należy stosować się do wskazówek instrukcji dostarczanej wraz ze stopniami z polipropylenu.

**Matériaux :**  
- Sections préfabriquées

**Material:**  
- Vorgefertigte Kunststoffteile

**Materiali:**  
- Sezioni prefabbricate

**Materiaal:**  
- Kant-en-klare bodemrand

**Materials:**  
- Prefabricated pieces

**Materiales:**  
- Secciones prefabricadas

**Materiais :**  
- Secções prefabricadas

**Materiały:**  
- Elementy prefabrykowane

	3,66 m 12'	4,57 m 15'	5,49 m 18'	6,40 m 21'	7,32 m 24'	8,23 m 27'
<b>Doucines préfabriquées</b>	10	12	15	17	19	22
<b>Prefabricated cove pieces</b>						
<b>Fertigteile für Ausrundung</b>						
<b>Bovedillas prefabricadas</b>						
<b>Gusci prefabbricati</b>						
<b>Cunhas triangulares prefabricadas</b>						
<b>Kant-en-klare bodemrand</b>						
<b>Stopnie prefabrykowane</b>						

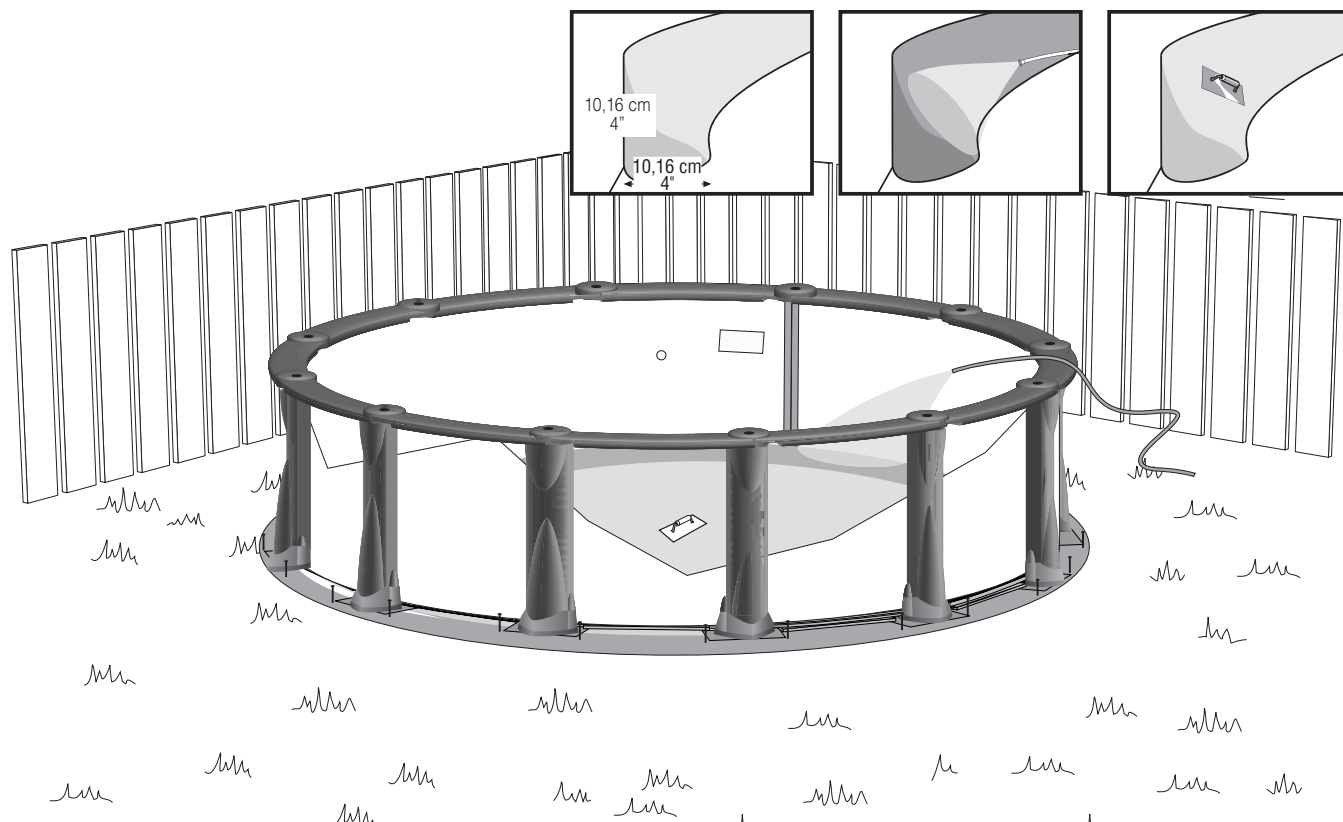

Si vous utilisez du sable, compactez-le autour du mur de manière à ce qu'il forme une doucine d'environ 10,16 cm (4") de hauteur et de 10,16 cm (4") de largeur au niveau du sol. Mouillez le sable pour le compacter et utilisez une truelle pour l'aplanir.

If you are using sand, pack it around the wall to form a cove of about 10.16 cm (4") high and 10.16 cm (4") wide at ground level. Wet the sand to pack it and use a trowel to spread it evenly.

Beim Gebrauch von Sand, diesen rund um das Becken packen, um damit einen 10,16 cm hohen und 10,16 cm breiten Damm (ab Bodenhöhe) zu errichten. Den Sand zum Verdichten anfeuchten, anschließend mit einer Kelle glattstreichen.

Si decide utilizar arena, acumúlela contra la pared en forma de bovedilla de 10,16 cm de alto y 10,16 cm de ancho en el nivel del suelo. Moje la arena para apisonarla bien y distribúyala uniformemente con una llana de albañil.

Se viene utilizzata la sabbia, compattarla intorno alla parete in modo da formare una conca di 10,16 cm di altezza e 10,16 cm di larghezza al livello del suolo. Bagnare la sabbia per compattarla ed usare una cazzuola per spianarla.

Caso utilize a areia, compacte-a à volta da parede formando assim uma espécie de cunha triangular com cerca de 10,16 cm de altura e de 10,16 cm de largura, a nível do chão. Molhe a areia para a comprimir (compactar) e com uma plaina manual, alise-a.

Gebruikt u zand, druk dat dan aan langs de wand totdat het een bodemrand van 10,16 cm hoog en 10,16 cm breed (op het niveau van de grond) oplevert. Bevochtig het zand om het te verdichten en strijk het glad met een troffel.

Jeżeli używa się piasku, należy uformować go dookoła krawędzi ściany i dna basenu na wysokość 10,16 cm. Należy zmoczyć piasek, by można go było łatwiej ubić, a następnie wygładzić przy pomocy kielni.



**Matériau :**

- Sable fin (sans débris)

**Material:**

- Fine sand (free of debris)

**Material:**

- Gesäuberter Feinsand

**Material:**

- arena fina  
(sin cuerpos extraños)

**Materiale:**

- Sabbia fina  
(senza residui)

**Materiais :**

- areia fina (sem detritos)

**Materiaal:**

- Fijn zand zonder stenen

**Materiały:**

- Czysty, drobny piasek

Sable nécessaire pour la doucine	Sabbia necessaria per il guscio	3,66 m	4,57 m	5,49 m	6,40 m	7,32 m	8,23 m
Sand required for the cove	Quantidade de areia suficiente para a cunha triangular	12'	15'	18'	21'	24'	27'
Benötigte Sandmenge für die Ausrundung	Hoeveelheid zand voor bodemrand	0,30 t*	0,35 t*	0,40 t*	0,45 t*	0,50 t*	0,55 t*
Arena necesaria para la bovedilla	Ilość piasku niezbędna do zrobienia stopnia	0,35 t	0,40 t	0,45 t	0,50 t	0,55 t	0,60 t

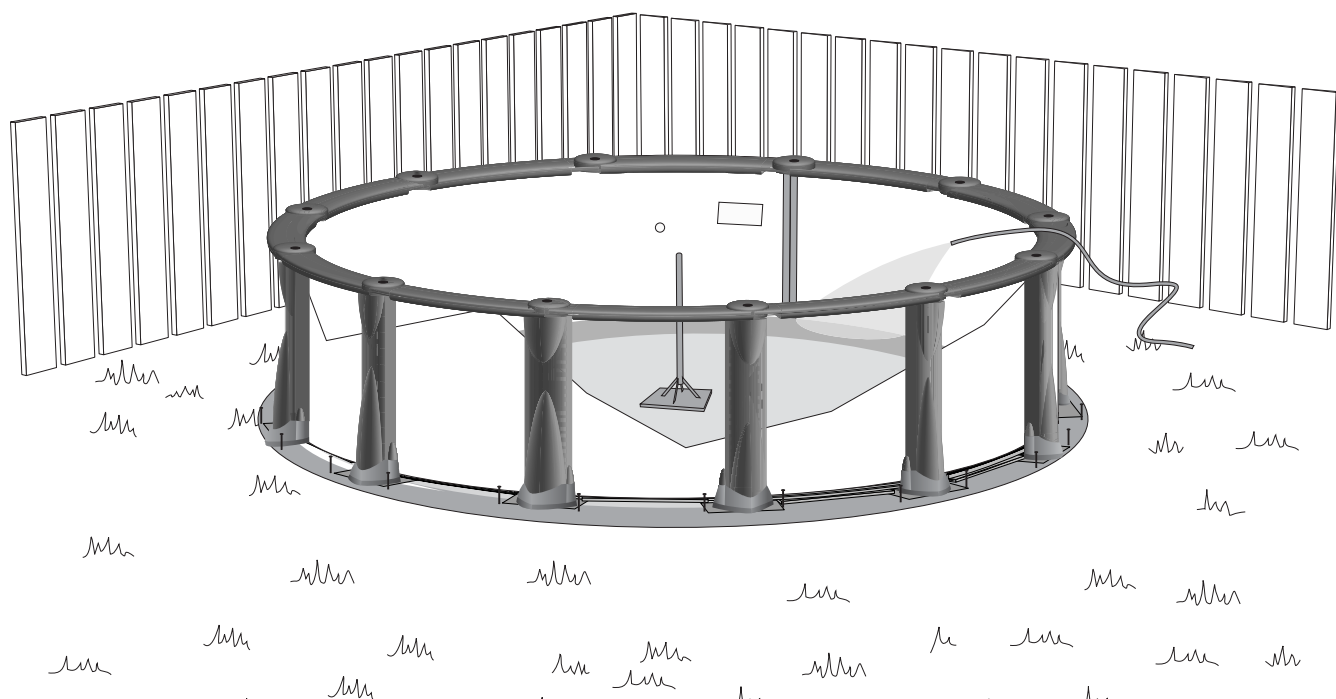

Mouillez le sable au fond de la piscine afin de l'aplanir. Compactez le sol à l'aide d'un pilon.

Wet the sand on the floor of the pool to smooth it. Pack it using a manual compactor.

Den Sand innerhalb des Beckens anfeuchten und glätten. Den Boden mit einem Stampfer verdichten.

Moje la arena en el fondo de la piscina y compáctela con una apisonadora manual.

Bagnare la sabbia del fondo della piscina per appianarla. Compattare il suolo con una mazzeranga.

Para poder aplainar o chão da piscina, molhe a areia. Com um pilão comprima a areia.

Bevochtig het zand op de bodem van het zwembad en strijk het glad. Gebruik een stamper om het te verdichten.

Zwilżyć piasek na dnie basenu i ubić go ręcznym ubijakiem.



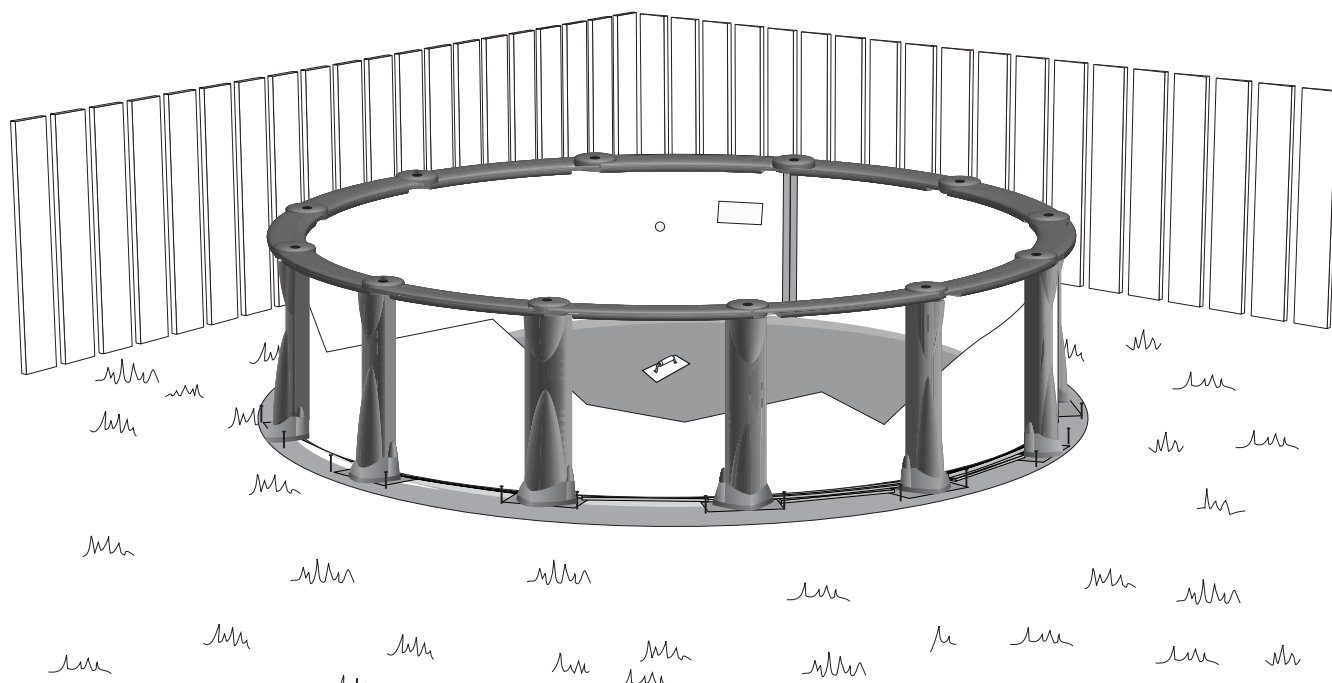

Utilisez une truelle pour aplanir le sable et étendez-le uniformément.

Use a trowel to smooth the sand and spread it evenly.

Mit einer Maurerkelle den Sand gleichmäßig verteilen und glattstreichen.

Alise y empareje la arena con una llana de albañil.

Utilizzare una cazzuola per appianare la sabbia e cospargerla uniformemente.

Utilize uma plaina manual para espalhar e alisar uniformemente a areia.

Strijk het zand met een troffel glad en verdeel het gelijkmatig.

Wyrównać i wygładzić piasek przy pomocy kielni.



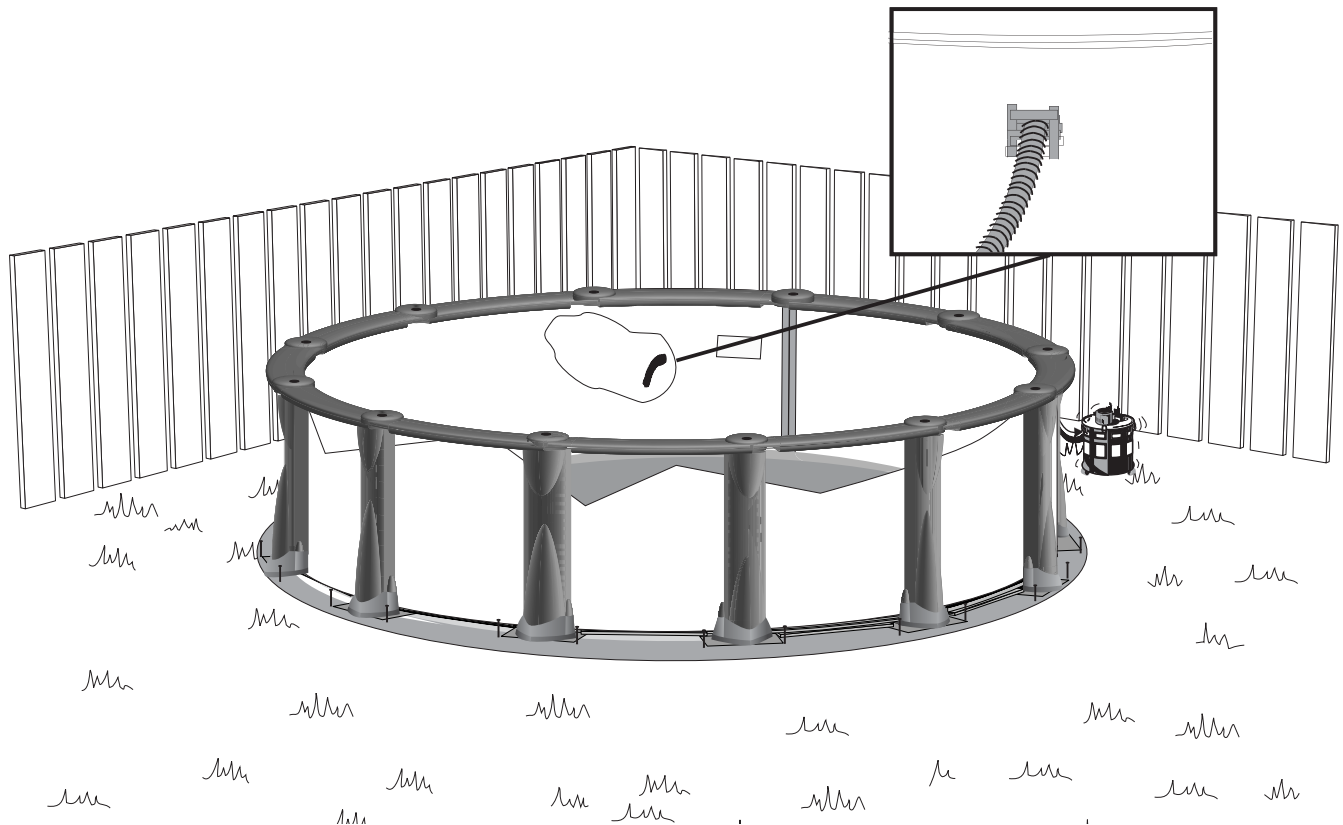

L'utilisation d'un aspirateur pourra vous aider à enlever l'air qui se trouve entre le mur et le liner. Cette technique facilite l'élimination des plis. Vous devriez cependant prendre les précautions suivantes :

- ne pas utiliser un aspirateur trop puissant ;
- recouvrir l'embout avec du ruban adhésif si nécessaire pour éviter qu'il ne déchire le liner ;
- insérer l'embout entre le mur et le liner (à environ 20 cm [8"]) en vous assurant de pouvoir le retirer sans problème ;
- fixer l'embout au mur avec un ruban adhésif épais.

La instalación de una aspiradora podrá ser útil para extraer el aire entre el forro y la pared. Este proceder permite eliminar pliegues en el forro. No obstante, hay que adoptar las siguientes precauciones:

- no utilice una aspiradora demasiado potente;
- si fuera necesario, envuelva con cinta adhesiva la boca de la manguera antes de aspirar, para prevenir que dañe el forro;
- introduzca la manguera entre la pared y el forro (a aproximadamente 20 cm), asegurándose de que podrá retirarla sin problemas;
- fije la manguera a la pared con cinta adhesiva gruesa.

Met behulp van een stofzuiger kunt u de lucht tussen de voering en de wand wegzuigen. Dit vergemakkelijkt het gladstrijken van vouwen in de voering. Let hierbij echter op het volgende:

- Gebruik een stofzuiger die niet te krachtig is;
- Omwikkel de mond van de stofzuiger met plakband voordat u hem in de wand steekt om beschadigingen aan de voering te voorkomen;
- Steek de slang ongeveer 20 cm in de wand, maar verzeker u ervan dat u hem er weer gemakkelijk uit kunt trekken.
- Bind de slang met dik plakband aan de wand vast.

An ordinary vacuum cleaner can be used to remove the air between the liner and the wall. This technique helps you to remove folds in the liner. However, the following precautions should be taken:

- Do not use an industrial vacuum cleaner which could be too powerful.
- Tape the end of the vacuum hose before inserting it into the wall so as not to damage the liner.
- Insert the vacuum hose approximately 8" (20 cm) into the wall, and ensure that you will be able to remove it later on.
- Attach the hose to the wall with tape.

Usando un aspiratore sarà possibile eliminare l'aria tra la parete e il liner vinilico. Questo permetterà di togliere le pieghe. Occorre comunque prendere le precauzioni seguenti:

- non va usato un aspiratore troppo potente;
- ricoprire eventualmente l'attacco dell'aspiratore con un nastro adesivo per evitare di strappare il liner vinilico;
- infilare l'attacco dell'aspiratore tra la parete e il liner vinilico (a circa 20 cm) controllando di poterlo togliere senza problemi;
- fissare l'attacco dell'aspiratore alla parete con un nastro adesivo spesso.

Do usunięcia powietrza zgromadzonego pomiędzy wykładziną a ścianą basenu można będzie użyć zwykłego odkurzacza. Pomoże to wyprostować fałdy wykładziny. Należy jednak podjąć następujące środki ostrożności:

- Nie należy używać przemysłowego odkurzacza, który może być za silny.
- Oblepić koniec węża odkurzacza taśmą przed przyłożeniem go do ściany, w celu uniknięcia uszkodzenia wykładziny.
- Włożyć wąż odkurzacza na odległość około 20 cm od ściany i upewnić się, że będzie go można później wyjąć.
- Przymocować wąż do ściany za pomocą taśmy samoprzylepnej.

Die Luft zwischen Hülle und Wand kann mit einem Haushaltsstaubsauger abgesaugt werden; dies vereinfacht die Faltenentfernung in der Hülle. Folgendes ist jedoch dabei zu beachten :

- Nur einen Haushaltsstaubsauger benutzen, da andere Arten zu stark sein können.
- Bevor der Schlauch in die Wand eingeführt wird, dessen Ende mit Klebeband umhüllen, um die Hülle nicht zu beschädigen.
- Den Schlauch ungefähr 20 cm tief in die Wand stecken, und sicherstellen, diesen nachher wieder leicht herausziehen zu können.
- Den Schlauch mit Klebeband an der Wand befestigen.

Para retirar o ar que eventualmente ficou entre a parede da piscina e a tela (forro) utilize um aspirador. Esta técnica também ajuda a eliminar as pregas (rugas) na tela (forro). Contudo é necessário que tenha as seguintes precauções:

- evite utilizar um aspirador industrial que pode ser demasiado potente;
- cubra, se necessário, a ponta da mangueira do aspirador com fita adesiva para evitar que ela rasgue a tela (forro);
- desça a mangueira do aspirador a cerca de 20, tendo o cuidado de verificar se vai poder retirar a mangueira sem causar problemas;
- prenda a mangueira do aspirador com uma fita adesiva grossa.



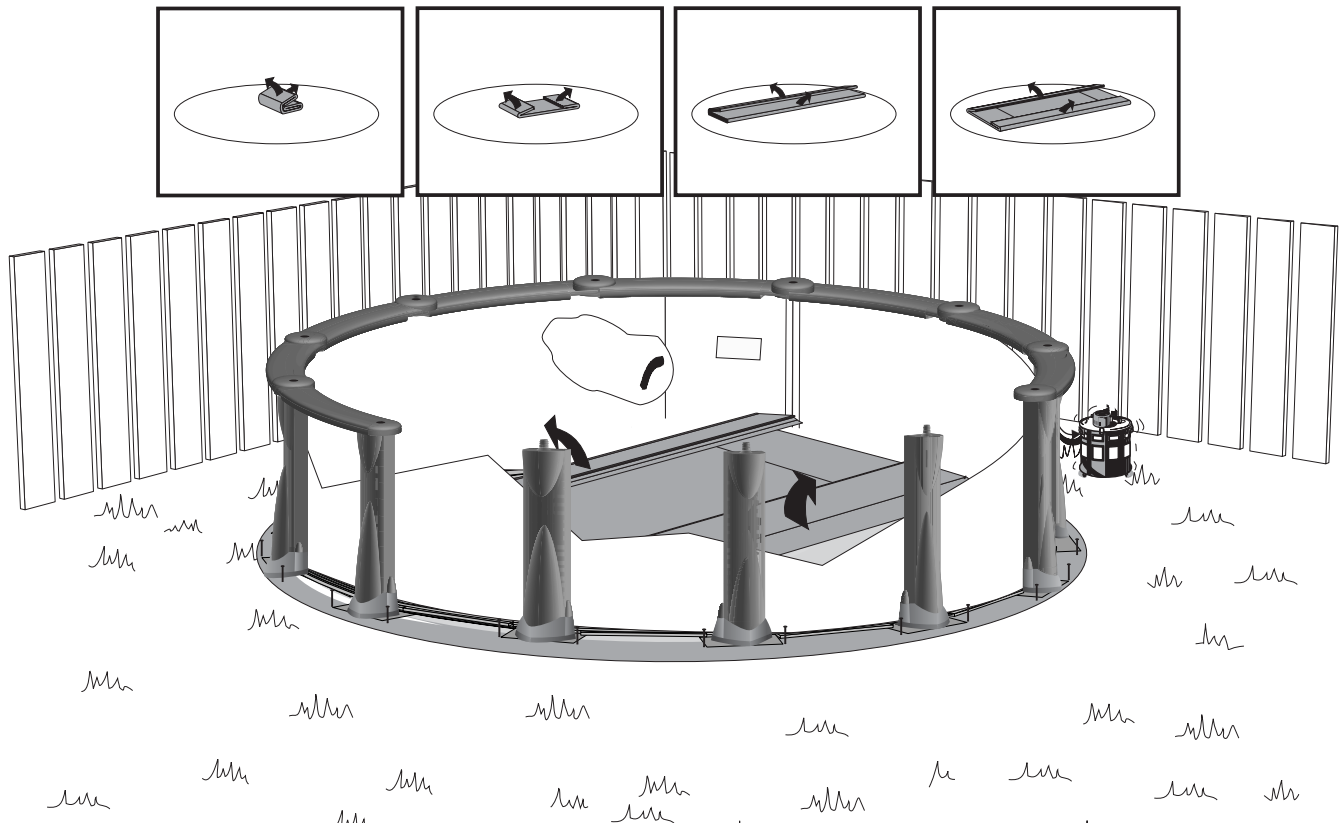

Il est maintenant temps de vous préparer pour l'installation du liner. À cette étape, vous devrez retirer les margelles et les crochets recouverts de vinyle du mur. Enlevez vos chaussures pour éviter de laisser des traces sur le liner et de le percer. En entrant dans la piscine, évitez de mettre trop de poids sur le mur car cela pourrait l'endommager. Retirez le liner de sa boîte en prenant bien soin de ne pas le percer. Dépliez-le depuis le centre de la piscine vers l'extérieur.

**Important :** Les dimensions du liner sont normalement plus petites que celles de la piscine. Le liner possède cependant la propriété de s'étirer lorsqu'il est chaud ; c'est pourquoi il est important de le poser par une journée chaude et ensoleillée.

Éste es el momento de instalar el forro. Quitese el calzado para evitar dejar marcas y perforar el forro. Abra cuidadosamente la caja del forro y despliéguelo desde el centro de la piscina hacia el exterior.

**Nota:** normalmente el forro es de dimensiones más pequeñas que las de la piscina, pero tiene la propiedad de estirarse con el calor. Por ello importa elegir un día soleado y caluroso para instalarlo.

Nu kan de voering aangebracht worden. Trek daarbij uw schoenen uit om te voorkomen dat u sporen op de voering achterlaat, of die beschadigt. Haal de voering uit de verpakking. Wees voorzichtig dat u hem niet scheurt. Vouw de voering vanuit het midden van het bassin naar buiten uit.

**N.B.:** De voering heeft gewoonlijk geringere afmetingen dan het bassin. Het materiaal rekt echter onder invloed van warmte uit. Daarom is het van belang een warme, zonnige dag uit te kiezen voor het aanbrengen van de voering.

It is now time to prepare to install the liner. At this point, the top ledges and the vinyl-covered hooks have to be removed from the wall. Remove your shoes to avoid leaving marks or tearing the liner. When you step into the pool, avoid putting too much pressure on the wall so as not to damage it. Remove the liner from its box, taking care not to puncture it. Unfold the liner from the centre of the pool toward the sides.

**Important:** The liner is generally smaller than the support structure of the pool. Because it stretches more easily when warm, it is important that the liner be installed on a warm sunny day.

E giunto ora il momento di installare il liner vinilico. A questo punto dovrete togliere i bordi superiori ed i ganci messi provvisoriamente. Togliere le scarpe per non lasciare delle tracce sul liner vinilico ed evitare di bucarlo. Entrando nella piscina, è preferibile non mettere un peso troppo grande sulla parete perché potrebbe rovinarla. Tirare fuori il liner vinilico dalla scatola facendo molta attenzione a non bucarlo. Spiegarelo partendo dal centro della piscina verso l'esterno.

**Importante :** Le dimensioni del liner vinilico sono generalmente più piccole rispetto a quelle della piscina. Ma il liner vinilico ha la proprietà di allungarsi quand'è caldo; per questo è importante scegliere una giornata calda e soleggiata per installarlo.

Teraz można przystąpić do założenia wykładziny. Należy zdjąć obuwie, żeby nie uszkodzić wykładziny. Wyjąć ostrożnie wykładzinę z pudełka, tak żeby jej nie uszkodzić. Rozwijać wykładzinę od środka basenu w kierunku brzegów.

**Uwaga:** Wykładzina jest na ogół mniejsza od struktury podtrzymującej basen, ale ma ona właściwość rozciągania się w ciepłe. Dlatego też radzimy zakładać ją w ciepły i słoneczny dzień.

Nun kann mit der Installation der Innenhülle begonnen werden. Dazu die Schuhe ausziehen, um keine Spuren darauf zu hinterlassen und eine Beschädigung zu vermeiden. Beim Einstieg in das Becken die Beckenwand nicht zu stark belasten, um die Wand nicht zu beschädigen. Vorsichtig die Hülle aus der Verpackung nehmen, ohne sie dabei einzureißen. Hülle von der Mitte des Beckens nach außen hin aufklappen.

**Wichtig:** Die Maße der Hülle sind im allgemeinen geringer als die des Schwimmbeckens. Die Innenhülle ist jedoch unter Wärmeeinfluß dehnbar. Deshalb ist es wichtig, einen warmen, sonnigen Tag für den Einsatz der Hülle zu wählen.

Chegou o momento da instalação da tela (forro). Ande descalço (sem sapatos) sobre o fundo da piscina para não o estragar nem correr o risco de furar a tela (forro). Retire a tela da caixa com cuidado para não a rasgar. Desdobre a tela (forro) partindo do centro em direção ao exterior da piscina.

**Nota :** A tela (forro) tem geralmente medidas inferiores comparativamente ao tamanho da estrutura da piscina. Todavia a tela possui a capacidade de se expandir (esticar) em contacto com o calor, eis porque aconselhamos a sua instalação num dia de calor e de Sol.

## Discovery 12'

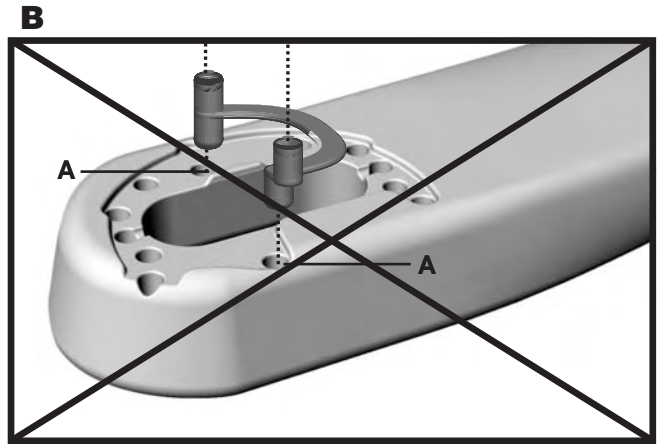
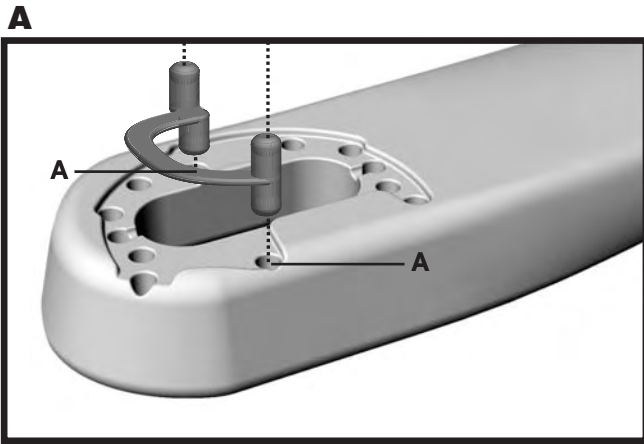

## Discovery/Atrium

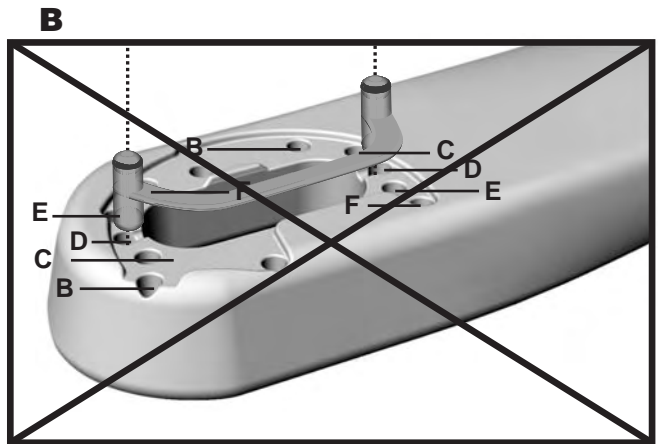
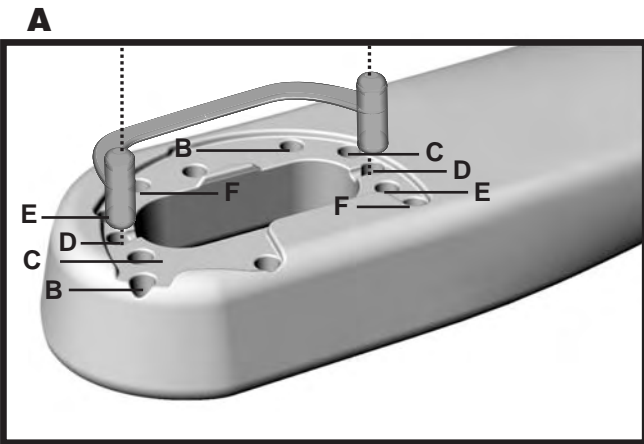

**A = 12' ;  
3,66m**

**B = 15' ;  
4,57m**

**C = 18' ;  
5,49m**

**D = 21' ;  
6,40m**

**E = 24' ;  
7,32m**

**F = 27' ;  
8,23m**

Avant de procéder à l'installation du liner, vous devez insérer les goupilles dans les points d'ancrage adéquats du système d'indexation de la margelle. Veuillez vous référer à l'illustration **A** ci-dessus afin de déterminer les points pertinents à la dimension de votre modèle de piscine.

**Attention :** Assurez-vous d'introduire la goupille dans la bonne orientation en vous fiant aux illustrations ci-dessus. Dans le cas d'une piscine Discovery de dimension 3,66m (12') vous avez 8 margelles mais n'avez que 7 goupilles. Ceci est normal. Il restera donc une margelle sans goupille qui sera ultérieurement utilisée pour compléter l'assemblage des margelles.

Antes de proceder a la instalación del forro, debe instalar las clavijas en los puntos de retención adecuados en el sistema de ajuste del asiento superior. Refiérase a la ilustración **A**, aquí arriba, para determinar los puntos pertinentes a su modelo de piscina.

**Nota:** asegúrese de introducir la clavija en la buena a orientación, guiándose por las instrucciones que figuran aquí arriba. En el caso de una piscina Discovery de 3,66m, hay 8 asientos superiores pero solamente 7 clavijas, lo cual es normal. Quedará un asiento sin clavija, que se utilizará posteriormente para completar el montaje de los asientos.

Voordat u de voering gaat aanbrengen, moet u de pinnen in de juiste uitsparing van het indexsysteem van de boordstenen verankeren. Zie illustratie **A** hierboven om te bepalen welke uitsparing gebruikt moet worden voor uw model zwembad.

**Belangrijk:** Zorg ervoor dat u de pin in de juiste richting insteekt, zoals in de afbeelding hierboven is aangegeven. Als u een zwembad met een grootte Discovery van 3,66 m heeft aangeschaft, dan treft u 8 boordstenen, maar slechts 7 pinnen aan. Dit klopt. Er blijft uiteindelijk één boordsteen zonder pin over die zal worden gebruikt om de montage van de boordstenen te voltooien.

Before you begin installing the liner, you have to insert the pins into the appropriate anchoring slots of the top ledge index system. Please see illustration **A** above to determine which anchoring slots match the dimensions of your pool.

**Important:** Make sure that you insert the pin in the right direction as illustrated above. If you purchased a Discovery 3,66 m (12') pool you have 8 top ledges and only 7 short pins. This is normal. One of your top ledge will therefore remain without the short pin. This same top ledge will later be used to complete the assembly of all top ledges.

Prima di passare all'installazione liner vinilico, occorre inserire le coppiglie nei corrispondenti punti di ancoraggio del sistema di regolazione bordo superiore. Consultare l'illustrazione **A** soprastante per determinare quali sono i punti corrispondenti alla dimensione del vostro modello di piscina.

**Attenzione:** Quando viene infilata la coppiglia, accertarsi che sia orientata nel senso giusto aiutandosi con le illustrazioni soprastanti. Nel caso di una piscina Discovery di una dimensione di 3,66m, ci sono 8 bordi ma soltanto 7 coppiglie. Questo è normale. Resterà quindi un bordo senza coppiglia che verrà utilizzata più tardi per completare l'assemblaggio dei bordi.

Przed rozpoczęciem zakładania wykładziny należy włożyć pręty do odpowiednich otworów kotwiących w zamocowaniu cembrowiny. Posługując się rysunkiem **A**, umieszczonym powyżej, należy ustalić, które otwory kotwiące odpowiadają wymiarom Państwa basenu.

**Uwaga:** Należy zwrócić uwagę aby pręty były włożone we właściwym kierunku, jak pokazano powyżej. Basen o wymiarze Discovery 3.66 metra ma 8 elementów cembrowiny, ale tylko 7 kołków. Jest to normalne – jeden element cembrowiny zostanie bez kołków i będzie wykorzystany na końcu montażu cembrowiny.

Bevor Sie mit der Installation der Hülle beginnen, müssen die Stifte in die passenden Verankerungslöcher des Randauflagenindexsystems gesteckt werden. Entnehmen Sie der obenstehenden Abbildung **A** welche Löcher für die Dimension Ihres Beckenmodells zu benutzen sind.

**Wichtig:** Achten Sie darauf, die Stifte richtig herum einzusetzen, sowie in der obenstehenden Abbildung dargestellt. Hat Ihr Schwimmbecken Discovery ein Größe von 3,66 m, finden Sie 8 Randauflagen aber nur 7 Stifte vor. Dies ist normal. Eine Randauflage bleibt so ohne Stift. Diese wird später gebraucht, um die Installation der Randauflagen zu vervollständigen.

Antes de começar a instalação da tela, tem que enfiar as cavilhas nos pontos de encaixe adequados para o sistema de ajustamento do parapeito. Consulte na parte de cima a ilustração **A** para determinar quais são os pontos de encaixe para a dimensão do modelo da sua piscina.

**Atenção:** Verifique se a cavilha está enfiada na boa posição, tal como o desenho acima demonstra. Especificamente para as piscinas Discovery com as dimensões de 3,66 m foram incluídos 8 parapeitos mas somente 7 cavilhas. É normal. O parapeito que está a mais não tem cavilha e, esta cavilha será para ser utilizada mais tarde quando completar a instalação dos parapeitos.

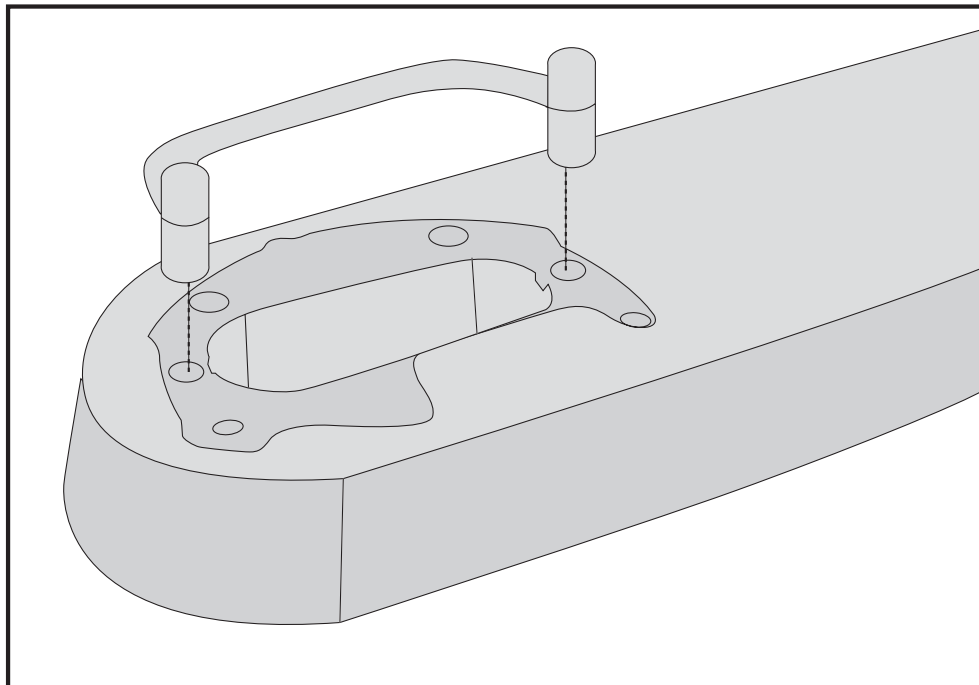
**Atrium**

Si vous possédez un modèle Atrium de dimension 3,66 m (12'), assurez-vous d'introduire la goupille dans la bonne orientation en vous fiant à l'illustration ci-dessus.

If you have purchased a 3.66 m (12') of the Atrium model, make sure that you insert the pin in the right direction as illustrated above.

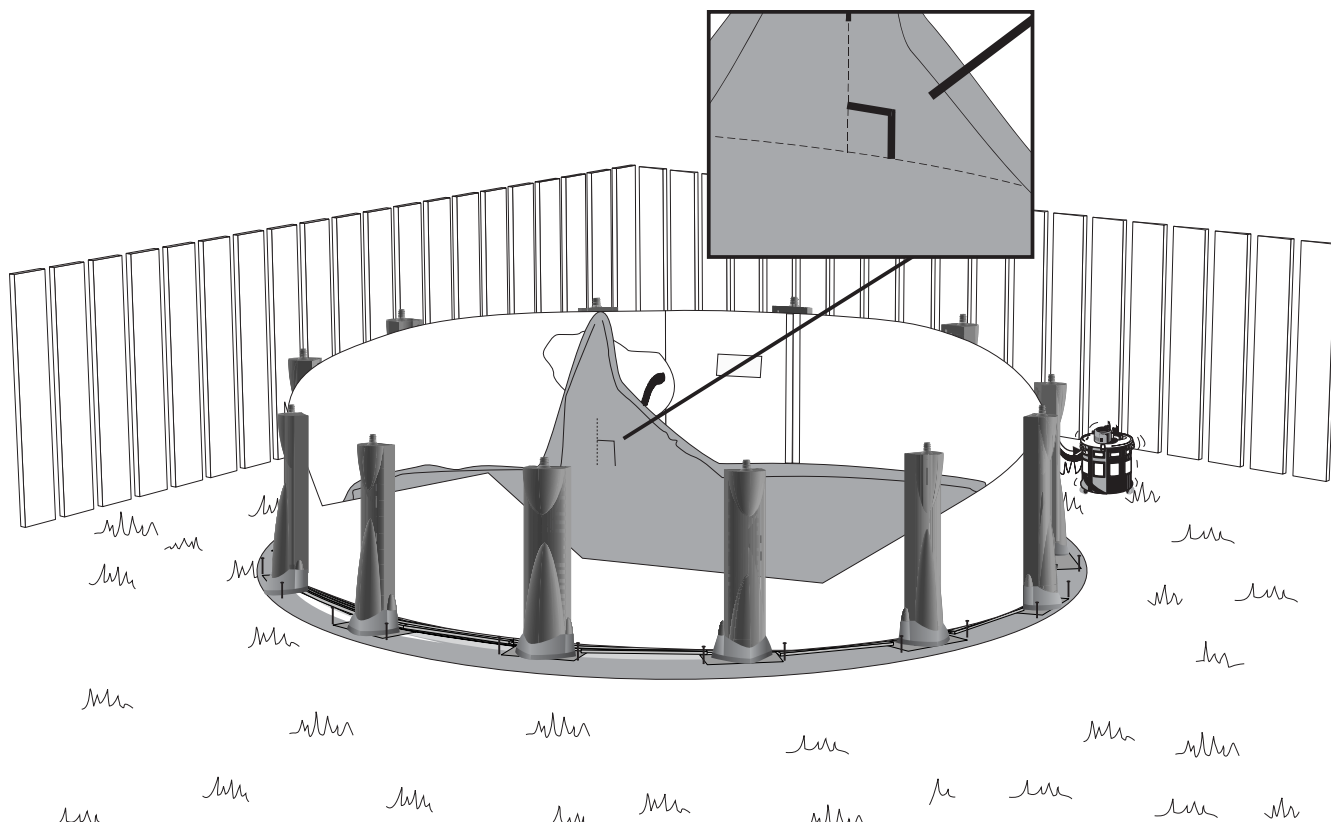

Vous pouvez commencer l'installation de votre liner. Utilisez la soudure verticale du liner comme point de référence et assurez-vous que celle-ci est bien verticale et perpendiculaire à la soudure du joint entre le mur et le fond.

You can now start installing the liner onto the pool wall. Use the liner's vertical seam as a guide and make sure the seam is vertical and perpendicular to the seam between the wall and bottom.

Anschließend mit der Befestigung der Hülle an der Beckenwand beginnen. Die senkrechte Futternaht als Richtschnur benutzen, und zusehen, daß diese Naht senkrecht und rechtwinklig zur Naht zwischen Wand und Boden ist.

Ahora puede comenzar la etapa de instalación del forro. Utilice la costura vertical del mismo como punto de referencia y verifique que sea perfectamente vertical y perpendicular a la costura de la junta entre la pared y el fondo.

Si può iniziare quindi l'installazione del liner vinilico. Utilizzare la linea di giunzione della saldatura verticale del liner vinilico come punto di riferimento ed assicurarsi che sia in posizione verticale corretta, perpendicolare alla parete ed al fondo.

Pode agora começar a instalar a tela (forro). Tome como ponto de referência a linha de soldadura (união) vertical da tela (forro) e verifique se essa linha está bem vertical e perpendicular à linha de soldadura (união) entre a parede e o fundo.

Vervolgens kunt u de voering aan de wand gaan bevestigen. Gebruik hierbij de verticale naad van de voering als richtsnoer: zorg dat de naad verticaal en loodrecht op de naad tussen wand en bodem staat.

Teraz można przystąpić do instalacji wykładziny na ścianę basenu. Traktując pionową spoinę wykładziny jako punkt odniesienia, należy upewnić się, że jest ona umieszczona pionowo i prostopadle do krawędzi ściany i dna basenu.

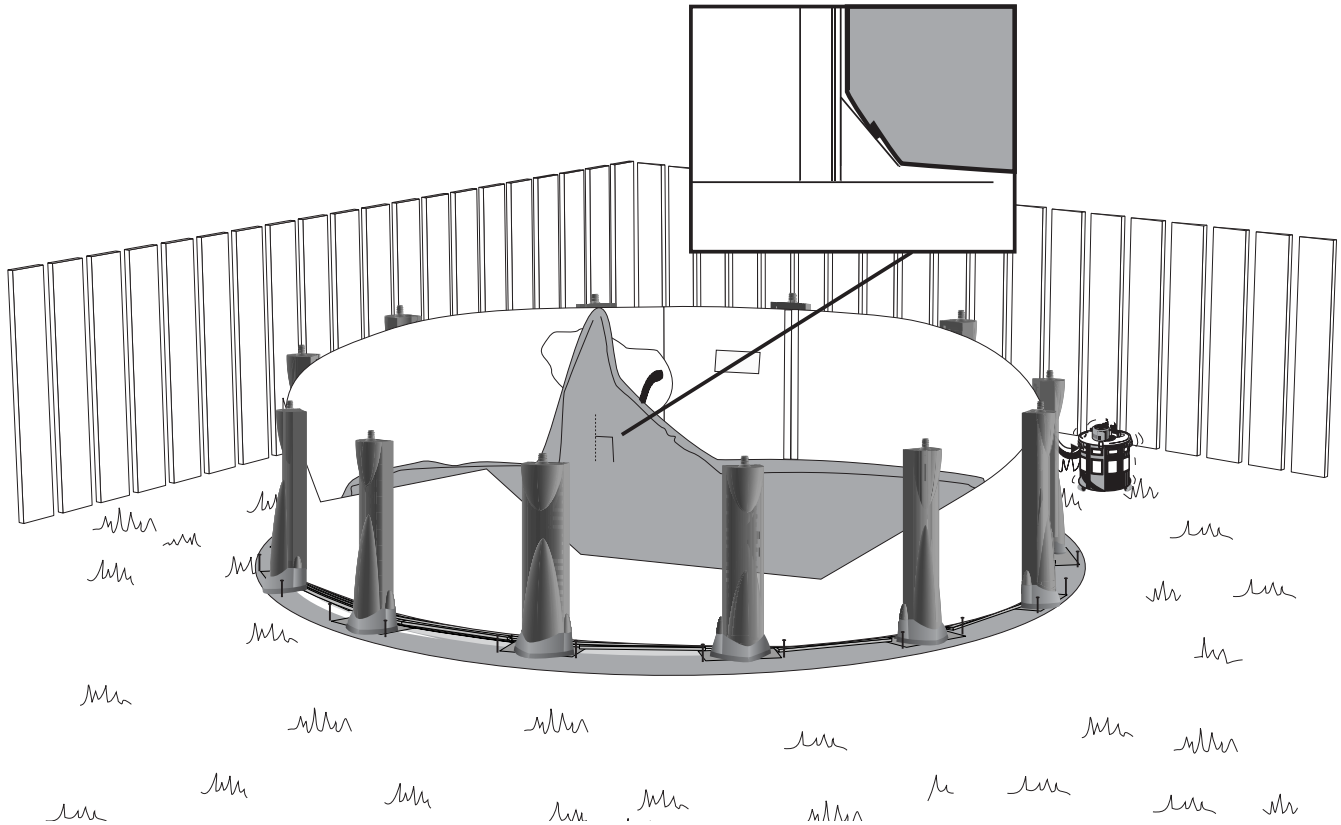

Assurez-vous que la soudure du liner (entre mur et fond) repose bien sur la doucine.

Make sure the seam between the wall and bottom sits on the cove.

Sicherstellen, daß die Naht zwischen Wand und Boden auf der Ausrundung ruht.

Cerciórese de que la costura del forro (entre la pared y el fondo) descansa bien sobre la bovedilla.

Assicurarsi che la giunzione della saldatura del liner vinilico (tra la parete ed il fondo) rimanga appoggiato bene sulla conca.

Verifique se, assenta bem sobre a cunha triangular, a linha de união (soldadura) que fica entre a parede e o chão, da tela (forro).

Verzeker u ervan dat de naad van de voering (tussen wand en bodem) goed op de bodemrand rust.

Należy upewnić się, że spoina wykładziny pomiędzy ścianą a dnem basenu spoczywa na podwyższeniu z piasku lub z prefabrykowanych bloków z polipropylenu.

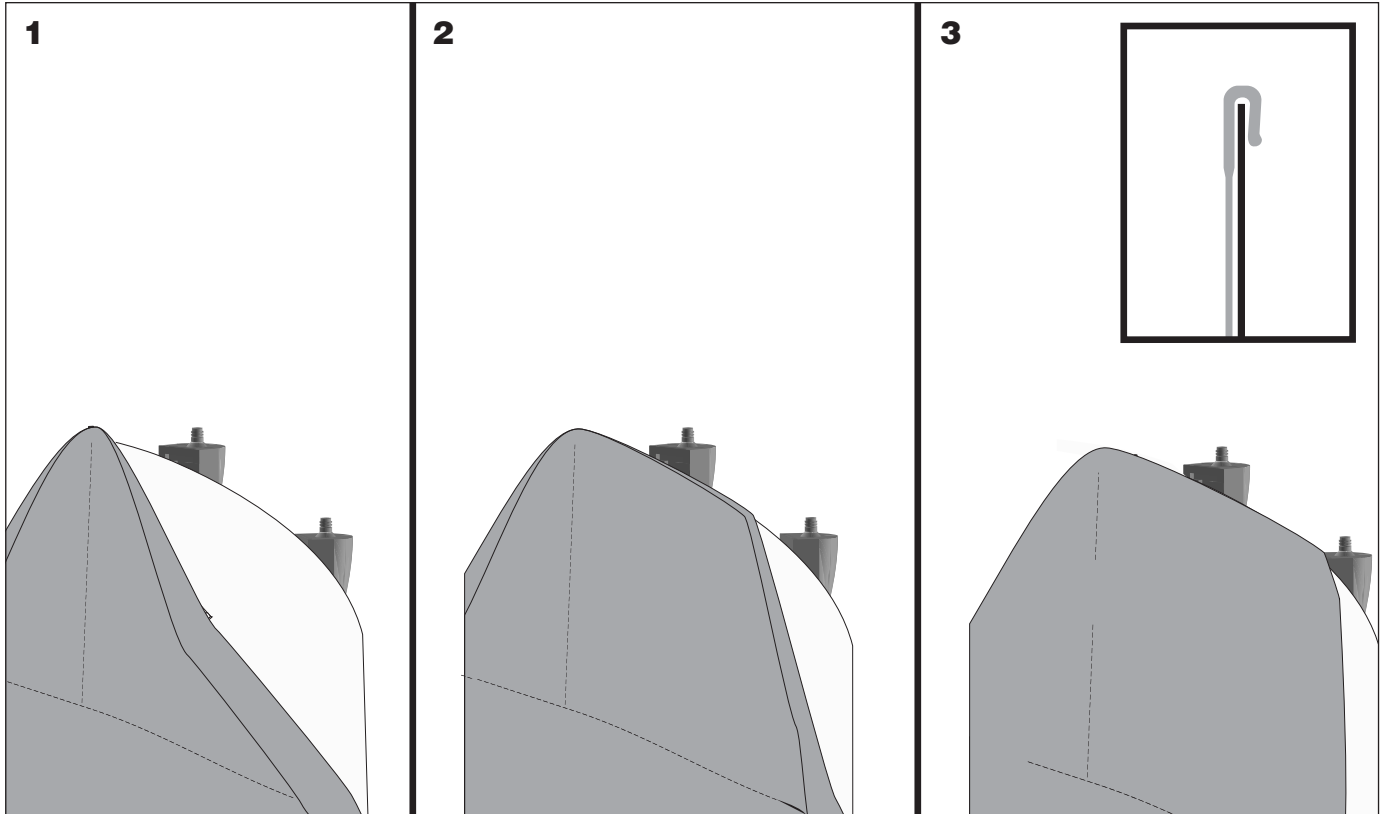

Il existe trois modèles de liner pouvant être utilisés avec cette piscine. Consultez les trois prochaines pages pour connaître la méthode d'installation pour votre modèle de liner.

**Liner suspendu :**

Utilisez la soudure verticale du liner comme point de référence et assurez-vous que celle-ci soit bien verticale et perpendiculaire à la soudure du joint entre le mur et le fond. Assurez-vous que la soudure du liner (entre mur et fond) repose bien sur la doucine. Fixez le liner au mur.

There are three types of liners for this pool. Consult the next three pages to know more about the installation method for your liner type.

**Hung liner:**

To install the liner, use its vertical seam as a guide and make sure the seam is vertical and perpendicular to the seam between wall and bottom. Make sure the seam between wall and bottom sits on the cove. Hang the liner onto the wall.

Drei verschiedene Hüllenarten können mit diesem Becken benutzt werden. Auf den folgenden drei Seiten können Sie mehr über die Installationsmethode für Ihre Hüllenart erfahren.

**Einhänghülle**

Die senkrechte Naht als Richtschnur benutzen und darauf achten, daß die Naht senkrecht und rechtwinklig zur Naht zwischen Wand und Boden ist. Sicherstellen, daß dabei die Hüllennaht zwischen Wand und Boden auf der Ausrundung liegt. Dann die Hülle an der Wand befestigen.

Existen dos modelos de forro que pueden utilizarse con esta piscina. Consulte las tres páginas siguientes para saber cuál es el método de instalación de su modelo de forro.

**Forro suspendido:**

Utilice la soldadura vertical del forro como punto de referencia y asegúrese de que la misma esté bien vertical y perpendicular a la soldadura de la unión entre la pared y el fondo. Asegúrese de que la soldadura del forro (entre la pared y el fondo) descansa bien sobre la bovedilla. Fije el forro a la pared.

Con questa piscine possono venire utilizzati tre modelli di liner vinilico. Consultare le tre pagine seguenti per sapere quale dei metodi d'installazione corrisponde al vostro modello di liner vinilico.

**Liner vinilico con aggancio:**

Utilizzare la linea di giunzione della saldatura del liner vinilico come punto di riferimento ed assicurarsi che sia ben verticale e perpendicolare alla giunta tra la parete ed il fondo. Accertarsi che la giunta del liner vinilico (tra la parete ed il fondo) rimanga appoggiato bene sulla conca. Fissare il liner vinilico alla parete.

Notare che i profilati bianchi che potrebbero trovarsi nella scatola del muro non vanno utilizzati con la sospesa.

Existem três modelos de tela (forro) que podem ser utilizados com esta piscina. Encontrará nas três páginas seguintes o método para instalar o seu modelo de tela (forro).

**Tela (forro) suspensa :**

Utilize a zona de soldadura vertical da tela (forro) como ponto de referência e certifique-se que ela está bem na vertical e na perpendicular em relação soldadura da junta entre a parede e o fundo da piscina. Verifique se a soldadura da tela (forro) (entre a parede e o fundo) está bem assente na cunha triangular. Prenda a tela (forro) à parede.

Er zijn drie verschillende soorten voering die bij dit zwembad kunnen worden gebruikt. Op de volgende drie pagina's wordt uitgelegd hoe elk soort voering moet worden aangebracht.

**Hangvoering:**

Om de voering aan te brengen moet u de verticale naad van de voering als richtsnoer gebruiken. Zorg ervoor dat de naad verticaal loopt en loodrecht op de naad tussen de wand en de bodem staat. Verzeker u ervan dat de naad van de voering (tussen wand en bodem) goed op de bodemrand rust. Hang de voering aan de wand.

Istnieją trzy typy wykładziny dla tego typu basenu. Trzy następne strony podają szczegółowe informacje dotyczące montażu konkretnych typów wykładziny.

**Wykładzina zawieszona:**

Przy zakładaniu wykładziny należy posłużyć się poziomym szwem i upewnić się, że jest on umieszczony poziomo i prostopadle do szwu pomiędzy ścianą i dnem. Należy też sprawdzić, czy szew pomiędzy ścianą i dnem jest umieszczony w rowku. Wykładzinę należy zawiesić na ścianie.

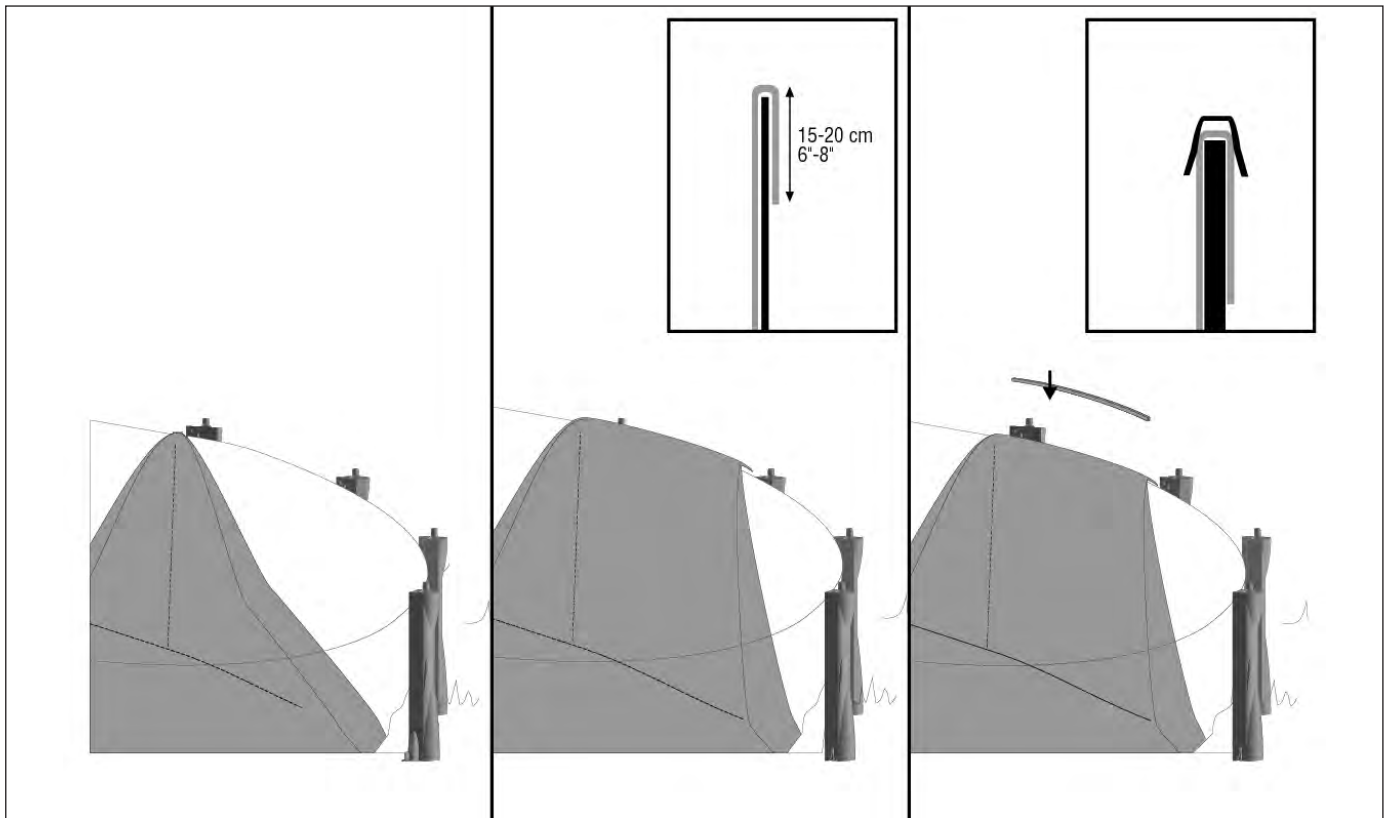
**Liner à rabat :**

Repliez le liner sur le mur. Fixez-le liner en place à l'aide des profilés de plastique blancs.

**Note :** Nous vous suggérons de replier le liner de 15 à 20 cm (6" à 8"), par dessus le mur.

**Overlap liner:**

Fold the liner over the top of the wall. Secure the liner in place with the molded white plastic components.

**Note:** We suggest an overlap of 15 cm to 20 cm (6" to 8").

**Überlapphülle**

Die Hülle über die Wand falten. Befestigen Sie die Hülle mit Hilfe der Kunststoffprofile.

**Hinweis:** Wir empfehlen, die Hülle 15 bis 20 cm weit über die Beckenwand zu falten.

**Forro solapado:**

Repliegue el forro sobre la pared. Fijelo con ayuda de los perfiles de plástico blanco.

Nota: le sugerimos que repliegue el forro 15 a 20 cm por encima de la pared.

**Liner vinilico da sovrapporre**

•Ripiegare il liner vinilico sulla parete. Fissare saldamente il liner vinilico per mezzo dei profilati di plastica bianchi che si trovano nella scatola della parete.

**N.B.:** Sugeriamo di ripiegare il liner vinilico sopra la parete su una larghezza variabile dai 15 cm ai 20 cm.

**A tela (forro) com dobra ou beirada :**

Vá dobrando a tela (forro) por cima da parede. Fixe a tela (forro) no seu lugar com a ajuda dos perfis de plástico branco .

**Nota:** Aconselhamos que a dobra da tela (forro) fique a 15 ou 20 cm de distância da parte de cima da parede.

**Overlapvoering:**

Vouw de voering om de wand. Klem de voering vast met behulp van de witte plasticprofielen.

**Opmerking:** De lengte van het stuk voering dat over de wand wordt gevouwen, moet ongeveer 15 à 20 cm bedragen.

**Wykładzina z nakładką:**

Należy zagiąć wykładzinę poza górną krawędź ściany. Zamocować wykładzinę elementami z białego plastiku.

**Uwaga:** Radzimy zastosować 15-20 cm nakładkę.

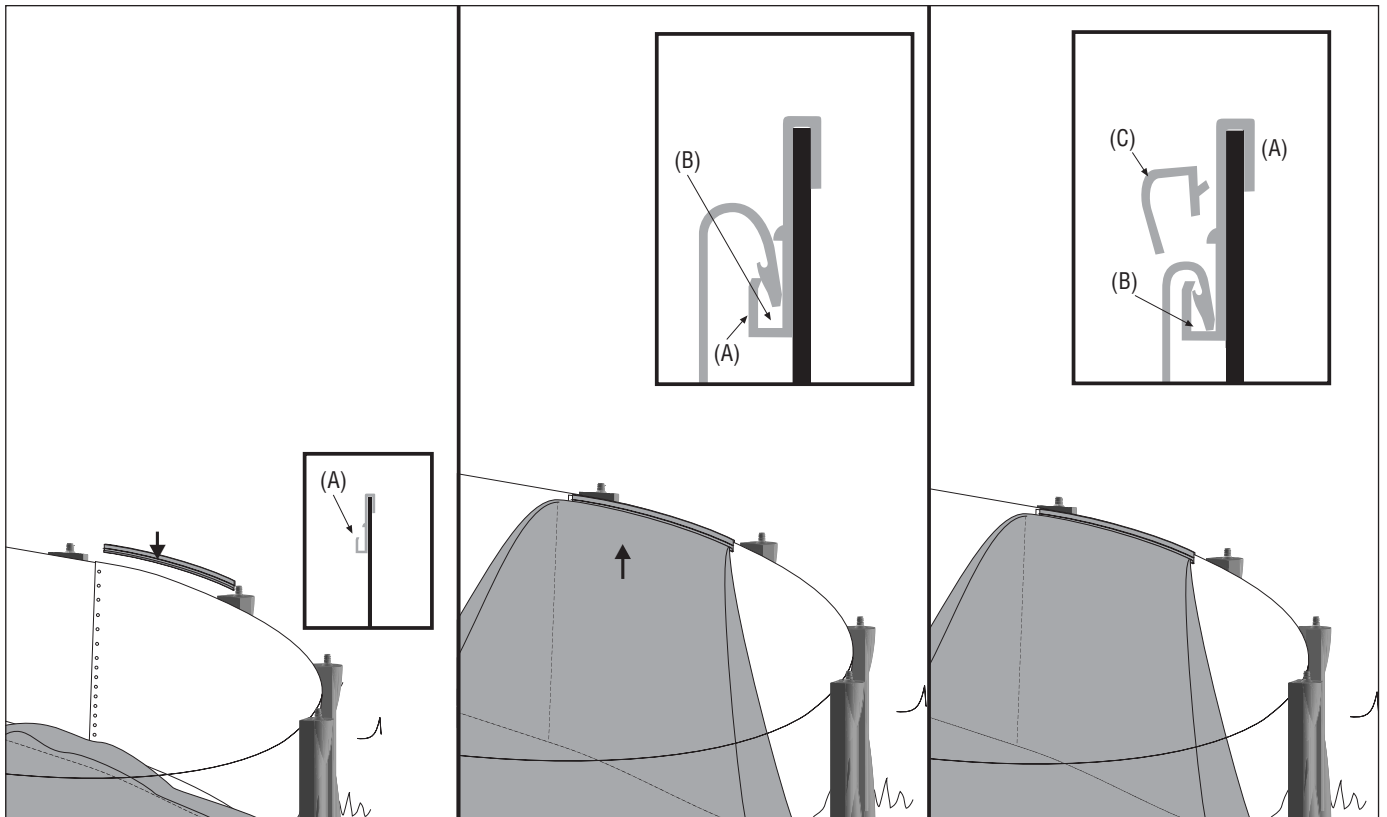

#### Liner à retenue par profilé de blocage :

Installer sur le mur les profilés de plastique (A) qui retiendront ultérieurement le liner en place. Accrochez le liner dans l'encavure (B) prévue à cet effet. Une fois l'installation terminée, bloquez le liner en place à l'aide de la deuxième pièce de plastique (C).

**Important :** Il est possible que certains types de profilés disponibles sur le marché ne soient pas compatibles avec le système de rail interne de la piscine Discovery/Atrium. Il est recommandé de vérifier cet aspect auprès de votre détaillant lors de l'achat de votre piscine Discovery/Atrium.

#### Bead lock liner:

Install the liner receptors (A) onto the wall. Hang the liner into the molded slot (B) of the receptors. Secure the liner in place with the locking device (C).

**Important:** Some types of bead locks which are available on the market may not be compatible with the interior channel system of the Discovery/Atrium pool. We recommend that you check with your dealer when buying your pool.

#### Einklemmhülle:

Abnehmen und jeweils die Plastikprofile (A) anbringen, die die Hülle an ihrem Platz halten. Die Hülle in die dafür vorgesehenen Aufnehmerschlitze (B) hängen. Nachdem dieser Vorgang abgeschlossen ist, die Hülle mit dem Plastikverschluss am vorgesehenen Platz festklemmen (C).

#### Wichtig:

Es ist möglich, dass einige der Profilarten, die es zu kaufen gibt, nicht mit dem Innenschienensystem des Discovery/Atrium beckens vereinbar sind. Es wird daher empfohlen, sich danach beim Kauf des Schwimmbeckens bei Ihrem Einzelhändler zu erkundigen.

#### Forro retenido por perfiles bloqueantes:

Introduce los perfiles de plástico (A), que retendrán posteriormente el forro en su lugar. Cuelgue el forro en la ranura del perfil (B) prevista al efecto. Una vez que haya terminado la instalación, bloquee el forro en su lugar con la segunda pieza de plástico (C).

#### Importante:

Puede que algunos tipos de pestaña que se encuentran en el mercado no sean compatibles con el sistema de riel interno de la piscina Discovery o Atrium. Se aconseja verificar este aspecto con su concesionario en el momento de comprar la piscina Discovery o Atrium.

#### Liner vinilico con profili di aggancio :

Man Mano che i profilati di plastica (A) vengono installati per tenere ben saldo il liner vinilico. Agganciare il liner vinilico nella scanalatura (B) prevista per questo scopo. Dopo aver completato l'installazione, bloccare il liner vinilico per mezzo del secondo elemento di plastica (C).

Notare che i profilati di plastica bianchi che potrebbero trovarsi nella scatola della parete non vanno utilizzati con il liner vinilico agganciato con profili.

#### Importante:

È possibile che alcuni tipi di profili disponibili sul mercato non siano compatibili con il sistema di binari interni della piscina Discovery/Atrium. Si raccomanda di verificare questo punto presso il rivenditore al momento dell'acquisto della piscina Discovery/Atrium.

#### A tela (forro) presa por um perfil (tipo gancho) de fixação :

Colocando os perfis (tipo gancho) de plástico (A) que prenderão mais tarde a tela no seu devido lugar. Prenda a tela (forro) na ranhura de encaixe (B) (prevista para esse fim). Logo que esteja terminada a instalação, bloqueie a tela (forro) no seu lugar com a ajuda da segunda peça de plástico (C).

#### Belangrijk:

Het kan voorkomen dat bepaalde soorten op de markt verkrijgbare profielen niet compatibel zijn met het interne-railsysteem van het Discovery/Atrium-zwembad. Wij raden u aan uw leverancier op dit punt om advies te vragen bij de aankoop van uw zwembad.

#### Inklemvoering

Andere rail terwyl u de plasticprofielen (A) aanbrengt die de voering uiteindelijk op zijn plaats zullen houden. Hang de voering in de daarvoor bedoelde uitsparingen (B). Wanneer u klaar bent met deze handeling, klem de voering dan vast met behulp van het tweede stuk plastic (C), het zogenaamde afsluitmechanisme.

#### Importante :

É provável que certos tipos de perfis que se encontram no mercado não sejam compatíveis com o sistema de calha interna da piscina Discovery/Atrium. Aconselhamos que verifique este pormenor com o seu retalhista na altura da compra da piscina Discovery/Atrium.

#### Wykładzina z połączeniem odwijanym:

Szyny w miarę zakładania zaczepów (A) na ścianie. Następnie zawiesić wykładzinę na haczykach (B) zaczepów (A) i umocować wykładzinę przy pomocy zatrzasków (C).

#### Uwaga:

Niektóre typy zamków dostępne na rynku mogą nie pasować do systemu wewnętrznej szyny basenu Discovery lub Atrium. Radzimy sprawdzić to przy zakupie basenu.

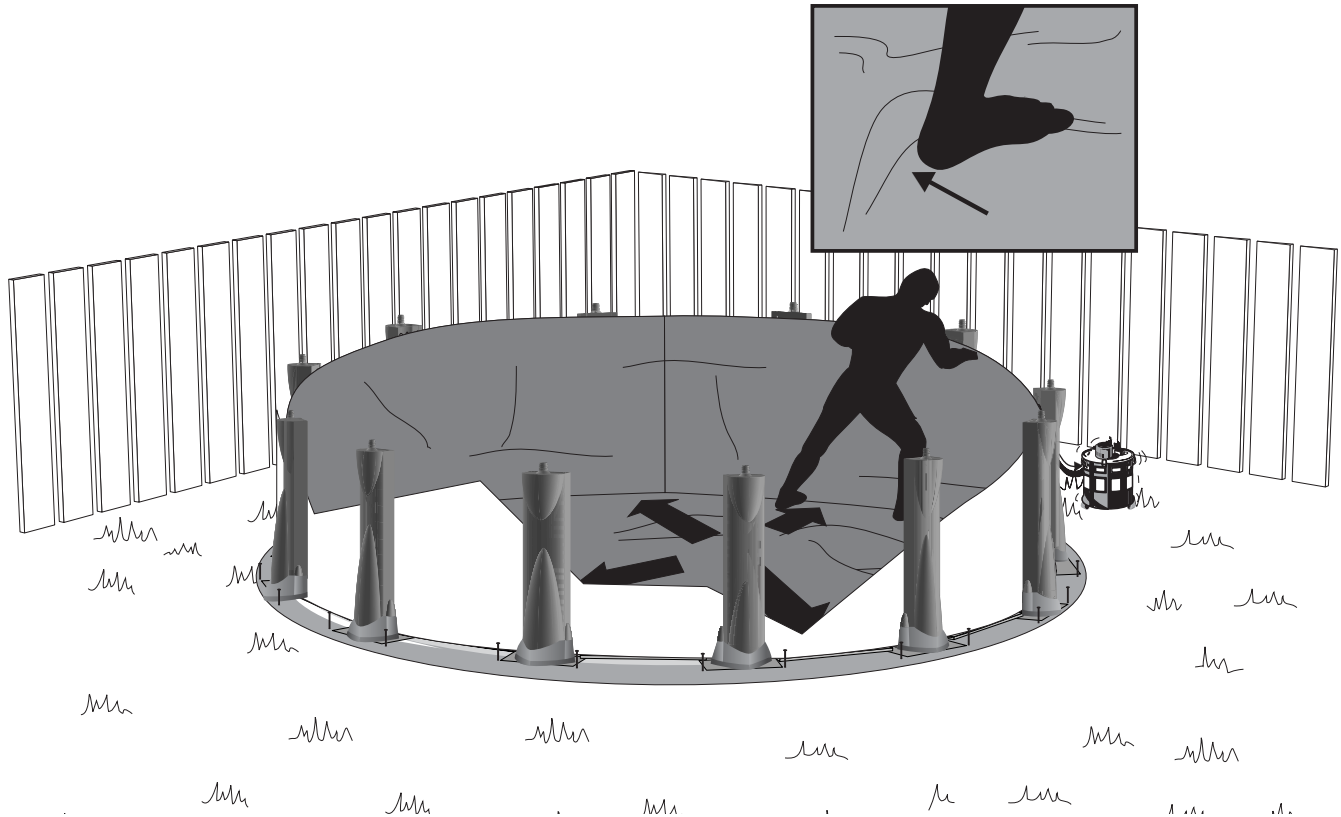

Actionnez l'aspirateur. Pendant que le liner est aspiré vers le mur, faites disparaître les plis du fond de la piscine en les repoussant vers la doucine. Une fois les plis disparus, débranchez l'aspirateur. Évitez de porter des chaussures lors de cette étape pour ne pas endommager la toile.

Turn on the vacuum cleaner. As the vacuum pulls the liner tight against the wall, push the liner outward with your feet to iron out any folds. Once finished, turn off the vacuum cleaner. Do not wear shoes while completing this step in order to avoid damaging the fabric.

Den Staubsauger anstellen. Während die Hülle durch das Absaugen zur Wand hin gezogen wird, die Falten am Beckenboden entfernen, indem sie zur Ausrundung hin gedrückt werden. Sind alle Falten entfernt, den Staubsauger abstellen. Für diesen Schritt die Schuhe ausziehen, um die Hülle nicht zu beschädigen.

Encienda la aspiradora. Mientras aspire el forro contra la pared, haga desaparecer los pliegues del fondo de la piscina empujando el forro con los pies hacia la bovedilla. Una vez que hayan desaparecido los pliegues, apague la aspiradora. Quitese el calzado antes de comenzar esta etapa para evitar dañar el forro.

Azionare l'aspiratore. Mentre il liner vinilico viene aspirato verso la parete, far sparire le pieghe del fondo della piscina spingendole indietro verso la conca. Dopo aver eliminato le pieghe, staccare la spina dell'aspiratore. Si raccomanda essere scalzi durante questa tappa per non rovinare liner vinilico.

Ligue o aspirador e enquanto o aspirador chupa o ar existente entre a tela (forro) e a parede, vá fazendo desaparecer as pregas (rugas) do fundo da piscina, puxando-as em direcção das beiras. Logo que terminada esta operação, desligue o aspirador.

Zet de stofzuiger aan. Terwijl de stofzuiger de voering gladtrekt en tegen de wand drukt, moet u de voering in de richting van de bodemrand duwen om eventuele vouwen op de bodem van het bassin glad te strijken. Bent u hiermee klaar, zet de stofzuiger dan uit. Draag bij deze stap geen schoenen om eventuele beschadigingen aan de voering te voorkomen.

Należy teraz włączyć odkurzacz. Podczas wysysania powietrza pomiędzy ściany i wykładziny za pomocą odkurzacza należy stopami rozciągać wykładzinę na zewnątrz w celu wygładzenia fałd. Po zakończeniu tej czynności należy wyłączyć odkurzacz. Nie należy wykonywać tej czynności w obuwiu, gdyż mogłoby to uszkodzić wykładzinę.





Vous devez maintenant réinstaller les margelles de façon définitive. Déposez une première margelle sur le mur en vous assurant que le poteau soit bien de niveau et que le bout de celui-ci se situe au centre du trou oblong de la margelle.

It is now time to permanently reinstall the top ledges. Install the first top ledge on the wall making sure the upright is levelled and situated in the middle of the top ledge hole.

Die Randauflagen jetzt endgültig installieren. Dazu eine erste Randauflage auf der Wand befestigen. Achten Sie darauf, daß der Pfeiler gerade ist und sich dessen Ende in der Mitte des länglichen Loches der Randauflage befindet.

Ahora debe reinstalar los asientos superiores de manera definitiva. Coloque un primer asiento sobre la pared, asegurándose de que el paral esté bien a nivel y la punta del mismo se encuentre en el centro del orificio ovalado del asiento superior.

Occorre ora reinstallare i bordi superiori in modo che restino fisse. Montare il primo bordo sulla parete assicurandosi che il montante sia bene a livello e che l'estremità di quest'ultimo sia posta al centro del foro oblungo della bordo.

Vai agora ter de voltar a instalar os parapeitos definitivamente. Coloque um primeiro parapeito em cima da parede mas verifique se a coluna está realmente ao nível e que a ponta da coluna está no meio do buraco oval do parapeito.

U moet nu de boordstenen opnieuw aanbrengen, ditmaal definitief. Leg de eerste boordsteen op de wand, waarbij u zich ervan verzekert dat de staander waterpas staat en dat de bovenkant ervan zich in het midden van de langwerpige opening in de boordsteen bevindt.

Teraz należy założyć cembrowinę na stałe. Zakładając pierwszy element cembrowiny na ścianę należy zwrócić uwagę, by podpórka była ustawiona równo i umieszczona w środku otworu w cembrowinie

		3,66 m 12'	4,57 m 15'	5,49 m 18'	6,40 m 21'	7,32 m 24'	8,23 m 27'
<b>Margelles</b>	<b>Vere</b>	8	10	12	14	16	18
<b>Top ledges</b>	<b>Parapeitos</b>						
<b>Randauflagen</b>	<b>Boordstenen</b>						
<b>Asientos</b>	<b>Cembrowina</b>						

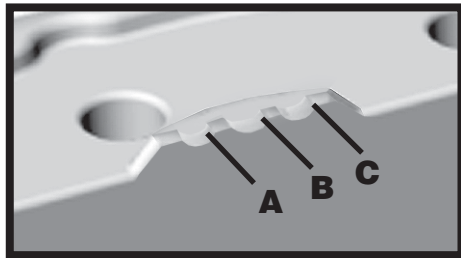

- coches d'ajustement
- alignment notches
- anpassungskerb
- muescas de ajuste
- entalhe de ajustamento
- inkepingen voor het bijstellen
- Wycięcia do ustawienia

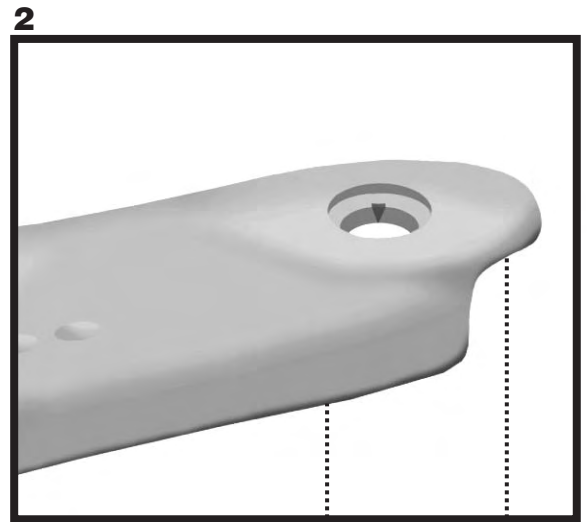
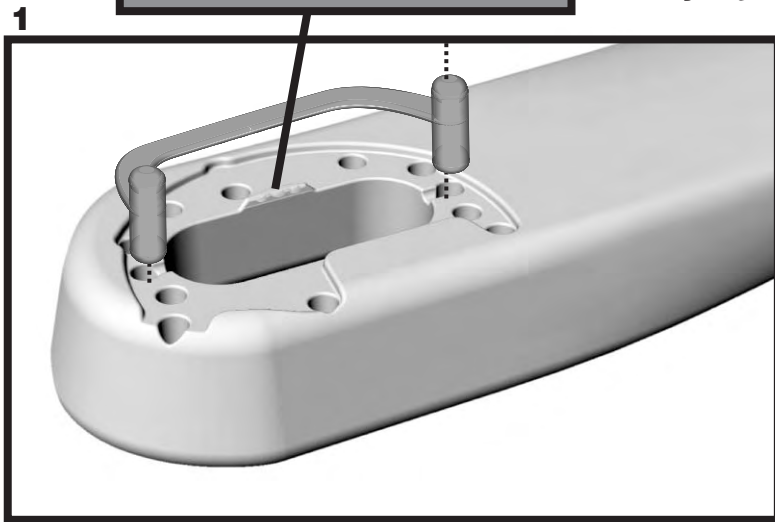

**A = 12'-15'**

**B = 18'-21'-24'**

**C = 27'**

Dans le sens des aiguilles d'une montre, emboîtez la deuxième margelle sur la première. Afin de faciliter le repérage des points d'ajustement interne lors de l'installation des margelles, des coches d'ajustement se trouvant près de la goupille (section mâle de la margelle) (**ill. 1**) ont été ajoutées. Ces coches vous permettront de repérer le point central d'ajustement de chacune des dimensions. Il suffit de diriger la flèche se trouvant à l'intérieur du joint de margelle (**ill. 2**) vers la coche appropriée.

Going on a clockwise direction, install the second top ledge on the first one. To make it easier for you to locate the interior alignment slots while you are installing the top ledges, alignment notches have been added close to each pin (male part of the top ledge) (**ill. 1**). These notches will help you locate the central alignment slot corresponding to each pool size. Simply move the arrow on the interior of the ledge cover (**ill. 2**) towards the appropriate notch.

Nun im Uhrzeigersinn vorgehen und die zweite Randaufgabe auf der ersten befestigen. Um das Auffinden der inneren Anpassungspunkte während der Installation der Randaufgaben zu vereinfachen, finden Sie Anpassungskerb in der Nähe jedes Stiftes (in dem Teil der Randaufgabe, der in die Wand eingeführt wird) (**Abb. 1**). Diese Kerben helfen Ihnen dabei, die zentrale Anpassungspunkte für Ihre Beckengröße zu finden. Einfach den Pfeil auf der Innenrandabdeckung (**Abb. 2**) so drehen, daß er auf die entsprechende Kerbe zeigt.

Instale el segundo asiento superior sobre el primero, yendo en el sentido de las agujas del reloj. Para facilitar la ubicación de los puntos de ajuste interno al instalar los asientos, se agregaron muescas de ajuste cerca de la clavija (sección macho del asiento) (**figura 1**). Estas muescas le permitirán encontrar el punto central de ajuste de cada una de las dimensiones. Basta con dirigir la flecha que se encuentra en el interior de la moldura del asiento (**figura 2**) hacia la muesca adecuada.

Incastrare il secondo bordo sul primo ruotandola in senso orario. Vicino alla coppiglia (sezione maschio della vera) (**illustrazione 1**), sono state aggiunte delle tacche di regolazione in modo da facilitare l'identificazione dei punti di regolazione interni durante l'installazione del bordo. Queste tacche permetteranno di capire qual è il punto centrale di regolazione corrispondente a ciascuna delle dimensioni. Basta orientare la freccia situata all'interno del coprigiunto (**illustrazione 2**) verso la tacca corrispondente.

No sentido dos ponteiros do relógio, encaixe o segundo parapeito sobre o primeiro. Para ser mais fácil encontrar os pontos de ajustamento interno no momento da instalação dos parapeitos, os entalhes de ajustamento que se encontram perto da cavilha (secção macho do parapeito) (**ilustração 1**) foram ajustados. Esses entalhes permitir-lhe-ão de encontrar o ponto central de ajustamento para cada uma das dimensões. Basta dirigir a seta que está dentro da junta de remate (**ilustração 2**) para o entalhe apropriado.

Bewegend met de klok mee plaatst u de tweede boordsteen bovenop de eerste. Om bij het aanbrengen van de boordstenen de uitsparingen voor het bijstellen aan de binnenkant gemakkelijker te kunnen vinden, zijn dichtbij de pin (het mannetje van de boordsteen) (**afb. 1**) inkepingen voor het bijstellen aangebracht. Aan de hand van die inkepingen kunt u bepalen waar zich de centrale uitsparing voor het bijstellen bevindt die overeenkomt met de grootte van uw zwembad. U doet dit door de pijl aan de binnenkant van het voegstuk (**afb. 2**) te bewegen in de richting van de juiste inkeping.

Idąc w kierunku wskazówek zegara, należy założyć drugi element cembrowiny na pierwszy. W celu ułatwienia lokalizacji wewnętrznych otworów służących do ustawienia cembrowiny, obok każdego pręta (wystającej części cembrowiny) dodano wycięcia (**patrz rysunek 1**). Wycięcia te pomogą odnaleźć właściwy, środkowy otwór do ustawienia, odpowiadający danemu typowi basenu. Wystarczy po prostu przesunąć strzałkę na wewnętrznej pokrywie cembrowiny (**rysunek 2**) w kierunku odpowiedniego wycięcia.

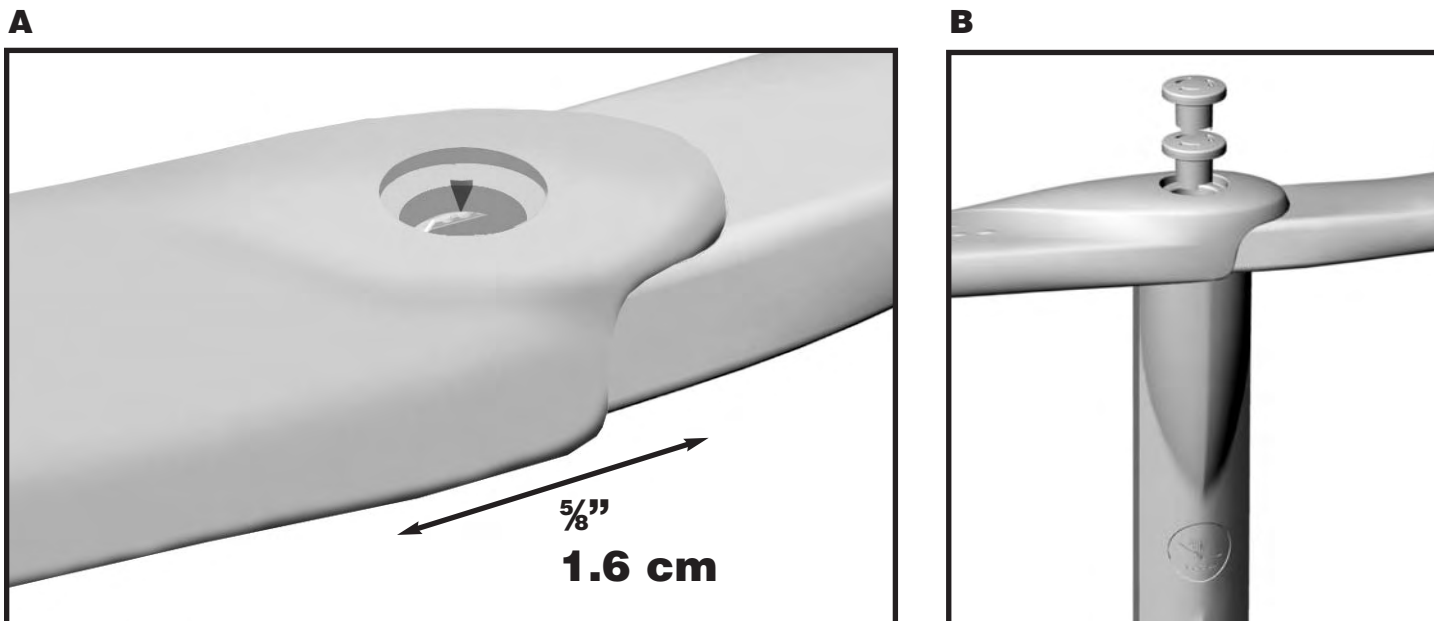

Afin d'ajuster les pièces adéquatement, il est possible que vous ayez à utiliser les points d'ajustement mis à votre disposition à cet effet et de déplacer la margelle vers la gauche ou la droite. Dans un tel cas, prévoyez un déplacement d'environ  $\frac{5}{8}$ " soit vers la gauche ou vers la droite **(ill. A)** afin de s'assurer que le poteau est de niveau et bien situé au centre de l'oblong de la margelle. Voir l'étape 39. Vissez la margelle en place à l'aide du système EZ-Lock **(ill. B)**. Répétez ces opérations pour compléter l'installation des margelles.

To make the pieces fit together, you may have to use the adjustment points provided for this purpose and move the top ledge to the left or right. In this case, the top ledge should be moved approximately  $\frac{5}{8}$ " to the left or right **(ill. A)** to ensure that upright is levelled and situated in the middle of the top ledge hole. See step 39. Screw the top ledge in place with the EZ-Lock system **(ill. B)**. Repeat these operations to complete the top ledge installation.

Damit die Teile gut ineinander passen, ist es möglich, daß Sie von den zu diesem Zweck vorgesehenen Anpassungspunkten Gebrauch machen und die Randauflagen nach links oder rechts verschieben müssen. Ist dies der Fall, sollte die Randauflage ca. 1,6 cm nach links oder rechts verschoben werden **(Abb. A)**, um sicherzustellen, daß der Pfeiler gerade ist und sich in der Mitte des länglichen Loches der Randauflage befindet. (Siehe Schritt 39). Die Randauflage mit dem EZ-Locksysteem an ihrem Platz festschrauben **(Abb. B)**. Diesen Arbeitsgang wiederholen, um die Installation der Randauflagen fertigzustellen.

Para ajustar bien las piezas, es posible que tenga que utilizar los puntos de ajuste proporcionados con este fin y desplazar los asientos hacia la izquierda o la derecha. En tal caso, prevea un desplazamiento de alrededor de 1,6cm para un lado o para el otro **(figura A)** a fin de asegurarse de que el paral esté a nivel y bien situado en el centro del orificio ovalado del asiento. Refiérase a la etapa 39. Atornille el asiento en su lugar con el sistema EZ-lock **(figura B)**. Repita estas operaciones para completar la instalación de todos los asientos.

Per incastrare correttamente i componenti, potrebbe risultare necessario l'utilizzo dei punti di regolazione predisposti a tale scopo; occorre allora spostare il bordo verso sinistra o verso destra. Prevedere in tal caso uno spostamento di circa 1,6 cm verso sinistra o verso destra **(illustrazione A)** per far sì che il palo montante si trovi a livello e sia posizionato correttamente al centro del foro oblungo del bordo. Vedi la tappa 36. Fissare il bordo avvitandolo col sistema EZ-Lock (sistema di fissaggio rapido) **(illustrazione B)**. Ripetere la stessa operazione fino quando non viene completata l'installazione dei bordi.

Para que se possam ajustar as peças de forma adequada, é provável que tenha de utilizar os pontos de ajustamento, postos à sua disposição para esse efeito e que precise de remover o parapeito da esquerda para a direita. Neste caso, preveja uma deslocação de cerca de 1,6 cm, quer seja para a esquerda ou para a direita **(ilustração A)** para ter a certeza que a coluna está ao nível e bem colocada, exactamente ao centro oval do parapeito. Veja a etapa 39. Aparafuse o parapeito que já está colocado com o EZ-Lock **(ilustração B)**. Repita esta operação até completar a instalação dos parapeitos.

Om de onderdelen goed op elkaar aan te laten sluiten moet u wellicht de uitsparingen voor het bijstellen gebruiken, die voor dit doel zijn aangebracht, en de boordsteen naar links of naar rechts verschuiven. Is dit het geval, ga dan uit van een verschuiving van ongeveer 1,6 cm naar links of naar rechts **(afb. A)** om er zeker van te zijn dat de staander waterpas staat en goed geplaatst is in het midden van de langwerpige opening in de boordsteen. Zie stap 39. Schroef de boordsteen vast met behulp van het systeem EZ-Lock **(afb. B)**. Herhaal deze handelingen totdat alle boordstenen zijn geplaatst.

W celu dokładnego dopasowania części można wykorzystać służące do ustawienia punkty i przesunąć cembrowinę w lewo lub w prawo. W tym przypadku należy przesunąć cembrowinę o około 1,6 cm w lewo lub w prawo **(rys. A)** dla zapewnienia, że podpórka jest umieszczona poziomo i znajduje się w środku otworu w cembrowinie. Patrz etap 39. Dokręć cembrowinę przy pomocy zamka typu EZ **(rys. B)**. Powtarzać powyższe czynności aż do założenia całej cembrowiny.

	3,66 m 12'	4,57 m 15'	5,49 m 18'	6,40 m 21'	7,32 m 24'	8,23 m 27'
<b>EZ-lock</b> <b>EZ-Lock-Schnellverschluss</b>	9	11	13	15	17	19

## Discovery

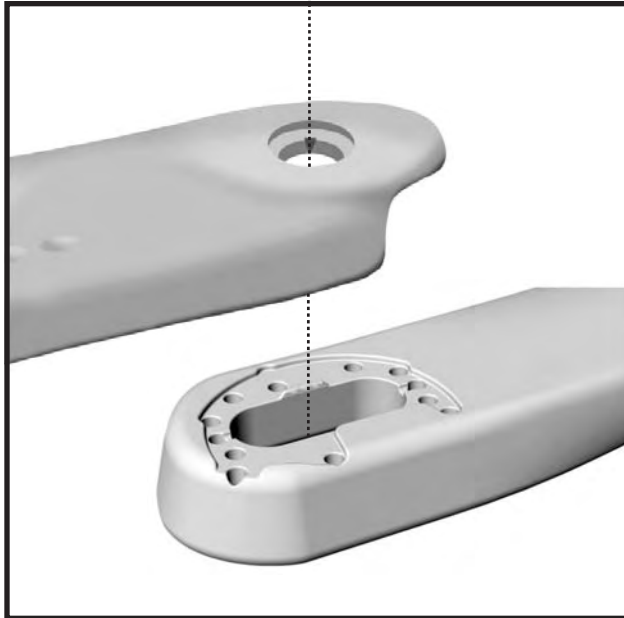
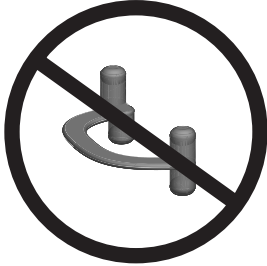

Cette étape vous concerne si vous avez acheté une piscine Discovery de dimension 3,66m (12'). Si vous avez acheté une autre dimension de piscine, passez à la prochaine étape.

Dans le cas d'une piscine Discovery de dimension 3,66m (12') vous avez 7 goupilles et 8 margelles. Il y a donc une margelle qui n'a pas de goupille. Ceci est normal. Cette margelle, et plus particulièrement le trou oblong de cette margelle, doit être utilisé comme point de fermeture de la piscine. C'est donc le dernier joint margelles que vous assemblerez avec le système EZ-Lock, vous permettant ainsi de compléter l'assemblage des margelles plus aisément.

Esta etapa le interesa si compró una piscina Discovery de 3,66m. Si compró una piscina de otra dimensión, pase a la etapa siguiente.

En el caso de una piscina Discovery de 3,66m, hay 7 clavijas y 8 asientos superiores. Quedará un asiento sin clavija, lo cual es normal. Este asiento, en particular el agujero ovalado de la misma, debe utilizarse como punto de cierre de la piscina.

Es por lo tanto la última junta de asiento que deberá montar con el sistema EZ-lock, que le permitirá completar el montaje de los asientos más fácilmente.

Deze stap is alleen op u van toepassing als u een zwembad met een grootte Discovery van 3,66 m heeft aangeschaft. Heeft uw zwembad een andere grootte, ga dan door naar de volgende stap.

Bij een zwembad met een grootte Discovery van 3,66 m treft u 7 pinnen en 8 boordstenen aan. Er is dus één boordsteen zonder pin. Dit is inderdaad zo. Deze boordsteen, en meer in het bijzonder de langwerpige opening ervan, moet worden gebruikt als sluitstuk van het zwembad. De laatste boordsteen wordt namelijk met het systeem EZ-Lock vastgezet, wat de afronding van het aanbrengen van de boordstenen gemakkelijker maakt.

This step is important for you if you have purchased a Discovery 3,66 m (12') pool. If you have purchased another dimension please proceed to next step.

In the case of a Discovery 3,66m (12') pool you have 7 short pin and 8 top ledges. This is normal. The top ledge without a short pin must be used to complete the assembly of all top ledges and to complete the installation of the pool. It is therefore the last top ledge joint you will assemble using the EZ Lock system, making it easier to complete the assembly.

Questa tappa vi interessa se avete acquistato una piscina Discovery di una dimensione di 3,66 m. Se avete acquistato una piscina di un'altra dimensione, passate alla tappa successiva.

Nel caso di una piscina Discovery di una dimensione di 3,66m, ci sono 7 coppiglie e 8 vere. Una delle vere resterà quindi senza coppiglia. Questo è normale. La vera, e più particolarmente il foro oblungo di quest'ultima, va utilizzato come punto di chiusura della piscina. L'ultimo giunto-vere è quindi quello che verrà assemblato col sistema EZ-Lock, permettendo così di completare l'assemblaggio delle vere con maggiore facilità.

Etap ten dotyczy wyłącznie posiadaczy basenów o wymiarze Discovery 3.66 metra. Posiadacze basenów o innych wymiarach mogą przejść na następnego etapu.

Basen o wymiarze Discovery 3.66 metra ma 7 kołków i 8 elementów cembrowiny. Jeden z elementów cembrowiny nie ma więc kołków. Jest to normalne – ten element cembrowiny, a dokładniej jego podłużna strona, posłuży jako zamknięcie basenu. Stanowi ona zatem ostatnie złącze, montowane przy pomocy systemu EZ-Lock i umożliwiające łatwiejsze zakończenie montażu cembrowiny.

Dieser Schritt betrifft Sie nur, wenn Ihr Schwimmbecken Discovery eine Größe von 3,66 m aufweist. Hat Ihr Becken eine andere Größe, gehen Sie zum nächsten Schritt über.

Im Falle eines 3,66 m großen Schwimmbeckens Discovery finden Sie 7 Stifte und 8 Randauflagen vor. Für eine der Randauflagen ist also kein Stift vorhanden. Dies ist normal. Diese Randaufgabe, oder genauer gesagt, deren ovale Öffnung wird als Verschlusspunkt des Beckens genutzt. An dieser letzten Randaufgabe wird nämlich das EZ-Lock-Verschlussystem befestigt. Das Anbringen der Randaufgaben kann so leichter beendet werden.

Esta etapa diz-lhe respeito se comprou uma piscina Discovery de 3,66 m. Se comprou uma piscina com dimensões diferentes, passe imediatamente à etapa seguinte.

Relativamente às piscinas Discovery com dimensões de 3,66 m estas só têm 7 cavilhas e 8 parapeitos. Portanto há um parapeito que não tem cavilha. Isto é normal. Esse parapeito, mais especificamente aquele que tem o burado oblongo é para ser utilizado como parapeito de remate da piscina. Vai ser portanto a última junta de parapeito que vai ser instalada com o sistema EZ-Lock, o que aliás o vai ajudar a completar mais facilmente a instalação dos parapeitos.

**A**

Si vous avez acheté une piscine Atrium, il vous reste à installer le joint de margelle. Le joint de margelle s'emboîte sur le « E-Z Lock » par l'entremise de trois crochets situés sur la face interne du joint de margelle. Le joint de margelle s'emboîtera ainsi autour du E-Z Lock.

L'installation se fait en 2 étapes tel que démontré ci-dessus. **A)** Aligner de l'intérieur vers l'extérieur. **B)** Pour encliqueter, agripper le joint en le tirant vers l'extérieur tout en poussant simultanément le poteau.

**Attention :** Une pression excessive risque d'endommager cette pièce.

Si ha comprado una piscina Atrium, le faltará instalar la junta de asiento. Ésta se encaja en la pieza "E-Z Lock" por medio de tres ganchos situados en la cara interior de la junta de asiento. De esta manera, la junta encajará alrededor de la pieza "E-Z Lock".

La instalación se efectúa en dos etapas, como se demuestra en las ilustraciones. **A)** Alineación desde el interior al exterior. **B)** Para encajar la junta, agárrela y tire hacia el exterior empujando simultáneamente el poste.

**Cuidado:** Si se ejerce demasiada presión puede dañarse esta pieza.

Se comprou uma piscina Atrium, resta-lhe instalar a junta de remate. A junta de remate encaixa sobre o « E-Z Lock » através de três ganchos colocados sobre a face interna da junta de remate. A junta de remate encaixa-se desta forma à volta do E-Z Lock.

A instalação faz-se em duas etapas, tal como demonstramos acima. **A)** Alinhar do interior para o exterior. **B)** Para o encaixar e para que se ouça um clique, agarre na junta e puxe-a para a parte exterior, puxando também simultaneamente a coluna.

**Atenção :** Uma pressão excessiva pode estragar esta peça.

**B**

If you have purchased an Atrium pool, you must now install the ledge cover. The ledge cover clips onto the EZ-Lock. Apply a downward pressure on the cover until it clips around the EZ-Lock.

Installation is performed in 2 steps as per demonstration above. **A)** Align from the inside to the outside. **B)** Clip the ledge cover to the EZ lock by grabbing and pulling it toward the outside of the pool while simultaneously pushing the upright toward the inside.

**Important:** Excessive pressure may damage this part.

Se avete comperato una piscina Atrium, non vi resta altro che installare il coprigiunto. Quest'ultimo va incastrato sul "E-Z Lock" per mezzo di tre ganci situati dal lato interno il coprigiunto. il coprigiunto andrà quindi a incastrarsi intorno all'E-Z Lock.

L'installazione viene effettuata in due tappe, come illustrato nelle immagini.

**A)** Allineare dall'interno verso l'esterno.

**B)** Per incastrare il coprigiunto aggrappare quest'ultimo sulla sede prevista sul bordo e tirandolo verso l'esterno e spingendo simultaneamente il montante.

**Attenzione:** Un'eccessiva pressione rischia di danneggiare il componente.

Posiadacze modelu Atrium muszą teraz zamontować pokrywę cembrowiny. Pokrywę przymocowuje się przy pomocy systemu EZ-Lock, naciskając pokrywę w dół aż zapnie się ona wokół zamka EZ-Lock.

Jak pokazano powyżej, montaż przeprowadza się w dwóch etapach. **A)** Równo ustawić od wewnątrz i na zewnątrz. **B)** Przymocować pokrywę cembrowiny do zamka EZ przytrzymując i ciągnąc ją na zewnątrz basenu i popychając równocześnie słupkę do wewnątrz.

**Uwaga:** Użycie nadmiernej siły może spowodować uszkodzenie tej części.

**C**

Haben Sie ein Atrium-Schwimmbecken erworben, muss nun die Randkappe angebracht werden. Die Randkappe auf dem EZ-Lock festklemmen. Dazu die Randkappe nach unten drücken, bis sie um das EZ-Lock herum einrastet.

Den Aufbau in 2 Schritten, gemäß der obigen Abbildung ausführen. **A)** Die Angleichung von der Innenseite zur Außenseite hin vornehmen. **B)** Die Randkappe auf dem EZ-Lock festklemmen. Dazu die Kappe festhalten und zur Beckenaußenseite ziehen. Gleichzeitig den Pfeiler nach innen schieben.

**Wichtig:** Nicht zu stark aufdrücken, sonst kann das Teil beschädigt werden.

Als u een zwembad van het model Atrium heeft aangeschaft, moet u nu nog de afsluitkappen aanbrengen. Een afsluitkap kan worden vastgeklit op een EZ-Lock dankzij de drie haakjes die zich aan de binnenkant van elke afsluitkap bevinden. Door een neerwaartse druk op de kap uit te oefenen, klikt u deze op de EZ-Lock vast.

Zoals u op de foto's hierboven kunt zien, gebeurt het aanbrengen in twee stappen. **A)** Leg de kap met een van binnen naar buiten gerichte beweging op zijn plaats. **B)** Pak de kap vast en oefen er een naar buiten gerichte kracht op uit, terwijl u er tegelijkertijd de staander in vastdrukt.

**Belangrijk:** Bovenmatige krachtsuitoefening kan leiden tot beschadiging van het onderdeel.

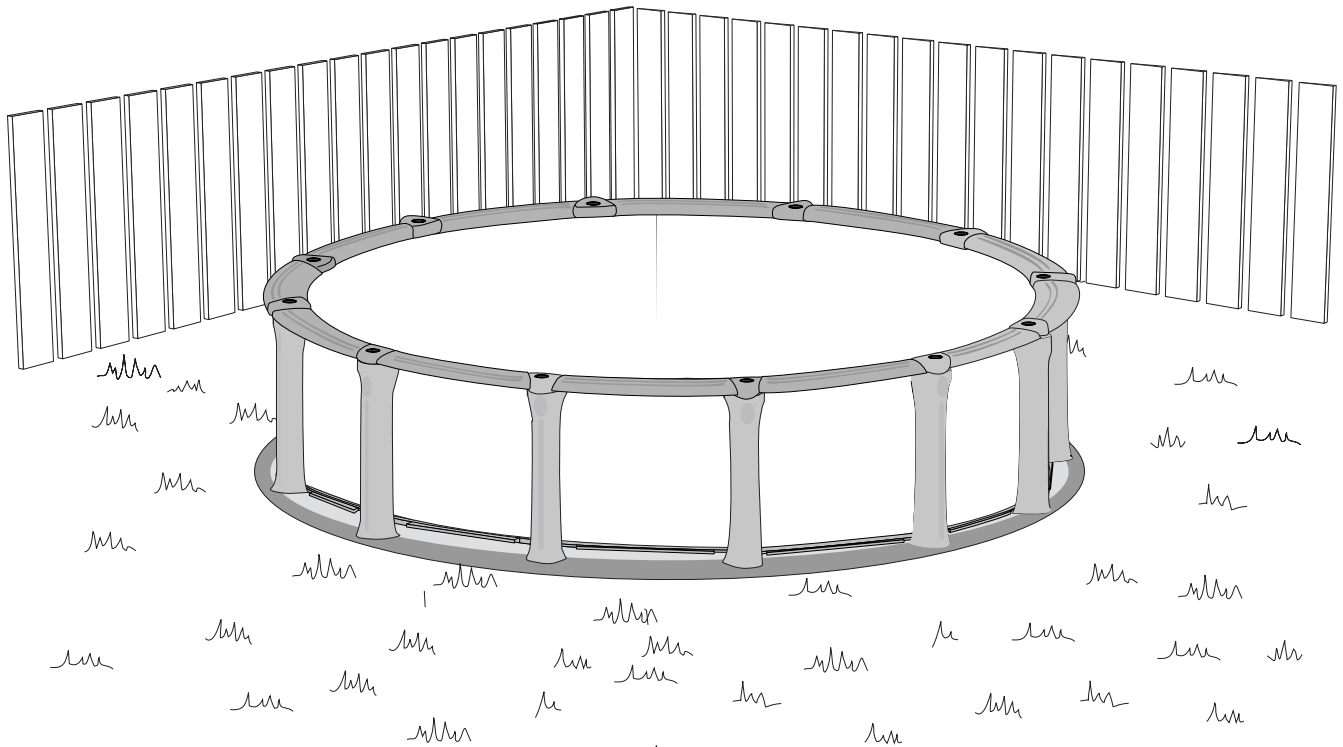

Commencez à remplir votre piscine d'eau. Pendant qu'elle se remplit, retirez les clous qui tiennent les rails en place. Assurez-vous d'éliminer tous les plis du liner dans le fond de la piscine avant que le niveau d'eau soit trop élevé. L'installation de votre piscine est maintenant terminée. Il ne vous reste que l'installation du système de filtration de l'écumoire (skimmer) et de la buse de refoulement. Référez-vous aux notices d'installation fournies avec ces produits.

**IMPÉRATIF :** Avant toutes perforations du liner, remplir à petit débit la piscine de 60 cm (24") d'eau de sorte que le liner se tende graduellement.

Comenzar a llenar la piscina de agua. Mientras se llena, retirar los clavos que mantienen en su lugar las canaletas. Elimine todos los pliegues del revestimiento en el fondo de la piscina antes de que el nivel de agua sea demasiado alto. Ahora la piscina está lista para su uso. Pero hay que instalar aún el filtro, la bomba, el depurador y la entrada del agua. Al respecto, sírvase consultar las guías correspondientes a dichos artefactos.

**INDISPENSABLE:** antes de hacer cualquier corte en el forro, llenar la piscina lentamente con agua hasta una altura de 60 cm para que el forro se estire gradualmente.

Begin uw zwembad met water te vullen. Haal tijdens het vullen de spijkers weg die de rails op hun plaats houden. Zorg ervoor dat alle plooiën in de folie op de bodem van het zwembad zijn gladgestreken voordat het water te hoog komt te staan. De constructie van uw zwembad is hiermee afgerond. U kunt nu de filter en de pomp, de skimmer en de terugvoerpijp installeren. Wij verwijzen u hiervoor naar de handleidingen die bij bovengenoemde elementen worden geleverd.

**UITERST BELANGRIJK:** Voordat u de nodige openingen in de voering maakt, moet u het zwembad geleidelijk aan met 60 cm water vullen, zodat de voering langzamerhand strak komt te staan.

Begin filling your pool with water. While it is filling, remove the nails that were holding the wall channels in place. Make sure you remove any creases from the liner in the bottom of the pool before the water level gets too high. Your pool is now installed. You must now install the filter and pump for the skimmer and water return inlet. Please refer to the installation guides supplied with these products.

**IMPORTANT:** Before making any openings in the liner, slowly fill the pool with 60 cm (24") of water to stretch the liner gradually.

Iniziare a riempire d'acqua la piscina. Mentre si sta riempiendo, togliere i chiodi che trattengono i binari.

L'installazione della piscina è ora completata. Resta solo da installare il sistema di filtrazione, lo skimmer, la tubazione dello skimmer e della bocchetta. Consultare i manuali d'installazione forniti con questi articoli.

**INDISPENSABLE:** Prima di effettuare qualsiasi perforazione nel liner vinilico riempire la piscina con 60 cm (24") d'acqua in modo da stendere bene il liner vinilico. Iniziare a riempire la piscina usando prima un tubo d'innaffiamento, finché il livello dell'acqua non arrivi a 30 cm (12"). Questo permetterà al liner vinilico di stendersi gradualmente. A partire da quel momento si potrà aumentare il flusso dell'acqua per finire di riempire la piscina.

Podczas napełniania należy przytrzymywać kołki mocujące szyny. Instalacja basenu jest teraz zakończona. Należy usunąć wszelkie fałdy wykładziny na dnie basenu zanim poziom wody będzie za wysoki.

Pozostaje zamontować filtr, pompę, odstojnik i dyszę dla przepływu wody według wskazówek dostarczonych wraz z produktem.

**OSTRZEŻENIE:** Przed poczynieniem jakichkolwiek otworów w wykładzinie, należy napełnić basen wodą do 60 cm, wlewając wodę słabym strumieniem, tak aby spowodować stopniowe rozciągnięcie wykładziny.

Dann anfangen, das Becken mit Wasser zu füllen. Während es sich füllt, die Nägel herausziehen, die die Schienen in Position gehalten haben. Darauf achten, alle Falten der Innenhülle im Beckenboden zu beseitigen, bevor der Wasserstand zu hoch ist. Ihr Schwimmbecken ist nun aufgebaut. Es müssen nur noch die Filteranlage, der Schmutzfänger und der Wasserrücklauf installiert werden. Bitte die entsprechenden Anweisungen dazu einsehen.

**SEHR WICHTIG:** Vor dem Anbringen jeglicher Öffnung in der Innenhülle, mit geringem Wasserdruck das Becken 60 cm hoch mit Wasser anfüllen, so daß sich die Hülle nach und nach spannt.

Comece a enchê-la de água. Enquanto a piscina estiver a encher, vá retirando os pregos que estão a segurar as calhas (trilhos) nos lugares. Verifique bem se, no fundo da piscina, todas as pregas da tela (forro) foram eliminadas, isto antes do nível da água atingir o nível máximo. A sua piscina está agora completamente instalada. Falta-lhe somente instalar o sistema de filtragem, o captador de detritos (depurador) e o tubo de retorno de água. Consulte o manual de instalação destes produtos.

**ATENÇÃO :** Antes de efectuar qualquer perfuração na tela (forro) encha a piscina de água (água com pouca pressão) até 60 cm de altura de água, para que a tela (forro) vá esticando gradualmente.



**Sécurité Aquatique  
et  
Entretien de votre piscine**

**Water Safety  
and  
Pool Maintenance**



# Vérifier

sa Piscine  
pour une baignade  
amusante et sécuritaire



Croix-Rouge canadienne  
[www.croixrouge.ca](http://www.croixrouge.ca)

# Numéros

# d'urgence

## 9-1-1



AMBULANCE # \_\_\_\_\_



POMPIERS# \_\_\_\_\_



POLICE# \_\_\_\_\_



CENTRE ANTIPOISON# \_\_\_\_\_



MON ADRESSE: \_\_\_\_\_



MON NUMÉRO DE TÉLÉPHONE # \_\_\_\_\_

# Votre Guide pour une piscine amusante et sécuritaire

**C**et été, votre piscine vous gardera au frais! La Croix-Rouge et ses partenaires ont créé ce guide pratique pour vous aider à profiter de tous les plaisirs que votre piscine vous réserve.

À titre d'un des plus importants fabricants de piscines hors-sol résidentielles au Canada, Produits de piscine Trendium Inc. est fier de s'associer à la Croix-Rouge dans cet effort soutenu de sensibilisation dans le domaine de la sécurité aquatique.



Avant d'inviter la famille et les amis à se baigner, vous devez vérifier si votre piscine est sécuritaire.

Les noyades, les blessures à la colonne vertébrale et autres accidents PEUVENT ÊTRE ÉVITÉS. Ce guide présente des directives faciles à suivre pour prévenir les accidents. Conservez-le et consultez-le régulièrement.

Et n'oubliez pas, vous êtes responsable de la sécurité et du bien-être de votre famille et de vos amis.

## Vérifier

# la Circulation et la filtration

## Comment dois-je effectuer le nettoyage printanier et préparer ma piscine hors-sol pour l'hiver?

- Nous vous recommandons de consulter votre guide d'hivernisation/ printanisation pour piscine hors-sol préparé par votre fabricant et fourni dans l'emballage de votre piscine.

## Que fait le filtreur?

- En passant au travers du sable du filtreur, l'eau devient translucide et est débarrassée des particules en suspension, des algues, des matières organiques et de certaines des bactéries qu'elle peut contenir.
- En filtrant l'eau, vous augmentez l'efficacité des désinfectants, comme le chlore.

## Le système de circulation doit-il toujours être en marche?

- Pour des raisons de sécurité, il est nécessaire d'arrêter le groupe de filtration pendant la baignade.

## Quand dois-je faire un lavage à contre-courant (backwash) et un rinçage?

- Plus il y a de saletés emprisonnées dans le sable, plus la pression de pompage doit être élevée pour permettre à l'eau de passer dans le filtreur. En faisant passer l'eau à contre-courant, vous débarrassez le filtreur des saletés qu'il contient.
- Faites un lavage à contre-courant lorsque la différence de pression entre le conduit d'entrée et le conduit de sortie de la pompe atteint de 10 à 15 psi. **Cependant, lisez toujours les instructions du fabricant pour connaître la fréquence de lavage.**

# Les 10 étapes d'un lavage à Contre-Courant

1. Éteignez le chauffe-eau et le chloromètre. Laissez le chauffe-eau refroidir avant de procéder au lavage.
2. Éteignez la pompe.
3. Mettez les robinets en position de lavage à contre-courant.
4. Placez les robinets à voies multiples en position de lavage à contre-courant.
5. Allumez la pompe (pour deux minutes environ) jusqu'à ce que l'eau de la bouteille témoin soit claire.
6. Éteignez la pompe.
7. Placez le robinet à voies multiples en position de filtrage.
8. Placez les robinets en position de filtrage.
9. Remplacez le vieux filtre par un nouveau.
10. Allumez la pompe et évacuez l'eau filtrée pendant 10 secondes; c'est ce qu'on appelle le rinçage.

*Remarque : suivez toujours les instructions du fabricant du filtreur.*

## Vérifier l'équilibre chimique de l'eau

**Une eau bien équilibrée ne contient aucun germe. Elle est plus agréable pour les baigneurs, elle facilite l'entretien de votre piscine et elle vous évite des coûts inutiles..**

Plus la fréquence d'utilisation de la piscine est élevée, plus souvent vous devrez en analyser l'eau afin que celle-ci soit le plus sécuritaire possible pour les baigneurs.

En principe, les contrôles et la désinfection de l'eau devraient être effectués quotidiennement.

**L'équilibre chimique de l'eau de la piscine repose sur plusieurs facteurs :**

	Paramètres recommandés
Niveau de chlore	0.5-1.5 ppm Chlore libre
pH - Niveau d'acidité ou de basicité	7.2-7.8
Température	70 – 90 °F (21 – 32 °C)

\* Consultez le service de santé publique de votre région pour connaître les autres paramètres d'une eau de qualité.

# Vérifier les produits chimiques

## Directives générales pour l'entreposage des produits chimiques

- Lisez et suivez **toujours** les directives du fabricant.
- Gardez les produits chimiques dans un endroit frais, sec, bien aéré et **fermé à clé**.
- Ne placez pas les produits chimiques près de matériaux qui brûlent facilement, comme le papier, le carton, les solvants, la peinture, etc.
- **Ne mélangez jamais** entre eux les produits chimiques pour la piscine.
- Rangez les produits assez haut sur une tablette afin de les garder hors de la portée des enfants.
- Fermez bien tous les contenants et utilisez toujours le même gobelet pour chaque produit.
- Placez les produits chimiques secs au-dessus des produits liquides.
- Si vous échappez des produits chimiques, nettoyez immédiatement la surface sur laquelle ils se sont répandus.
- Portez **toujours** l'équipement de protection approprié lorsque vous manipulez ces produits.
- **Toujours** verser les produits chimiques dans l'eau et non l'inverse.



## Vérification générale d'entretien

- Tout l'équipement électrique doit être conforme aux codes électriques en vigueur et être vérifié quotidiennement.
- Les raccords d'entrée et de sortie, les grilles, l'écumoire et le drain principal sont en bon état.
- La toile solaire ou la couverture est toujours retirée et placée en lieu sûr lorsqu'il y a des baigneurs dans la piscine afin d'éviter qu'un baigneur reste coincé dessous ou, encore s'y enfoncer et ne pas pouvoir en sortir.



# Vérifier la clôture

## Les bonnes clôtures font les bonnes piscines

- La clôture doit bloquer l'accès direct à la piscine depuis la maison et la cour.
- Elle doit respecter les normes de sécurité et de hauteur de la municipalité.
- Sa barrière doit se refermer d'elle-même et être munie d'un loquet auto-verrouillant du côté intérieur.
- Dans le cas des clôtures en bois, l'espacement entre les planches ne doit pas excéder 10 cm (4 po).
- Il ne doit y avoir à proximité aucune structure qui permette de la traverser facilement (arbres, bâtiments, etc.).
- Le loquet doit être hors de la portée des enfants et être verrouillé lorsque personne ne l'a actionné.

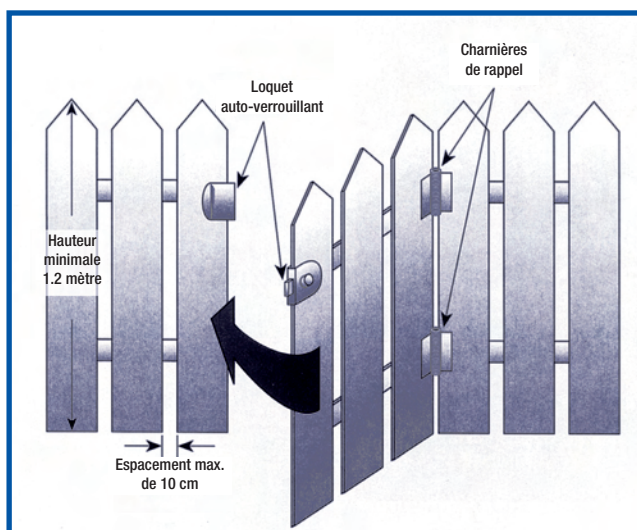

# Vérier

## voire

# équipement de sauvetage

**Soyez toujours prêt!**

**Avez-vous...**

- Tout l'équipement de sauvetage exigé par les règlements municipaux?
- Une corde à laquelle est attachée une bouée de sauvetage?
- Une perche non métallique?
- Une trousse de premiers soins?
- Un téléphone sur lequel apparaissent les numéros d'urgence et votre adresse?
- Un surveillant ayant reçu un cours de premiers soins, de réanimation cardio-respiratoire et de sécurité aquatique?
- Des vêtements de flottaison bien ajustés pour les tout-petits et les mauvais nageurs?



# Apprendre

## les règles

### Plonger dans une piscine hors-sol

*Les piscines hors-sol ne sont sécuritaires que pour les entrées dans l'eau les pieds en premier..*

De tous les sports, le plongeon est la cause principale d'accidents entraînant la paralysie. En effet, les entrées dans l'eau tête première, tels le plongeon et la glissade en eau peu profonde, sont dangereuses pour la colonne vertébrale. Afin de minimiser les risques d'accidents, voici quelques conseils pour votre sécurité, celle de votre famille et de vos amis :

#### À FAIRE

- Garder le niveau d'eau constant
- Surveiller la limpidité de l'eau

#### NE PAS FAIRE

- Courir et plonger
- Grimper sur les épaules d'une autre personne
- Exécuter un plongeon arrière
- Plonger d'un patio, toit ou tout autre construction

#### Autres règles importantes :

- N'allez à l'eau qu'en présence d'un surveillant.
- Jouez prudemment!
- Marchez, ne courez pas!
- Soyez attentif à ce qui se trouve et se passe autour de vous! Entrez à l'eau les pieds en premier seulement. 95 % des blessures causées lors d'un plongeon surviennent dans moins de 1,5 mètre d'eau.
- L'alcool et la piscine ne font pas bon ménage. L'alcool est en cause dans environ 50 % des noyades.
- Gardez la terrasse de la piscine propre et exempte de débris.
- N'apportez que de la vaisselle incassable sur la terrasse de la piscine.

# Mesures d'urgence

## règles à suivre

**VÉRIFICATIONS :** *la scène de l'incident* – vérifiez s'il y a du danger pour vous ou pour la personne.  
*la personne* – vérifiez si elle est consciente; touchez-lui doucement et criez « est-ce que ça va? »

### Si la personne est consciente

- **Vérifiez** des pieds à la tête s'il y a des saignements abondants.
- **Appelez** une ambulance au besoin.
- **Vérifiez** s'il y a d'autres problèmes.
- **Réconfortez et rassurez** la personne.

### Si elle est inconsciente

- **Appelez** à l'aide  
*ET*  
demandez à quelqu'un d'appeler une ambulance  
*OU*  
appelez vous-même l'ambulance
- **Libérez les voies respiratoires**  
(basculez la tête vers l'arrière et soulevez le menton).
- **Vérifiez la respiration** – regardez, écoutez et sentez la personne pendant au plus 10 secondes pour vérifier si elle respire normalement.
- **Vérifiez la circulation sanguine** – vérifiez si la personne bouge, si elle respire normalement, si elle tousse, si sa peau est de couleur normale et si vous sentez son pouls sur la carotide. Si vous êtes formé adéquatement, donnez les premiers soins requis.

**INSCRIVEZ-VOUS À UN COURS DE PREMIERS SOINS DE LA CROIX-ROUGE! [www.croixrouge.ca](http://www.croixrouge.ca)**

# Instructions

## de sauvetage

### Sauvetage dans la piscine

#### Autosauvetage :

Vous devrez peut-être regagner vous-même un lieu sûr de votre piscine ou demeurer à la surface de l'eau jusqu'à ce qu'on vienne vous aider. Apprenez les techniques de survie qui vous seront utiles si vous tombez accidentellement à l'eau ou si vous êtes en difficulté dans votre piscine.

#### En eau profonde

- Essayez de vous mettre en sécurité. Demeurez à la surface de l'eau en nageant sur le dos ou debout.
- Appelez à l'aide!

#### En eau peu profonde

- Restez debout lorsque c'est possible. Autrement, flottez sur le dos.
- Appelez à l'aide!

#### Secourir les autres :

- Vérifiez s'il y a un danger pour vous ou la personne que vous aidez.
- Écartez les objets ou les matières dangereuses (ex. : éclats de verre, fil électrique, gaz toxique, etc.) de l'endroit où vous vous trouvez ou déplacez la personne en un lieu plus sûr.

#### Conseils de sauvetage à suivre

1. Parlez à la personne de l'extérieur de la piscine.
2. Lancez à l'eau un objet flottant en vous approchant le plus possible de la personne tout en demeurant à l'extérieur de la piscine.
3. Tendez une perche ou une bouée et tirez la personne vers vous.
4. Sautez à l'eau si elle est peu profonde et tendez une bouée à la personne.
5. Si vous ne pouvez lancer la bouée, nagez jusqu'à la personne.
6. Lorsque la personne s'est agrippée à la bouée, traînez-la jusqu'au bord de la piscine.
7. Si la personne ne peut agripper ou tenir la bouée ou si elle est inconsciente, transportez-la.

**NE FAITES UN SAUVETAGE DANS L'EAU QUE SI VOUS AVEZ REÇU UNE FORMATION À CETTE FIN.**

**INSCRIVEZ-VOUS À UN PROGRAMME DE NATATION OU DE SÉCURITÉ AQUATIQUE DE LA CROIX-ROUGE.**

[www.croixrouge.ca](http://www.croixrouge.ca)

Be Cool

check

Your Pool



Canadian Red Cross  
www.redcross.ca

emergency

Numbers

9-1-1



AMBULANCE # \_\_\_\_\_



FIRE# \_\_\_\_\_



POLICE# \_\_\_\_\_



POISON CONTROL# \_\_\_\_\_



MY CIVIC ADDRESS: \_\_\_\_\_



MY PHONE # \_\_\_\_\_

# Your Guide to Safe Pool Fun

One of the best ways to stay cool this summer is in your pool. To help you enjoy the water, the Canadian Red Cross and its partners have produced this handy brochure about your backyard pool.

As one of the largest Canadian manufacturers of residential pools, Trendium Pool Products Inc. is proud to join the Canadian Red Cross in promoting through this manual the importance of water safety.



Before you invite your family and friends to take a dip, you'll want to make sure that you've done a pool safety check.

Drowning, spinal injuries and other incidents in the pool ARE preventable. This brochure will provide you with simple steps for prevention, so please keep it as a reference guide.

Remember, providing a safe and fun pool environment for your friends and family is up to you.

## check Your Circulation & Filtration

### How should I winterize and prepare my aboveground pool for springtime cleaning?

- Please consult the section Winterizing your above ground pool in this document.

### What does the filter do?

- The pool filter removes colour, suspended particles, algae, organic material and some bacteria from water by passing it through sand.
- Water filtration boosts the effectiveness of sanitizers like chlorine.

### Should I run my circulation system all the time?

- Yes. Run your circulation system 24 hours per day for greatest efficiency. Filtering out dirt as it enters the pool is easier and cheaper than removing accumulated dirt.

### When should I backwash and downwash?

- As the filter traps dirt in its sand bed, increased pumping pressure is required to allow the water to flow through the filter. Backwashing removes trapped dirt by reversing water flow through the filter.
- Backwash when the pressure difference between the influent and effluent lines of the pump reaches (10-15 psi). **However, always follow manufacturer's instructions as to frequency.**

# the **10** steps of Backwashing

1. Shut off heater and the chlorinator. Allow heater to cool prior to backwashing.
2. Shut off the pump.
3. Arrange the valves in backwash position.
4. Change the multiport valve to backwash setting.
5. Turn on the pump (about 2 minutes) until water in the site glass is clear.
6. Shut off the pump.
7. Change the multiport valve to filter position.
8. Arrange the valves in filter position.
9. Change the dirty lint strainer with a clean lint strainer.
10. Start the pump and send the first 10 seconds of filtered water of backwashing to waste. This is called down-washing.

**Note:** Always follow the filter manufacturer's operating instructions.

## **check** Your Water Balance

**Balanced water is germ free. It promotes bather comfort and makes pool maintenance easy and economical.**

The more people use your pool, the more frequently the water should be tested to remain safe.

**Your pool's water balance depends on:**

	<b>Recommended Range</b>
<b>Chlorine Level</b>	0.5-1.5 ppm Free Chlorine
<b>pH-acid/base level</b>	7.2-7.8
<b>Temperature</b>	70 – 90 °F (21 – 32 °C)

*\* Please consult your local public health unit regarding other water quality parameters.*

# check Your Chemical Storage Guidelines

## General Chemical Storage Guidelines

- **Always** read and follow manufacturer's directions.
- Keep chemicals cool, dry, vented and **locked** in place.
- Do not store pool chemicals near easily burnable materials like paper, cardboard, solvents, paints, etc.
- **Never** mix pool chemicals.
- Store chemicals off the floor and at a reasonable lifting height out of reach of children.
- Do not leave chemical containers open or use the same scoop for different products.
- Store dry chemicals above liquid chemicals.
- Clean up spills immediately.
- **Always** use appropriate protective equipment when handling chemicals.
- **Always** add chemicals to water, never water to chemicals.



## General Maintenance Check

- All electrical equipment conforms to electrical codes and is checked daily.
- Pool inlet/outlet fittings, grates, skimmer and main drain are in good repair.
- Pool cover is stored safely away from pool when the pool is in use to avoid the possibility of someone becoming trapped under it.

# check Your Fence

## Good Fences Make Good Pools

- Your fence prevents direct access to the pool from the house & other areas of the yard
- It meets municipal by-laws and height regulations
- It's self-closing, self latching with an inside latch
- Its gaps are no larger than 10 cm (4 inch)
- It is free of items that would allow ease of entry (ie trees, buildings etc..)
- The gate latch is above the reach of children and is locked when not in use

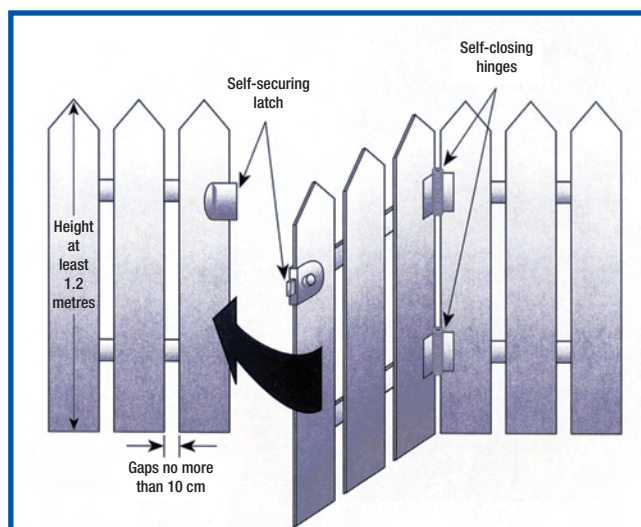

# check Your Safety Equipment

**Be aware- always prepare!**

**Do you have...**

- All the safety equipment required by municipal by-laws?
- A throwing line with buoyant aid?
- A non-metal reaching pole?
- A First Aid Kit?
- A telephone with emergency numbers and civic address posted?
- A "Pool Supervisor" trained in First Aid & CPR and Water Safety?
- Properly fitted flotation devices (PFD) for toddlers, weak or poor swimmers around the pool?



# check the Rules

## **Diving in aboveground pools**

*Aboveground pools are safe for feet first entry only.*

Of all sports, diving is the principle cause of accidents resulting in paralysis. Diving or sliding into a shallow water pool headfirst can lead to very serious spinal cord injuries.

Here is a list of do's and don'ts for all pool users:

### **DO**

- Keep the pool filled to its proper level
- Keep pool water clear

### **DON'T**

- Run and dive
- Climb onto another person's shoulder
- Do a back dive
- Dive from a nearby deck, roof or any other construction

## **Other important rules:**

- Swim only with "Pool Supervisor" present
- Play with Care!
- Walk. Don't run!
- Keep your head up! Feet first entries only. 95% of diving injuries occur in water less than 1.5 metres deep.
- Alcohol and pools don't mix
  - alcohol is involved in about 50% of drowning incidents.
- Keep the pool deck clean and clear of debris.
- Only non-breakable cups and dishes are allowed on the deck.

# emergency

## Action Principles

**Check:** *The scene* – check for danger to yourself or to the casualty  
*The casualty* – check the casualty for responsiveness.  
Tap gently & shout “Are you Okay?”

### If responsive:

- **Check** for severe bleeding from head to toe
- **Call** an ambulance if necessary
- **Care** for additional problems
- **Comfort & Reassure** the casualty

### If unresponsive:

- **Call** Yell for help  
**AND**  
Send someone for an ambulance  
**OR**  
Call the ambulance yourself
- **Care** *Open the Airway*  
(Tilt head back and lift chin)  
**Check Breathing** (Look, listen and feel for effective breathing for no more than 10 seconds)  
**Check for a Signs of Circulation**  
Look for movement of the casualty, effective breathing, coughing, appropriate colour of the skin and presence of a carotid pulse. Take no more than 10 seconds. If you are trained, provide appropriate care.

**TAKE A RED CROSS FIRST AID COURSE! [www.redcross.ca](http://www.redcross.ca)**

# rescue

## Instructions

### RESCUE!

#### Self-rescue:

It can mean reaching safety by yourself or staying afloat long enough for someone to help you. In both cases be prepared by knowing how to survive a sudden, unexpected entry or problem in the water.

#### *In deep water:*

- Try to move yourself to safety if you can
- Stay on the surface by swimming, floating on your back or treading water.
- Call for help!

#### *In shallow water:*

- Stand up when possible
- Float on your back
- Call for help!

#### Rescue of Others:

Check for hazards that can endanger you or cause further harm to your casualty.

- Remove hazards (i.e. broken glass, live electrical wires, poisonous gas) from the area when you can or remove the casualty from the hazard.

#### *Follow this approach for pool rescues:*

1. Talk from a dry, safe location
2. Throw a buoyant object from a short distance
3. Reach with a pole or rescue aid and pull the casualty to safety
4. Wade if the water is shallow and extend a rescue aid to the casualty
5. Swim if you cannot reach the casualty with a throwing assist
6. Tow the casualty back to safety while holding a buoyant rescue aid
7. Carry if the casualty cannot hold onto a rescue aid or the casualty is unconscious

**ONLY ATTEMPT AN IN WATER RESCUE IF YOU ARE TRAINED.**

**ENROLL IN A RED CROSS SWIMMING AND WATER SAFETY PROGRAM**

[www.redcross.ca](http://www.redcross.ca)

---

# Annexe A

## Conseils de sécurité

La sécurité de vos enfants ne dépend que de vous! Le risque est maximum lorsque les enfants ont moins de 5 ans. L'accident n'arrive pas qu'aux autres! Soyez prêt à y faire face!

### **SURVEILLEZ ET AGISSEZ :**

- La surveillance des enfants doit être rapprochée et constante;
- Désignez un seul responsable de sécurité;
- Renforcez la surveillance lorsqu'il y a plusieurs utilisateurs dans la piscine;
- Imposez un équipement personnel de flottaison (personne ne sachant pas nager);
- Apprenez à nager à vos enfants dès que possible;
- Mouillez nuque, bras et jambes avant d'entrer dans l'eau;
- Apprenez les gestes qui sauvent et surtout ceux spécifiques aux enfants;
- Interdisez le plongeon et les sauts;
- Interdisez la course et les jeux vifs aux abords de la piscine;
- N'autorisez pas l'accès à la piscine sans gilet ou brassière pour un enfant ne sachant pas bien nager et non accompagné dans l'eau;
- Ne laissez pas de jouets à proximité et dans le bassin qui n'est pas surveillé;
- Maintenez en permanence une eau limpide et saine;
- Stockez les produits de traitement d'eau hors de la portée des enfants.

### **PRÉVOYEZ :**

- Téléphone accessible près du bassin pour ne pas laisser vos enfants sans surveillance quand vous téléphonez;
- Bouée et perche à proximité du bassin.

### **PAR AILLEURS, CERTAINS ÉQUIPEMENTS PEUVENT CONTRIBUER À LA SÉCURITÉ mais ils ne remplacent en aucun cas une surveillance rapprochée :**

- Barrière de protection dont le portail sera constamment maintenu fermé (par exemple une haie ne peut être considérée comme une barrière);
- Couverture de protection manuelle et automatique correctement mise en place et fixée;
- Détecteur électronique de passage ou de chute, en service et opérationnel.

### **EN CAS D'ACCIDENT :**

- Sortez l'enfant de l'eau le plus rapidement possible;
- Appelez immédiatement du secours et suivez les conseils qui vous seront donnés;
- Remplacez les habits mouillés par des couvertures chaudes;
- Mémorisez et affichez près de la piscine les numéros de premiers secours.

**NOTE :** Durant la saison d'utilisation de la piscine, le système de filtration doit être mis en service chaque jour, suffisamment longtemps pour assurer au moins un renouvellement complet du volume d'eau (durée journalière de mise en service du groupe filtration = volume de la piscine / débit de la pompe).

---

# Annexe A

## Child Safety Instructions

Child safety depends on you. The risk level is the highest when children are younger than 5 years old. Accidents don't happen only to others. You must be ready to deal with them when they occur!

### **WATCH AND SUPERVISE ALL CHILDREN IN AND AROUND THE POOL:**

- You must keep a close and continual watch on all children. Designate a single person to be responsible for their safety. Recruit more attendants as needed;
- Make flotation devices mandatory for non-swimmers. Allow non-swimmers access to the pool only when wearing a properly fitting lifejacket or water wings;
- Teach your children how to swim at the earliest age possible;
- Wet the back of the neck, arms and legs of each child before they enter the pool;
- Teach adults and older children how to execute lifesaving maneuvers, especially those necessary for saving children;
- Prohibit all diving and jumping into the pool;
- Prohibit running near the edge of the pool and rowdy games in the pool;
- Do not leave toys lying in or near pool; a non-swimmer may fall into the water trying to retrieve a toy;
- Keep the water warm and clean;
- Keep water treatment chemicals out of the reach of children;
- Position all filtration equipment, chairs and other objects at least 3 feet away from the pool wall so children cannot climb them and access the pool. Also, remove or disable the pool ladder when the pool is not in use.

### **THINK AHEAD:**

- Keep a telephone accessible and near the pool, so that you will not leave your children unattended when you are on the phone;
- Keep a life preserver and a shepherd's pole near the pool;

### **Although some equipment can help raise the level of safety, NO AMOUNT OF EQUIPMENT CAN REPLACE THE NEED TO CONSTANTLY WATCH ALL CHILDREN!:**

- Keep a safety fence around your pool, and keep the gate closed all the time. Remember hedges and non-permanent objects cannot be considered part of a barrier or fence;
- Keep manual and automatic protective covers correctly in place and attached;
- Keep electronic movement or fall detectors in service and operational.

### **IN CASE OF AN ACCIDENT:**

- Take the child out of the water as quickly as possible;
- Call for help immediately and follow the instructions given to you;
- Replace wet clothes with warm blankets;
- Memorize first aid numbers and post them near the pool.

## COMMENT PRÉPARER VOTRE PISCINE POUR L'HIVER

À l'arrivée des nuits d'automne, plus fraîches, la saison de la baignade prend fin. Produits de piscine Trendium Inc. a préparé ce document pour faciliter la préparation de votre piscine pour l'hiver. En suivant nos recommandations, vous effectuerez ce travail correctement en quelques heures seulement. Le fait de préparer votre piscine pour l'hiver la protégera d'éventuels dommages et vous aidera à l'ouvrir le printemps venu. Pour faciliter la préparation de votre piscine pour l'hiver, vous devez continuer d'en traiter l'eau jusqu'à l'arrivée de la saison froide, même si vous cessez de vous baigner. À mesure que l'eau refroidit, le traitement de routine devient plus facile. Afin de conserver une eau propre et limpide et d'éviter l'apparition de taches tenaces sur le liner, il est conseillé de fermer votre piscine le plus tard possible, c'est-à-dire vers la fin du mois de septembre, au moment où la température de l'eau se situe à environ 10 °C (50 °F). Pour éviter le gel des boyaux qui sont toujours connectés, il est bon d'attendre de fermer la piscine avant d'arrêter le système de filtration. Suivez les instructions présentées ci-dessous ou consultez votre détaillant pour vous assurer de bien protéger votre piscine.

### INSTRUCTIONS

**A)** Passez soigneusement l'aspirateur pour enlever toutes les feuilles et tous les résidus.

**B)** Abaissez le niveau d'eau à 60 cm (24"). Gardez ce niveau d'eau pendant toute la période hivernale. Enlevez toute neige qui se déposera sur cette couche d'eau.

**C)** Lorsque la saison s'achève, vers la mi-août, vérifiez si le niveau d'eau de votre piscine est stable afin de déceler d'éventuelles fuites et, s'il y a lieu, colmatez-les. Pour vérifier le niveau d'eau, il suffit de tracer sur le liner une ligne au niveau de l'eau et d'attendre 10 jours. Si le niveau d'eau a baissé après 10 jours, c'est qu'il y a une fuite. Prenez note qu'une fuite non colmatée avant la période de gel peut gravement endommager votre piscine et même provoquer son effondrement.

**IMPORTANT :** une fuite non colmatée peut compromettre ou annuler la garantie de votre piscine.

**D)** Tendez le liner pour essayer d'en défaire tous les plis — les plis peuvent endommager votre piscine lorsque l'eau gèle.

**E)** Retirez et entreposez le filtre, l'échelle et les autres pièces amovibles se trouvant autour de la piscine. Retirez du filtre tout corps étranger et évacuez l'eau du filtre et de la pompe. Suivez les instructions du fabricant. Entreposez la pompe dans un lieu à température contrôlée (les écarts de température peuvent endommager la pompe).

**IMPORTANT :** ne laissez jamais d'eau dans aucune des composantes du système de filtration, car le gel pourrait les endommager.

**F)** Pour que l'eau conserve une certaine qualité, utilisez une trousse d'hiver contenant de l'algicide et du chlore — la trousse doit être une trousse spéciale pour l'hiver.

**G)** Si vous utilisez une toile d'automne, assurez-vous de placer un ballon sous celle-ci afin de répartir le poids de l'eau de pluie sur l'ensemble de la toile. Si trop d'eau s'accumulait sur la toile, une forte pression pourrait être exercée sur votre piscine, l'endommager et en annuler la garantie. Assurez-vous de retirer la toile d'automne avant les grands froids.

**H)** Si votre piscine est dotée d'un drain de fond, vous devez utiliser un antigel pour piscine afin d'éviter que celui-ci ne gèle au cours de l'hiver. Retirez le boyau sous l'écumoire et fixez-y une rallonge, puis faites passer la rallonge par-dessus le mur de la piscine en prenant soin de bien l'attacher. Versez l'antigel dans la rallonge et passez un boudin de styromousse dans le tuyau (faites un noeud au bout de l'extrémité du boudin que vous insérerez dans le tuyau). Laissez le clapet ouvert afin que l'eau puisse s'égoutter de l'écumoire.

**IMPORTANT :** peu importe le type de clapet ou de tuyau de raccordement utilisé, vous devez suivre la technique présentée ci-dessus pour fermer votre piscine, sans quoi votre garantie pourrait être annulée. Assurez-vous d'utiliser un antigel **pour piscine**.

Au début de l'hiver et au printemps, inspectez la base de votre piscine pour vérifier qu'il n'y a pas de fuite autour de celle-ci.

**IMPORTANT :** il ne faut jamais laisser s'accumuler plus de 30 cm (1') de neige par-dessus le mur de votre piscine, car celui-ci est conçu pour supporter une pression latérale (exercée par l'eau), et non une pression verticale. Si, au moment du dégel, de l'eau s'écoule de l'écumoire ou de l'ouverture du retour d'eau, placez un tube dans l'ouverture afin que l'eau s'échappe aussi loin que possible du bassin de la piscine. NOTE : ne frappez pas sur une piscine gelée, cela l'endommagerait. Ne travaillez pas sur la piscine avant le printemps. Si vous avez utilisé une toile d'hiver, enlevez la neige qui s'accumule lors d'importantes chutes de neige.

EN SUIVANT CES CONSEILS ET EN COMMUNIQUANT AVEC VOTRE DÉTAILLANT POUR OBTENIR TOUT RENSEIGNEMENT COMPLÉMENTAIRE, VOUS AUREZ EN MAIN TOUTE L'INFORMATION NÉCESSAIRE POUR RÉUTILISER VOTRE PISCINE AU PRINTEMPS.

### NETTOYAGE PRINTANIER DE VOTRE PISCINE HORS SOL

À la fin de l'hiver, laissez fondre toute la glace dans la piscine. Lorsque la température atteindra environ 10 °C (50 °F), vous devrez redémarrer le système de filtration, car la formation d'algues et de bactéries s'accélère à mesure que la température augmente. Voici les étapes à suivre pour préparer votre piscine pour l'été.

**A)** Si votre piscine est protégée par une couverture, retirez celle-ci et le coussin. Si de l'eau de pluie s'est accumulée sur la couverture, enlevez cette eau à l'aide d'un boyau d'arrosage pour éviter qu'elle ne tombe dans la piscine. Nettoyez la couverture et le coussin et laissez-les sécher. Rangez-les dans un endroit propre et sec.

**B)** Reliez le retour d'eau et l'écumoire au filtreur. Rétablissez le niveau d'eau de sorte qu'il atteigne la moitié de l'écumoire. Remettez votre filtreur en marche. Nettoyez le fond de la piscine à l'aide de l'aspirateur, en prenant soin de placer le sélecteur du filtreur à la position « waste/drain ». Vous éliminerez ainsi les particules sans affecter le sable du filtreur et réduirez considérablement le besoin de lavage par retour de courant (« backwash »).

**IMPORTANT :** Ne renouvelez pas l'eau par drainage à moins que ce ne soit absolument nécessaire (l'eau est réutilisable). Si vous videz la piscine, ne la laissez pas trop longtemps sans eau et évitez qu'elle soit trop directement exposée au soleil, car c'est le moment où le liner est le plus susceptible de rétrécir.

**C)** Maintenant que vous avez épuré l'eau, il faut la tester. Il est extrêmement important que le pH de l'eau se situe entre 7,6 et 7,8. La concentration alcaline devrait être entre 80 et 130 mg/l. Si vous n'arrivez pas à atteindre ces concentrations, communiquez avec votre détaillant : il se fera un plaisir d'effectuer les tests pour vous.

**D)** Quand le pH et la concentration alcaline sont à leur niveau idéal, effectuez un traitement de choc ou la chloration de l'eau. Laissez-la filtrer pendant 24 heures et revérifiez le niveau de pH et de chlore libre. N.B. Ajoutez les produits chimiques après le coucher du soleil, car les rayons du soleil détruisent le chlore.

**E)** Laissez filtrer l'eau pendant plusieurs jours jusqu'à ce qu'elle soit limpide et que le niveau de pH et de chlore libre soit stable. Ajoutez un stabilisateur en suivant attentivement les recommandations du fabricant. Cela empêchera le chlore de s'évaporer trop rapidement en raison des rayons du soleil. Ajoutez la quantité d'algicide nécessaire pour prévenir la formation d'algues.

**F)** Vous pouvez maintenant commencer l'entretien ordinaire de votre piscine. N'oubliez pas de vous procurer chaque printemps un nouvel ensemble de solutions pour votre trousse d'analyse. Les vieilles solutions peuvent fausser les résultats des analyses.

**G)** Vérifiez que l'écumoire est bien fixée (vis et adaptateur) et serrez les adaptateurs du retour d'eau pour empêcher les fuites et la formation prématurée de rouille sur le mur de la piscine ou le bas du rail.

---

## WINTERIZING YOUR ABOVE-GROUND POOL

Along with the cool nights of autumn comes the end of the swimming season. Trendium Pool Products Inc., has prepared this pamphlet to help make your job easier. If you follow these recommendations, you will be able to winterize your pool properly in a few hours. Properly winterizing your pool will protect it from damage and make it easier for you to reopen it when spring arrives. The key to fast and easy winterization lies in regular treatment of the water until the start of the cold season, even if you haven't been using the pool. Routine maintenance becomes easier and less frequent as the water gets cooler. In order to keep the water clean and clear and to prevent the liner from staining, we recommend closing your pool as late as possible, i.e. toward the end of September when the water temperature is about 10°C (50°F). Waiting until you have finished closing the pool before shutting off the filtration system will prevent hoses still connected from freezing. Follow the instructions below or contact your retailer for further information to ensure that you are protecting your pool properly.

### INSTRUCTIONS

- A)** Vacuum carefully to remove all leaves and debris.
- B)** Lower the water level so as to leave 24" (60 cm) of water in the bottom of the pool. Maintain this level of water at all times during the winter season. Remove any snow which may accumulate on the surface.
- C)** Towards the end of the summer season or around mid-August, check for leaks by verifying if the pool's water level is stable. Draw a line on the liner marking the water level and wait 10 days. If after 10 days the level has dropped, then there is a leak. It is important to seal off any leaks you find. Leaks left unsealed when freezing begins can seriously damage your pool and even cause it to collapse.
- IMPORTANT:** An unsealed leak may compromise or cancel the guarantee on your pool.
- D)** Stretch the liner to eliminate folds; they could damage the liner when the water freezes.
- E)** Remove and store the filter, ladder and all other removable parts from around the pool. The filter should be clear of any foreign objects and water should be removed from the filter and pump. See the manufacturer's instructions. Store the pump in a temperature controlled environment (so that it is not damaged by changes in temperature).
- IMPORTANT:** Never leave water in any of the filtration system components due to the risk of damage during freezing.
- F)** To maintain water quality, use a winter kit which contains an algicide and chlorine especially designed for this purpose. When it's time for spring cleaning, this will save you hours of work and reduce the cost of chemicals needed to restore your water quality.
- G)** If using an autumn cover, make sure to place a ball underneath so that rainwater falls into the pool. An accumulation of too much water on the cover could place pressure on the pool, causing damage and invalidating the guarantee. It is strongly recommended that you remove the autumn cover once the leaves have fallen off the trees, before the autumn cold sets in.
- H)** If your pool has a bottom drain, you will have to use pool antifreeze to prevent it from freezing during the winter. Unscrew the hose from the base of the skimmer and attach an extension. Pass the extension over the wall of the pool, making sure it remains well attached. Pour antifreeze into the extension and thread a winterizing plug through the hose (tie a knot at the end of the tube that is to be inserted into the hose). Leave the valve open so that water can drain from the skimmer.

**IMPORTANT:** Whatever the type of valve or extension hose used, you must follow the technique described above to close your pool, otherwise your guarantee may be cancelled. Make sure to use antifreeze designed **for pools**.

At the start of winter and spring, inspect the base of your pool for leaks.

**IMPORTANT:** Never let more than 30 cm (1') of snow accumulate on the pool wall; the wall is designed to support the lateral pressure of the pool water, not vertical pressure. With spring thaw, if water leaks from the skimmer or return outlet opening, place a tube at the opening so that the water will run off as far away from the basin of the pool as possible. PLEASE NOTE: Do not strike or hit a frozen pool. This would damage it. Do not disturb the pool till spring. If you have left the winter cover on the pool, make sure to remove accumulated snow after heavy snowfalls.

IF YOU FOLLOW THESE TIPS AND ASK YOUR DEALER FOR ANY OTHER ADVICE YOU MAY NEED, YOU WILL HAVE ALL THE INFORMATION NECESSARY TO GET YOUR POOL OPERATING AGAIN.

## SPRINGTIME CLEANING OF YOUR ABOVE-GROUND POOL

At the end of winter, allow the ice in the pool to thaw completely. When the temperature reaches approximately 10 °C (50 °F), you have to restart your filtration system, since algae and bacterial form more quickly as it gets warmer. Here is how to prepare your pool in a few simple easy steps.

- A)** If your pool is equipped with a pool cover, remove the cover and cushion. Carefully remove with a hose any rainwater that has accumulated on the cover so it does not fall into your pool. Clean your cover and cushion and let them dry. Store them in a dry clean place.
- B)** Attach the return inlet and skimmer to the filter. Bring the water level up to the middle of the skimmer. Get your filter working. Clean the bottom of the pool with the vacuum, taking care to place the filter in the "waste/drain" position. In this way you will eliminate particles of dirt without disturbing the sand in the filter, and will considerably reduce the need for "backwash rinsing" of the filter.
- IMPORTANT:** Do not drain your pool to clean the water unless absolutely necessary (the water is recyclable). If you do empty your pool, don't leave it empty for too long or expose it to direct sunlight, as the liner may shrink.
- C)** Now that you have purified the water, you have to test it. It is very important that the pH level of your pool be between 7.6 and 7.8 and the pool's alkaline content be between 80 ppm and 130 ppm. If you are unable to attain these levels, please contact your retailer who will gladly do these tests for you.
- D)** When the pH and alkaline levels are ideal, apply a shock-treatment or chlorinate your water. Let it filter for 24 hours and again verify both the pH and free chlorine levels. N.B. Add chemical products to your pool after sunset, as sunlight rapidly destroys chlorine.
- E)** Let it filter for several days until the water is clear and the pH and free chlorine levels have stabilized. Add a conditioner/stabilizer by carefully following the manufacturer's instructions. This will stop the chlorine from evaporating quickly in sunlight. Add the quantity of algicide required to prevent algae.
- F)** You may now begin regular maintenance of your pool. Don't forget to obtain a new set of solutions for your water analysis kit every spring. The old solutions may give false results.
- G)** Make sure that the skimmer (screws and adapter) is properly in place and tighten the water return fittings to prevent leakage and premature rusting of the pool wall or the lower part of the wall channel.

•Imprimé au Canada•Printed in Canada • Gedrukt in Kanada • Inpreso in Canada • Stampato in Canada  
• Impresso no Canada • Gedrukt in Canada • Wydrukowano w Kanadzie

© Copyright 2010  
V31038-0910-REV. 02/10